

ежемесячный научно-информационный журнал

В мире науки

scientific american

тема номера:

№8 2005

НЕЙРОМОРФНЫЕ МИКРОЧИПЫ

ЧТО РАЗОГРЕЛО
АСТЕРОИДЫ?

КОМПАКТНЫЕ
ТЕЛЕВИЗОРЫ

ЕГО МОЗГ,
ЕЕ МОЗГ

КАК ОСТАНОВИТЬ
ХЛАМИДИЮ?

ISSN 0208-0621



9 770208 062001 >

www.sciam.ru

Содержание

АВГУСТ 2005

ГЛАВНЫЕ ТЕМЫ НОМЕРА:

- 20** **НЕЙРОБИОЛОГИЯ**
ЕГО МОЗГ, ЕЕ МОЗГ
Ларри Кэхилл
Мужчины и женщины различаются строением и активностью головного мозга.
- 28** **ФИЗИКА**
КВАНТОВЫЕ ЧЕРНЫЕ ДЫРЫ
Бернард Карр и Стивен Гиддингс
Вскоре физики смогут создавать черные дыры в лабораторных условиях.
- 36** **ИНФОРМАЦИОННЫЕ ТЕХНОЛОГИИ**
НЕЙРОМОРФНЫЕ МИКРОЧИПЫ
Квабена Боахен
Крохотные электронные имитаторы нейронных структур помогут вернуть инвалидам зрение и слух.
- 46** **МЕТЕОРОЛОГИЯ**
ГРОМ СРЕДИ ЯСНОГО НЕБА
Джозеф Двайер
Молния до сих пор остается для ученых загадкой. Результаты последних наблюдений свидетельствуют о том, что молния является мощным источником рентгеновского излучения.
- 54** **МЕДИЦИНА**
КАК ОСТАНОВИТЬ ХЛАМИДИЮ?
Дэвид Оджиус, Тони Дарвилл и Патрик Баволи
Смогут ли исследователи сдерживать распространение хламидий, вызывающих офтальмологические патологии, пневмонию?
- 62** **МЕДИЦИНА**
РАЗДЕЛЕНИЕ ИШИОПАГОВ
Карина Тиванова
Два года назад в московской клинике была успешно проведена уникальная операция.
- 68** **ПЛАНЕТОЛОГИЯ**
ЧТО РАЗОГРЕЛО АСТЕРОИДЫ?
Алан Рубин
Последнее открытие подтвердило предположение о том, что столкновения каменных тел могут быть источниками их разогрева.
- 76** **БИОТЕХНОЛОГИИ**
В ПОИСКАХ МОЛЕКУЛЯРНЫХ СОКРОВИЩ
Гэри Стикс
Русский ученый создал поисковую систему, которая автоматически анализирует научные публикации и находит важные закономерности в таком объеме информации, который не под силу переработать человеку.
- 80** **АРХЕОЛОГИЯ**
ДРЕВНИЕ СООРУЖЕНИЯ ВОСТОЧНОГО КРЫМА
Дмитрий Мисюров
Боспор Киммерийский отличается разнообразием археологических памятников, но особо выделяются уникальные полевые оборонительные или пограничные сооружения.
- 

Учредитель и издатель: ЗАО «В мире науки»

Главный редактор: С.П. Капица

Заместитель главного редактора: В.Э. Катаева

Зав. отделами:
фундаментальных исследований А.Ю. Мостинская
естественных наук В.Д. Ардаматская

Редакторы: Ю.Г. Юшквичюте,
А.А. Приходько

Спецкорреспондент: Д.В. Костикова

Ответственный секретарь: О.И. Стрельцова

Секретарь редакции: М.Д. Крутова

Научные консультанты:

доктор мед. наук А.М. Зудин,
 доктор биол. наук Ю.Д. Иванов,
 доктор истор. наук А.А. Маслеников,
 С.В. Максимович,
 доктор мед. наук, профессор А.Ю. Разумовский,
 А.А. Павлов

Над номером работали:

А.В. Банкрашков, О.В. Закутняя, Ф.С. Капица,
 Б.А. Квасов, Ю.В. Кислова, Д.В. Кислов, Т.М. Колядич
 Д.А. Константинов, М.И. Маркова, Д.А. Мисюров,
 М.Б. Молчанов, М.Б. Оликевич, И.П. Потемкин,
 И.П. Прошкина, И.Е. Сацевич, В.В. Свечников,
 В.Г. Сурдин, К.Р. Тиванова, П.П. Худолей, Т.В. Черный,
 Б.В. Чернышев, Н.Н. Шафрановская, Я.Н. Шередеко

Корректора: Ю.Д. Староверова

Генеральный директор
 ЗАО «В мире науки»: С.А. Бадиков

Главный бухгалтер: Т.М. Братчикова

Помощник бухгалтера: С.М. Амелина

Отдел распространения:
С.М. Николаев, Л.В. Старшинова

Старший менеджер
 по связям с общественностью: А.А. Рогова

Курьер: К.М. Калинин

Адрес редакции:
 105005 Москва, ул. Радио, д. 22, к. 409

Телефон: (095) 727-35-30, тел./факс (095) 105-03-72

e-mail: edit@sciam.ru; www.sciam.ru

Препресс: Up-studio

Иллюстрации предоставлены Scientific American, Inc.
 В верстке использованы шрифты AvanteGuardGothic
 и Gatamond © ParaType Inc.)

Отпечатано: ОАО «АСТ-Московский
 полиграфический дом»
 748-6733 Заказ №611

© В МИРЕ НАУКИ РосНОУ, 2004

Журнал зарегистрирован в Комитете РФ по печати.

Свидетельство ПИ №ФС77-19285 от 30.12.2004

Тираж: 25 000 экземпляров

Цена договорная.

Перепечатка текстов и иллюстраций только с письменного
 согласия редакции. При цитировании ссылка на журнал
 «В мире науки» обязательна. Редакция не всегда разделяет
 точку зрения авторов. Редакция не несет ответственности за
 содержание рекламных материалов.
 Рукописи не рецензируются и не возвращаются.

SCIENTIFIC AMERICAN

ESTABLISHED 1845

Editor in Chief: John Rennie

Editors: Mark Alpert, Steven Ashley,
Graham P. Collins, Steve Mirsky,
George Musser, Christine Soares

News Editor: Philip M. Yam

Contributing editors: Mark Fichetti,
Marguerite Holloway, Philip E. Ross,
Michael Shermer, Sarah Simpson, Carol Ezzell Webb

Art director: Edward Bell

Vice President and publisher: Bruce Brandfon

Chairman emeritus: John J. Hanley

Chairman: John Sargent

President and chief executive officer:
Gretchen G. Teichgraeber

Vice President and managing director,
international: Dean Sanderson

Vice President: Frances Newburg

© 2004 by Scientific American, Inc.

Торговая марка Scientific American, ее текст и шрифтовое
 оформление являются исключительной собственностью
 Scientific American, Inc. и использованы здесь в соответствии
 с лицензионным договором.

РАЗДЕЛЫ:

3 **ОТ РЕДАКЦИИ**
ВСЕОБЩАЯ ИНВЕНТАРИЗАЦИЯ

4 **50, 100 И 150 ЛЕТ ТОМУ НАЗАД**

6 **СОБЫТИЯ, ФАКТЫ, КОММЕНТАРИИ**

Последствия стихийного бедствия
 Храпеть – здоровью вредить
 Религиозность на генетическом уровне
 Опасные улитки
 Научное кафе
 Климат и эволюция
 Будущее – за дырявыми колесами?
 Против закона

18 **ПРОФИЛЬ**
БИЗНЕС В СИНТЕТИЧЕСКОМ МИРЕ

Сэм Джафри

*Джеймс Коллинз, представитель сообщества ученых,
 разрабатывающих новое направление в современной
 науке – синтетическую биологию.*

88 **КНИЖНОЕ ОБОЗРЕНИЕ**

90 **ЛАБОРАТОРИЯ**
**НАНОБИОТЕХНОЛОГИИ – НОВЫЕ
 ГОРИЗОНТЫ**

Дмитрий Мисюров

*Развитие нанобиотехнологий дает возможность
 создавать новые высокочувствительные и дешевые
 системы для ранней диагностики, лечения и доставки
 лекарств к клеткам-мишеням или органам.*

92 **ЗНАНИЕ – СИЛА**
КОМПАКТНЫЕ ТЕЛЕВИЗОРЫ

Марк Фишетти

*Телевизоры с плазменными или
 жидкокристаллическими экранами внешне
 привлекательнее своих собратьев с электронно-
 лучевыми трубками, но стоят дороже.*

ОБЗОРЫ:

94 **СПРОСИТЕ ЭКСПЕРТОВ**
Может ли травма быть во благо?

ВСЕОБЩАЯ ИНВЕНТАРИЗАЦИЯ



Послушная ученица.

В январе 2005 г. в калифорнийском городке Саттер разразился скандал: администрация *Brittan Elementary School* потребовала, чтобы ученики седьмых и восьмых классов носили жетоны со своим именем, фотографией и радиометкой, содержащей идентификационную информацию, которая могла бы автоматически считываться во время занятий. Предполагалось, что подобное новшество поможет повысить безопасность учеников и предотвратить вандализм. Но родители и дети посчитали, что руководство школы практически приравнивало школьников к скоту, который снабжают меткой для определения местонахождения животных.

Обстановка в Саттере накалилась. Как написала газета *Los Angeles Times*, одна школьница, придя из школы, сказала, что чувствует себя товаром в супермаркете. Родители учеников организовали акции протеста. К ним присоединились Американский союз за гражданские свободы и другие общественные организации. Через некоторое время школа решила отказаться от нововведения.

Сегодня назрела острая необходимость в государственной программе, которая подразумевала бы разъяснение и широкое обсуждение проблемы защиты электронной неприкосновенности личности. Правительство США настойчиво лоббирует идею оснащения паспортов радиометками, содержащими информацию о личности его владельца, которую смогут дистанционно считывать как таможенники, так и террористы, расположившиеся в ближайшем кафе. Министерство внутренних дел уже распорядилось о том, чтобы снабдить ножными браслетами более 1700 иммигрантов, подавших заявки на получение вида на постоянное жительство, чтобы они не могли скрыться, если потребуются их депортация. С другой стороны, в компанию *InCom*, разработавшую жетоны для учеников, уже обратились из многих школьных округов, интересуясь возможностью реализации такого рода программ.

Радиометки сами по себе не плохи и не хороши. Все зависит от цели и способа применения. Например, они могут по-

мочь выявить прибывший в порт контейнер с бомбой. В Бразилии 40 предпринимателей, встревоженных стремительным ростом похищений детей, по собственной инициативе решили имплантировать своим чадам под кожу радиометки. Компания, импортирующая эти приспособления из США, сообщила ежедневной бразильской газете *O Globo*, что в очереди за радиометками стоят 2000 человек.

В отличие от бразильских бизнесменов, у саттерских школьников не было выбора. Им грозило исключение, если они явятся утром без жетона. Возможно, руководство школы исходило из самых лучших побуждений, но навязывание меток молодым людям стало формой насильственного введения их в новое «поднадзорное» общество.

В некоторых слоях американского общества всегда существовало инстинктивное неприятие удостоверений личности. Средства слежения за людьми никогда не смогут получить широкого признания без серьезного и длительного обсуждения во всех слоях общества.

АВГУСТ 1955

ПЛАЦЕБО. В каждом враче люди видят знахаря и очень переживают, когда возникает сомнение в его всеведении. Когда пациенту требуется материальное свидетельство терапевтических талантов лечащего врача, проще и правильнее всего выписать ему безопасную пилюлю или микстуру. Как известно, рецепты обычно пишутся неразборчивым почерком, и любопытным пациентам трудно даже приблизительно определить характер лекарства. В случае, если пациент попросит фармацевта прочесть рецепт, не рекомендуется назначать общеизвестные вещества (такие как, например, молочный сахар). А вот названия типа «аммонизированная настойка валерианы» можно указывать спокойно: они не подорвут авторитет врача.

АВГУСТ 1905

ВОЗВЫШЕНИЕ ГАЛВЕСТОНА. Успешно завершено строительство грандиозной дамбы в Галвестоне. Уникальное техническое сооружение представляет собой бетонную стену 4,5 мили (7,2 км) длиной и 17 футов (5,1 м) высотой. Город пришлось поднять до самого верха стены. Самоотверженность, с которой галвестонцы возводили дамбу, вполне понятна: 8 сентября 1900 г. страшный шторм унес более 8 тыс. жизней. Ущерб от разрушений составил более \$20 млн. Впервые за 5 лет горожане обрели спокойствие и уверенность в завтрашнем дне. Чтобы выровнять уровень города, пришлось поднять 2156 зданий.



Ловля солитера на наживку, 1855 г.

СКОПОЛАМИН. Доктор Шнайдерлин из Бадена предлагает использовать для анестезии вместо хлороформа и эфира растительный алкалоид. Неизвестно, как хирург догадался использовать его для общего наркоза, ведь по свойствам вещества нельзя определить, что оно является анестетиком. Рекомендуемый алкалоид скополамин был извлечен из *Scopolia japonica*, растения, больше известного как японская белладонна.

АЭРОПЛАН ЛЭНГЛИ. «Создание летающей машины в Смитсоновском институте было приостановлено из-за недостатка средств на доработку устройства запуска. Из сообщений безграмотных журналистов многие сделали вывод, что она вообще не способна удержаться в воздухе. Возможно, данный аппарат

и в самом деле не пригоден для полетов, но, повторяю, отказал механизм запуска, и вопрос о том, будет ли наш самолет летать, остается открытым» – С.П. Лэнгли.

АВГУСТ 1855

ЛОВУШКА ДЛЯ ПАРАЗИТОВ. На иллюстрации изображен процесс удаления ленточных червей из желудка с помощью запатентованной ловушки. Автор предлагает использовать один из двух размеров – А или В. Сначала пациент голодает несколько дней, а затем проглатывает ловушку с пищевой приманкой, например, кусочком сыра. Пробираясь к приманке, ленточный червь накалывается на острые зубья вилки и застревает. Затем ловушку следует аккуратно вытащить, чтобы не разорвать паразита.

рубцы земли: последствия цунами

Цунами оставляли раны на Земле, постоянные сотрясения изменяли форму океанического дна.

26 декабря 2004 г. Бирманская тектоническая плита накренилась на запад, надвинувшись на Индийскую плиту, вызвав поднятие дна океана и цунами.

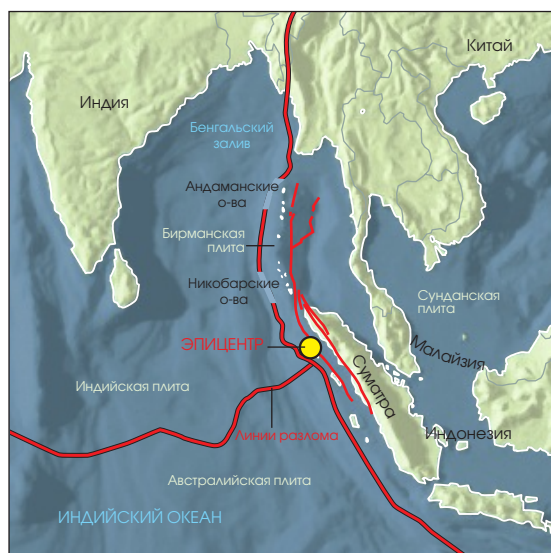

Прошедший 2004 г. закончился страшным бедствием. Земная кора разверзлась, и на океанические воды был направлен мощнейший удар. Цунами, обрушившиеся на побережье со скоростью 700 км/час, унесли более 225 тыс. жизней, лишили средств к существованию миллионы людей. Землетрясение, определяемое магнитудой 9, стало самым мощным из когда-либо происходивших в данном регионе. Подобное наблюдалось лишь в 1964 г. на Аляске.

Подземный разлом произошел в 100 км от берега Суматры, на западной оконечности Бирманской плиты. Длинный тонкий пласт земной коры стал надвигаться на Индийскую плиту, перемещаясь со скоростью 14 мм в год. 26 декабря 2004 г. Бирманская плита продвинулась на запад и вверх по наклонной плоскости примерно на 15 м.

Согласно предположениям сейсмолога Чен Жи (Chen Ji) из Калифорнийского технологического института, благодаря землетрясению четырехсоткилометровый участок земной коры ушел ниже дна океана. Длинный разлом вызвал сейсмические волны очень низкой частоты. Вероятно, разрыв продвигался дальше в северном направлении, но слишком медленно, чтобы вызывать сейсмические волны. «Наши предварительные модели цунами показывали, что длина разлома была больше, чем по расчетам сейсмологов», — отмечает Франк Гонсалес (Frank Gonzalez) из Национального управления по исследованию океанов и атмосферы в Сиэтле. Во всяком случае, землетрясение распространилось по всему дну океана вдоль хребта, протянувшегося с севера на юг, и направило гигантские волны главным образом на восток и запад.

Достигнув отлогих берегов, цунами снизили скорость и, зайдя на мелководье, буквально накрыли ничего не подозревавших людей. Сначала ими были снесены прибрежные города Суматры, затем, добравшись до Никобарских островов, они смыли все на своем пути, уцелела лишь горстка людей, которые нашли спасение на вершинах деревьев. Двинувшись в Андаманском море, смертоносные волны обрушились на отдыхающих в Таиланде. Волна, распространившаяся на запад, пересекла Индийский океан со скоростью реактивного самолета и разбилась у берегов Индии и Шри-Ланки. Шесть часов спустя гигантские волны добрались до берегов Африки, а затем продолжили свой путь вокруг земного шара, пока не рассеялись в океане.

В то время как цунами оставляли раны на земле, постоянные сотрясения изменяли форму океанического дна. Тектонические плиты прочно скрепились, надвинувшись одна на другую. Сжатие, согласно расчетам, заставило вращаться планету на три микросекунды быстрее.

Подземные толчки изменили форму и положение практически всей Бирманской плиты, в особенности Андаманских и Никобарских островов, представляющих собой вершины подводного хребта. После землетрясения некоторые из Никобарских островов ушли под воду, а остров Тринкат раскололся на три части.

Западный край Бирманской платформы поднялся на несколько метров, а восточный опустился. По данным Топографической службы Индии, государственного картографического управления, главный город в районе Андаманских и Никобарских островов Порт-Блэр сдвинулся на 1 метр и снизился на 25 см. Жозеф Каррэ (Joseph Currey) из Института океанографии Скриппса

в Ла-Холья, Калифорния, считает, что один из подводных хребтов, расположенный к югу от Никобарских островов, когда-то был частью Суматры. «Рано или поздно Банда-Ачех опустится и исчезнет в морской пучине», – делает он заключение о судьбе города Суматры.

По словам Каррэ, подземные толчки сняли напряжение вдоль западного края Бирманской плиты. Однако крупные сотрясения еще вероятны вдоль ее восточной оконечности, поскольку, сместившись на север со скоростью 25 мм в год, плита может надвинуться на другую платформу с восточной стороны и стать причиной землетрясения, которое уже не может породить цунами. Однако Керри Сье (Kerry Sieh) из Кальтеха полагает, что разлом заканчивается к югу от Никобарских островов. Если это так, то землетрясение могло сместить напряжение в северном направлении, сжав и подняв другой край Бирманской плиты, и тогда вероятно новое крупное сотрясение земной коры. Современные сейсмометры,

мареографы и другие измерительные приборы помогут заблаговременно оповестить людей о надвигающейся опасности. Однако прибрежным районам Азии грозят циклоны, поскольку глобальное потепление грозит изменением климата. Людей, подвергшихся стихийным бедствиям, следует переселять подальше от берега, где они найдут защиту от постоянно наступающего океана.

Но для миллионов бедняков в перенаселенных странах подобные меры безопасности недоступны.

Мадхури Мукерджи
Колката, Индия

Дополнительная информация по этой теме в статье «Всеразрушающая волна», «В мире науки», №5, 2005 г.

Погружение. Как видно на космических снимках, сделанных до цунами (вверху) и после (внизу), часть индонезийского города Банда-Ачех, расположенного на северной оконечности острова Суматра, была уничтожена.

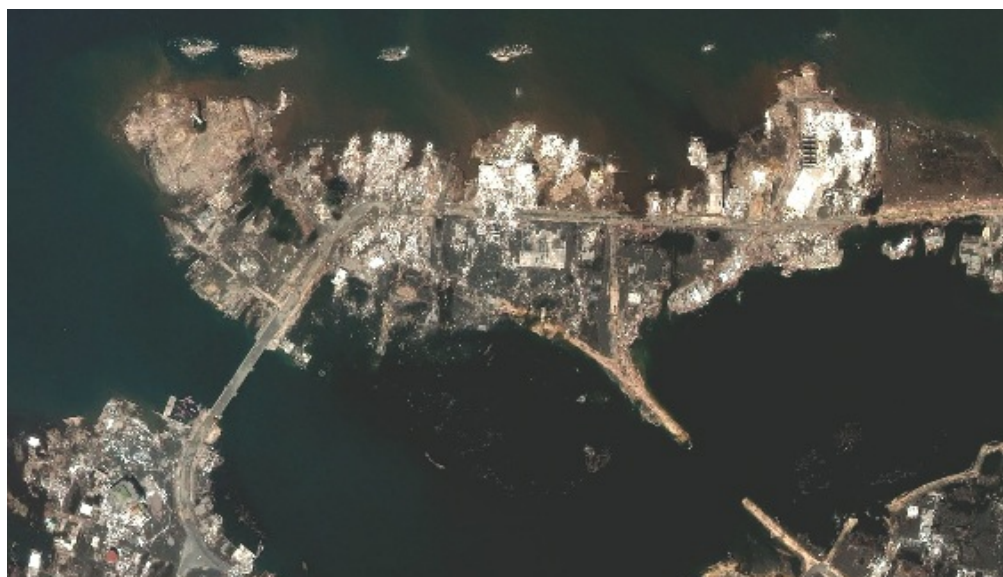

КОГДА СТАРЫЙ СПОСОБ НАДЕЖНЕЕ

Жителям острова Северный Сентинел удалось выжить. Как и во времена палеолита, здесь люди занимаются охотой и собирательством. Как только начались подземные толчки, они спаслись бегством на возвышенности. «Наши предки учили нас, – поясняет один из племени онге, – что когда трясется земля, море наступает на сушу. Они говорили, что нам надо бежать на холмы или садиться в лодку и плыть в открытое море». У жителей Андаманских островов было менее часа. И пока люди просвещенного века рылись в телефонных книгах, пытаясь связаться со спасателями, люди каменного века собрали детей, корзинки, сети, луки, стрелы и тлеющие угольки и ринулись на холмы.

Храп – это вредно

Сердечно-сосудистые заболевания, связанные с апноэ во сне, возможно, связаны со свободными радикалами.

Храп – это не только одна из причин разлада супружеских отношений. Он становится угрозой для жизни, если возникает во время приступов апноэ во сне (расстройство, при котором много раз за ночь происходит остановка дыхания), провоцируя сердечно-сосудистый коллапс. Ученые долгое время не могли понять, почему наш организм столь чувствителен к временному прекращению поставки кислорода. Некоторую ясность внесли недавние исследования, в ходе которых были выявлены изменения на тканевом и молекулярном уровне, которые могут быть ответственны за эту патологию.

Расстройством дыхания во сне страдают 24% взрослых жителей Северной Америки, особенно остро проблема стоит у тучных людей. При обструктивном апноэ во сне дыхание прекращается примерно на 15 секунд через каждые несколько минут. И так происходит сотни раз за ночь. Наутро человек чувствует себя разбитым, а самое главное – у него повышается артериальное давление. Вероятность умереть от инфаркта во сне у таких людей втрое выше, чем по популяции в целом, утверждают авторы статьи мартовского журнала *New England Journal of Medicine*. «Последствия кислородного голодания такого рода, если оно длится годами, могут быть катастрофическими», – считает физиолог Нандури Прабхакар (Nanduri R. Prabhakar) из Университета Западного резервного района.

Почему кратковременная остановка дыхания имеет такие серьезные последствия? Ведь люди, живущие в высокогорных районах, например в Андах, хорошо адаптированы к низкому содержанию кислорода в воздухе, которым они дышат, и никакой гипертонической болезни у них не возникает.

ВИТАМИНЫ БЕССИЛЬНЫ

Возможно, свободные радикалы и являются виновниками апноэ во сне, но решит ли проблему охота за ними? В последнее время без антиоксидантов, нацеленных на нейтрализацию высоко-реакционноспособных молекул, не обходился ни один терапевтический тест. Невозможно подсчитать, сколько испытаний с использованием антиоксидантов проведено для проверки их эффективности для предотвращения заболеваний.

Протестированы витамины С, Е и каротин, но почти все безрезультатно. «Основная причина неуспеха состоит в том, что антиоксиданты не добиваются до цели и не устраняют повреждений, вызванных свободными радикалами», – говорит биохимик Барри Халлиуэлл из Сингапурского национального университета. По его мнению, проблему нужно решать кардинально, а это значит, необходимо контролировать уровень холестерина в крови и следить за весом.



Дурной сон: храп не только досаждаёт окружающим, но и угрожает здоровью того, кто храпит.

Чтобы ответить на этот вопрос, Прабхакар воссоздал состояние апноэ во сне у крыс, прекращая подачу кислорода в герметичную камеру, где они содержались, примерно с такой же частотой, с какой происходит остановка дыхания у людей, страдающих этим заболеванием. Другую группу грызунов он поместил в атмосферу с пониженным содержанием кислорода, имитировав условия высокогорья. В течение 10 суток с момента начала эксперимента у крыс первой группы развилась гипертония и произошли серьезные изменения в каротидном тельце – участке ткани, чувствительном к концентрации кислорода, расположенном в главной артерии,

которая несет кровь к головному мозгу. Животные второй группы не пострадали.

Обычно при падении уровня кислорода каротидное тельце посылает соответствующий сигнал нервной системе о необходимости повысить кровяное давление, с тем чтобы компенсировать дефицит кислорода. Посредниками в передаче этого сигнала тревоги служат свободные радикалы. Но когда уровень кислорода падает периодически, как это бывает при апноэ во сне, свободные радикалы «берут верх» над каротидным тельцем и переводят его в перманентно включенное состояние, так что даже после нормализации уровня кислорода кровяное давление остается высоким.

По мнению Прабхакара, противостоять разрушительному действию свободных радикалов могли бы вещества, нейтрализующие их. Он проверил в опытах на крысах одно из таких соединений, имитирующее действие супероксид-дисмутазы, и обнаружил, что оно предотвращает развитие у животных гипертонии. Может быть, такой же результат даст прием обычной витаминной антиоксидантной пищевой добавки? Простая пилюля – что может быть лучше? Ведь единственный на сегодня способ лечения апноэ очень неудобен. Он состоит в том, что на ночь больной надевает на лицо маску, присоединенную к аппарату со сжатым воздухом.

«Апноэ во сне – это проблема, на которую сегодня не обращают должного внимания», – говорит Прабхакар, работы которого прямо указывают на риски, связанные с этой патологией. И все же ученый надеется, что клинические испытания антиоксидантной терапии не за горами.

Лиза Мелтон

ГЕННЫЙ ВКЛАД В РЕЛИГИОЗНЫЕ ВОЗЗРЕНИЯ

Религиозность в немалой степени зависит от генов, сообщает *New Scientist*.

Еще двадцать пять лет назад принято было считать, что религиозное поведение – всецело продукт социализации личности, или, другими словами, воспитания. Однако результаты недавних исследований, участниками которых стали в том числе и взрослые близнецы, свидетельствуют, что более существенную роль в этом вопросе играют гены. Они ответственны почти за 40% возможных изменений в религиозном поведении.

Впрочем, открытым оставался вопрос изменения генного фактора с течением времени. Анализ религиозности детей и подростков, живущих с биологическими и приемными родителями, говорил о том, что им свойственно копировать религиозное поведение тех, с кем они делят кров. Это означает, что роль генов вовсе не велика.

Выяснить соотношение между вкладом природы и воспитания в дело религии решили сотрудники Университета Миннесоты в Миннеаполисе (США). Они полагают, что для подростков (решающий фактор воспитания, когда дети становятся взрослыми) на первый план выйдут гены.

Лора Кёниг и ее коллеги раздали анкеты с вопросами, касающимися религиозности, мужчинам-близнецам, которым едва перевалило за тридцать. 169 пар близнецов были однояйцевыми, то есть идентичны генетически на 100%, 104 – разнойяйцевыми, совпадающими генетически на 50%. Все участники эксперимента – жители Миннесоты.

Исследователей интересовало, как часто они ходят на службу, молятся, обсуждают религиозные учения, как относились к этому в детстве. Те же самые вопросы были заданы относительно отца, матери и брата-близнеца.

Все без исключения добровольцы считали, что, когда были маленькими, религиозные взгляды и поведение каждого члена семьи совпадали. Но только однояйцевые близнецы, став взрослыми и живя порознь, продолжали придерживаться одной линии во взглядах на религию. У других расхождения составили примерно треть случаев. «Это подтверждает, что с возрастом генетические факторы становятся важнее, а одинаковое воспитание оказывается не столь существенным», – говорит Мэтт Макгью, один из участников работы.

С этим согласен психолог из Университета Майами Майкл Маккаллог: «В большинстве случаев вы лишены возможности стать тем, кто вы есть на самом деле, пока живете в родительском доме. Но как только покидаете гнездо, начинаете действовать согласно собственным предпочтениям, определяя тем самым свое поведение».

Поэтому, как считает Макгью, религиозная семья оказывает не столь прочное психологическое воздействие, как считалось ранее. Тем не менее религиозное воспитание, заложенное в детстве, может сказаться тогда, когда человек заведет собственную семью и у него появятся дети. Но для ответа на эти вопросы требуются дополнительные, более широкие исследования.

Марина Инешина

Источник: *New Scientist*

лекарства В НАШЕЙ ЖИЗНИ



«Вам лекарства, какие лечат или какие есть?» Так звучала тема второго «Научного кафе», организованного Международным научно-техническим центром (МНТЦ) и агентством ИнформНаука, в котором приняли участие более 60 фармакологов, химиков, представителей фармацевтических компаний, аптек и журналистов.

О способах борьбы с фальсифицированными лекарствами рассказал Игорь Александрович Ревельский, профессор кафедры аналитической химии химического факуль-

тета МГУ. В его лаборатории разработаны точные и быстрые методы, позволяющие всего за две минуты определить состав действующего вещества и примесей в лекарственных средствах. Для выявления фальсификатов применяются масс-спектрометрия и фотоионизация. Эти же методы используются и при анализе лекарств-дженериков, которые выпускаются после того, как у фирмы-производителя оригинального средства закончился срок патентной защиты. Другая фирма может выпускать препараты с тем же действующим веществом, но под другим названием. Во время обсуждения вопроса о контроле качества лекарств среди участников возникли разногласия. По мнению фармакологов, главное – не точный химический анализ, а проверка биоэквивалентности всех препаратов, поступающих на рынок.

Как утверждает Сергей Юрьевич Марцевич, профессор Российского федерального центра терапевтической медицины, «данные о зарегистрированных дженериках доступны только фирме-производителю

и Минздраву, но не аптекам и не врачам. Хотя это вовсе не значит, что от них надо полностью отказаться».

Также обсуждался вопрос о необходимости создания новых лекарств, так как существует явление резистентности (привыкания) возбудителей заболеваний к препаратам, особенно это касается антибиотиков.

О том, как сегодня создают новые лекарства, рассказал на встрече Владимир Васильевич Поройков, заведующий лабораторией НИИ биомедицинской химии им. В.Н. Ореховича РАМН. Ученые создали программу, с помощью которой по структурной формуле вещества можно предсказать его биологическую активность. Они оперируют базой, в которую входят 58 тыс. активных соединений.

Несмотря на острые моменты дискуссии, представители фармацевтического бизнеса совместно с учеными нашли взаимопонимание и разработали программу дальнейшего плодотворного сотрудничества.

Никита Вергелис

европа поддержит мобильность ученых

В 2006 г. заканчивается действие программы ЕС по научным исследованиям и технологическому развитию, одним из направлений которой стала «Программа Марии Кюри – кадровые ресурсы и мобильность ученых». Сейчас разрабатывается 7-я рамочная программа (2007–2013 гг.), на которую будет выделено около €7 млрд. Особое внимание уделяется международному сотрудничеству, в том числе разви-

тию кадрового потенциала и повышению привлекательности научного труда для молодых исследователей.

В 2003–2004 гг. в Еврокомиссию поступило более 11 тыс. заявок (из России – около 2,5%). Заявители, получившие гранты ЕС с участием российских научных организаций, составляют 13%. Ученые нашей страны претендуют в основном на международные стипендии для проведения научных исследований

и повышения квалификации в организациях ЕС. Направление поддерживается Национальным контактным центром по мобильности научных кадров Государственного университета – Высшей школы экономики (ГУ-ВШ), ставшим одним из организаторов семинара «Создание национальной информационной сети для развития международной мобильности научных кадров».

Дмитрий Мисюров

наука и технология

В июле в Праге состоялся европейский форум «Наука и технология – будущее Европы», проводимый просветительской организацией «Чешская Глава». В конференции приняло участие около 200 чешских и иностранных ученых и государственных деятелей.

Несомненный интерес вызвало сообщение французского физика, лауреата Нобелевской премии Коэно-Таннуджи о роли фундаментальных исследований и необходимости их поддержки государством, о взаимосвязи образования и науки, о роли критического мышления, о месте науки в общественном сознании, ее престиже. Для иллюстрации связи прикладной и фундаментальной науки Коэно-Таннуджи рассказал о последних изобретениях в области ядерной магнитной томографии, где использу-

ется охлажденный лазерным излучением и поляризованный в магнитном поле гелий-3 в смеси с вдыхаемым воздухом. Метод позволяет получать изображения органов грудной клетки человека с очень высоким контрастом.

Вацлав Пачес, президент Академии наук Чехии, говорил о состоянии науки в стране, во многом напоминающем положение в России. Особое внимание он обратил на малую поддержку науки со стороны частного капитала и необходимость взаимодействия с европейской и мировой наукой.

Интерес представляло сообщение Лорана Сулье о наукограде «София Антиполис», расположенном на юге Франции, между Каннами и Ниццей. В центре, где приоритетным направлением является информатика, представлены, кроме того, такие области, как наука о жизни, химия,

образование, энергия, окружающая среда и экология.

В докладе профессора Сергея Капицы «Место науки в будущем Европы» основное внимание было уделено связям фундаментальной и прикладной науки, роли и месте науки в высшем образовании и инновациях, новым задачам, которые стоят перед учеными в развитых странах Европы, необходимости междисциплинарных исследований.

На форуме также говорилось о взаимодействии науки и образования, финансировании и объеме затрат в национальном бюджете на эти цели. Вацлав Пачес особо подчеркнул необходимость восстановления и развития научных связей и обменов с Россией, указав, что он многого ожидает от предстоящего визита президента РАН в Чехию.

Сергей Федоров

форум военных медиков

В Санкт-Петербурге прошел 36-й Всемирный конгресс по военной медицине.

В нем приняли участие специалисты из 68 стран мира. Среди них были руководители медицинских служб национальных вооруженных сил государств – членов Международного комитета военной медицины (МКВМ), стран-участников Содружества Независимых Государств, ведущие ученые и специалисты в области гражданского и военного здравоохранения.

В рамках научной программы форума рассматривались проблемы оказания медицинской помощи раненым в локальных войнах и вооруженных конфликтах, при ликвидации последствий стихийных бедствий, техногенных катастроф,

террористических актов; говорилось о современных технологиях профилактики, диагностики, лечения и реабилитации в военной медицине.

Самой зрелищной частью конгресса стали масштабные учения в Красном Селе. Особенно поразил зарубежных специалистов прообраз мобильного госпиталя. По своим возможностям его функциональные подразделения, развернутые в кузовах-контейнерах, мало чем отличаются от стационаров.

Для медицинской службы ВС РФ конгресс стал еще одним этапом по укреплению ее международного авторитета, позволив показать достижения российской военной медицины.

Юлия Кислова

По сообщениям участников конгресса и интернет-изданий

ОТСЛЕДИТЬ ДВИЖЕНИЕ

Радиометки применяются в автомобильной промышленности, на железнодорожном транспорте, для контроля движения автомобилей на платных дорогах и мостах, для маркировки животных и партий товаров на аукционах, в магазинах и т.д.

Конструктивно датчик выполнен в виде отражательной одноходовой линии задержки на поверхностных акустических волнах, подключенной к приемопередающей антенне. Зондирующий сигнал считывающего устройства излучается в сторону распознаваемого объекта. Излученный им закодированный сигнал принимается антенной считывающего устройства, детектируется, дешифруется и с помощью контроллера через линию связи поступает в сетевой компьютер для выработки реакции на идентифицируемый объект.

Павел Худолей

рнк во СПАСЕНИЕ



Мутантная резуховидка со сросшимися лепестками (слева) и ее нормальный потомок.

Центральная догма молекулярной биологии гласит, что основным носителем генетической информации у организмов, наследуемой из поколения в поколение, является ДНК. Она служит матрицей для синтеза РНК, на которой, в свою очередь, синтезируются белки. Пальма первенства в этой цепочке

реакции, как это умеют делать белки. Вполне возможно, что у истоков жизни на Земле стояла именно РНК. В те времена она выполняла двойную функцию: служила генетической матрицей и репродуктивным аппаратом.

Поведение растения семейства крестоцветных *Arabidopsis thali-*

полученных от скрещивания мутантных растений, одна копия *bothead* спонтанно ревертирует к нормальной форме, т.е. происходит элиминация точечной мутации. Даже одно такое событие статистически совершенно невероятно, подобное может происходить только в бактериальных колониях с их несравненно более высокой частотой клеточных делений. Ученые пытались найти этому феномену какое-нибудь простое объяснение, например, они говорили о возможности перекрестного опыления мутантного растения нормальным, о необычайно большой частоте мутаций, о наличии еще одной, «теневого» копии *bothead*. Но все эти гипотезы были отвергнуты.

У *bothead*-мутантов изменения происходят и в других частях генома, и все они подходят под пару таковых у «бабушек» и «дедушек», но не у «родителей» гибридов, полученных от скрещивания мутантов. Такой характер наследования наводит на мысль, что у родителей мутантного растения имеется резервная копия генетического материала, не востребованная сле-

Необычный характер наследования признаков у растения *Arabidopsis* не согласуется с законами Менделя.

событий принадлежит ДНК. Но уже не впервые биологи получают свидетельства того, что РНК не просто посредник в цепи передачи информации, а многофункциональная молекула.

Об особом месте РНК в ряду других биологических молекул свидетельствует то, что она, как и ДНК, может служить носителем генетической информации, а кроме того, способна принимать сложные трехмерные конфигурации и катализировать биохимические

ana (резуховидки) являет собой еще один пример того, каким образом природа использует особые свойства РНК. Сьюзен Лолли (Susan J. Lolle) и Роберт Пруитт (Robert E. Pruitt) из Университета Пердью занимаются изучением *Arabidopsis* со сросшимися лепестками цветков. В геноме таких растений имеются две мутантные копии гена *bothead*, которые отличаются от нормального гена единственной нуклеотидной парой. Как ни странно, у небольшого числа гибридов,

дующим поколением. Эту точку зрения авторы изложили в мартовском журнале *Nature*. Такая чехарда с наследованием признаков никак не укладывается в четкие рамки закона Грегора Менделя, сформулированного им в 1865 г. Авторы не могли даже представить, чтобы какую-либо роль во всем этом играла ДНК, а потому предположили, что резервной копией служит двухцепочечная РНК (большинство РНК – одноцепочечные молекулы). «Это вполне правдоподобно, как раз такая РНК участвует в РНК-интерференции, одном из распространенных механизмов инактивации генов, – заявляет Ричард Иоргенсен (Richard Jorgensen), ученый из Аризонского университета. – Но почему это не может быть какая-нибудь молекула ДНК и почему РНК обязательно должна быть двухцепочечной?»

Тем не менее версия авторов представляется весьма разумной. Известно немало случаев изменения экспрессии генов или структуры ДНК при участии двухцепочечных РНК, не кодирующих никаких белков. У целого ряда растений и животных, в том числе у *Arabidopsis*, риса, мышей и человека, многие РНК синтезируются на цепи ДНК, комплементарной той, где находятся гены, кодирующие белки. «По-видимому, именно отсюда происходят некоторые

резервные матрицы», – говорит Джозеф Экер (Joseph Ecker), специалист в области биологии растений из Института биологических исследований Солка в Калифорнии. Как отмечает Экер, отличительной особенностью растений служит наличие у них большого количества ферментов, участвующих в дупликации РНК, а также системы их переноса между клетками.

Возможно, «генетический архив» позволяет растениям выживать в неблагоприятных условиях, например, при длительной засухе. В таких ситуациях они заимствуют из «архива» гены, которые помогали сохранять жизнь их предкам. В каком-то смысле все это напоминает еще одну странность в поведении РНК, называемую перекодированием.

Хотелось бы выяснить, насколько широко распространен этот феномен. Необъяснимые случаи спонтанной реверсии отмечаются при некоторых наследственных заболеваниях человека, но, как часто они встречаются в нормальных условиях – неизвестно. Пруитт сомневается, что рассмотренный механизм характерен только для растений. «Вряд ли природа, создав нечто уникальное, стала бы использовать это в единичном случае», – считает он.

Дж. Минкель

ПЕРЕКОДИРОВАНИЕ

Отклонение от законов Менделя, обнаруженное у *Arabidopsis*, – это, возможно, одно из проявлений способности РНК вносить разнообразие в генетический материал организма. Другое проявление – так называемое «перекодирование» (*recoding*), состоит в том, что клетка изменяет одну из молекул РНК, транскрибируемых с данного гена, что приводит к синтезу другого белка, кодируемого тем же геном. Генетик Роберт Ринан (Robert Reenan) из Коннектикутского университета обнаружил, что перекодирование зависит исключительно от конформации трехмерного узла или петли, образуемой молекулой РНК, а не от ее нуклеотидной последовательности. Как предполагает Ринан, перекодирование позволяет организму апробировать новые белковые конструкции, не затрагивая кодирующего их гена.



КОСМИЧЕСКИЙ РЕЗОНАНС

В Институте космических исследований (ИКИ) РАН стартует проект «Резонанс».

На эллиптические орбиты выведут два спутника с комплексом научной аппаратуры, которая будет измерять электромагнитные поля в широком диапазоне частот, температуру и плотность плазмы, концентрацию и энергию частиц, населяющих магнитосферу. Орбиты рассчитаны таким образом, чтобы спутники по мере движения максимальное время находились внутри одной магнитной силовой трубки. Высота орбит в апогее составит около 30 000 км, а в перигее – 1800 км. Планируемое время работы спутников на орбите – пять лет.

Инициаторами проекта стали ИКИ РАН и Институт прикладной физики РАН Нижнего Новгорода, при участии НПО им. Лавочкина, Института земного магнетизма, ионосферы и распространения радиоволн (ИЗМИРАН), Научно-исследовательского института ядерной физики МГУ (НИЯФ МГУ), а также специалистов из Франции, Польши, Болгарии, Великобритании и Финляндии.

В настоящее время ведутся опытно-конструкторские работы, которые продлятся около пяти лет.

Ольга Закутняя

ОСТРОВ В ПУСТЫНЕ

Как климат может способствовать образованию новых видов.

Основная доктрина биогеографии гласит: организмы, изолированные от предковой популяции, начинают идти по собственному эволюционному пути. Дрейф континентов создает условия для такой изоляции, и наглядным примером тому служит уникальная флора и фауна острова Мадагаскар, который отошел от южного суперконтинента Гондвана 90 млн. лет назад. Поднятие горных массивов и образование рек также может разделять популяции. Однако новейшие исследования показывают, что барьер не обязательно должен быть осязаемым. Палеонтологи обнаружили ископаемые останки гигантских амфибий, доказывающие, что климат тоже может надежно изолировать

живые существа и способствовать образованию эндемичных видов.

В статье, опубликованной в апрельском журнале *Nature*, палеонтолог Кристиан Сидор (Christian A.Sidor) из Нью-Йоркского колледжа остеопатической медицины заявил об открытии двух новых видов земноводных, живших 250 млн. лет назад на территории современного северного Нигера. Эти твари, напоминавшие саламандр, *Nigerpeton ricqlesi* и *Sabarastega moradiensis*, поражают не только своими размерами (представьте себе нечто, обладающее пропорциями и размерами крокодила), но и тем, что отличаются от всех других животных, обитавших в те времена. На протяжении десятилетий ученые, занимавшиеся раскопками отложений конца пермского периода, постоянно обнаруживали одни и те же формы тетрапод как в Южном полушарии, например в Южной Африке, так и в Северном, скажем, в России. Такой космополитизм свидетельствует о том, что в те времена животные могли отпра-

виться куда им вздумается, поскольку большая часть земной суши тогда составляла единое целое.

Результаты новых исследований рисуют более сложную картину. Предыдущие экспедиции занимались тропическими и умеренными широтами Северного и Южного полушарий, в то время как группа Сидора для своих раскопок выбрала место около палеоэкватора. Как показывают геологические данные, в поздний пермский период началось глобальное изменение климата, превратившее планету из мира холодного, в котором шапки полярного льда в Южном полушарии простирались до Южной Африки, в мир теплый. Климат в центральной Пангее стал намного более засушливым. По мнению авторов, такие перемены изолировали друг от друга группы некогда распространенных повсеместно тетрапод, разделив их пустынями.

Это объяснило бы, почему *Nigerpeton* и *Sabarastega* примитивнее других позднепермских



Пески Сахары скрывают ископаемые останки гигантской амфибии, названной *Sabarastega*, одного из двух недавно обнаруженных новых видов. Эти животные обитали 250 млн. лет назад в оазисах и питались рыбой и другими водными животными.

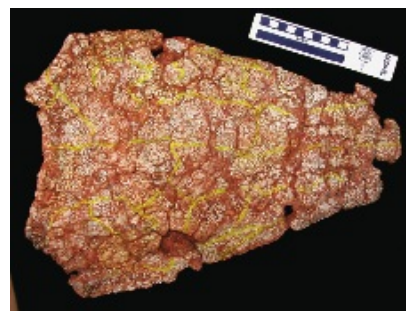

амфибий. В действительности их ближайшие родственники обитали в Северной Америке и Европе на 40–90 млн. лет раньше, и, следовательно, *Nigerpeton* и *Sabarastega* представляют собой реликтовые виды, считавшиеся исчезнувшими с лица Земли значительно раньше. Изоляция как следствие опустынивания может также объяснить, почему дицинодонты (зверообразные рептилии, доминирующие в отложениях этого периода в остальных регионах) странным образом от-

сутствуют именно там, где были обнаружены две новые амфибии.

«Это замечательное исследование, – комментирует Роберт Рейз (Robert R. Reisz) из Торонтского университета. – Теперь необходимо отыскать следы береговых миграций в поздний пермский период. Это позволит пролить свет на то, почему фауны севера и юга оказались настолько схожими друг с другом, несмотря на разделяющую их огромную пустыню».

Кейт Вонг

«Бауманец» выходит на орбиту

Микроспутник «Бауманец» весом 97 кг разработан в Молодежном космическом центре Московского государственного технического университета им. Н.Э. Баумана.

Как считают сами студенты, спутник станет наукоемким подарком к 175-летию Бауманского университета, отмечаемому в этом году.

Руководитель центра кандидат технических наук Виктория Майорова подчеркнула, что основная цель проекта – образовательная, а именно участие студентов и аспирантов во всех стадиях создания спутника и его эксплуатации после запуска. Создание летающей лаборатории, эксперименты в космосе – яркий пример практической реализации тезиса «Образование через науку». Ведь высокие технологии с точки зрения инженера – это сплав фундаментальной науки и инженерного искусства.

Студенческий спутник будет задействован в ряде научно-исследовательских экспериментов: исследование затухания волн миллиметрового диапазона в атмо-

сфере, изучение дополнительных каналов передачи информации, проведение съемки земной поверхности опико-электронной аппаратурой. Результаты будут открыты для всех образовательных учреждений, интересующихся исследованиями космического пространства и Земли из космоса. В частности, снимки, доставленные с борта космического аппарата, после обработки будут размещены в Интернете. Для приема данных с орбиты планируется создать в университете свой пункт управления. Студенты приобретут практические навыки обработки снимков дистанционного зондирования, смогут изучить поведение космического аппарата в различных условиях, отработывая алгоритмы управления. Уже готова бортовая вычислительная машина, разработанная совместно с коллегами из датского университета в Аалборге. Спутник выйдет на орбиту в декабре и, как надеются бауманцы, проработает в активном режиме как минимум два года.

Ирина Прошкина



ВОЗДУХ БОЛЬШЕ НЕ НУЖЕН

На Северо-Американском международном автосалоне (NAIAS) в Детройте французский производитель шин *Michelin* представил шины будущего, которые не имеют ничего общего с обычными пневматическими. *Tweel* представляет собой интегрированную конструкцию «диск + шина», исключая лишь один компонент, необходимый для традиционного колеса, – воздух. Вместо обычной покрышки на диске крепится конструкция, напоминающая колесо велосипеда, выполненная из прочной резины, включая спицы, которые на ровной дороге центрируют диск, а при наезде на препятствие амортизируют.

Не нуждаясь в воздухе, *Tweel* не уступает пневматической шине в отношении грузоподъемности, комфорта, а также управляемости, торможения и разгонной динамики автомобиля.

В настоящее время новинка используется в системах *iBOT*, предназначенных для людей с ограниченной трудоспособностью. Возможно, колеса будущего вскоре будут устанавливаться на легковых автомобилях.

Дмитрий Константинов

Журнал «В мире науки» благодарит за помощь в подготовке раздела www.informnauka.ru и www.nanonews.net.ru.

Юбилей экономистов

В июне 2005 г. исполнилось 75 лет Институту экономики Российской академии наук. Юбилею была посвящена научная конференция «Преемственность научных школ и современные задачи российской экономической науки».

Институт экономики (ИЭ РАН) был основан в 1930 г., а в 1936 г. вошел в состав Академии наук. Он стал первым и долгое время оставался единственным в СССР научно-исследовательским учреждением экономического профиля. В его стенах трудились выдающиеся российские ученые: академики

К. Островитянов, С. Струмилин, В. Немчинов и др.

Исследования, проводившиеся в институте, сформировали целый ряд новых направлений, на базе которых позднее были созданы самостоятельные научно-исследовательские организации, в частности, Институт мировой экономики и международных отношений, Институт международных экономических и политических исследований РАН.

В советские времена результаты работы института далеко не всегда вписывались в прокрустово ложе официальной идеологии, но даже

в обстановке жесткого партийного диктата ученые сохранили высокий авторитет академического статуса. В институте зародились многие направления современной экономической науки – теория размещения производительных сил, баланса народного хозяйства, методология прогнозирования и др., а потому пионер российской экономики органично вписался в новые условия, и за последние годы сделан значительный вклад в исследование хозяйственной системы страны и мира в эпоху глобальных перемен.

Сергей Федоров

Большая бега от крошечных улиток

Высоко в горах китайской провинции Сычуань Джордж Дейвис (George Davis) из Университета Джорджа Вашингтона занимается сбором крошечных, на вид совсем не опасных улиток. Они обитают в илстых канавах, которые про-

резают расположенные террасами поля. Орудя своим пинцетом, он размышляет о том, что масштабное изменение окружающей среды порождает массу проблем, в частности, приводит к возникновению эпидемий. «Возможно, такое заболевание, как атипичная пневмония, – это и есть результат вмешательства человека в экосистему, – поясняет Дейвис. – А сегодня на наших глазах происходит одно из наиболее динамичных за всю историю экологических изменений».

Речь идет о Дамбе Трех Ущелий и окрестностях самого большого в Китае озера, где наблюдается быстрое распространение шистосомоза. Это заболевание характеризуется поражениями внутренних органов человека трематодами рода *Schistosoma*; промежуточным хозяином паразита являются те самые пресноводные улитки, которых собирает Дейвис, а человек заражается при контакте со свободно плаваю-

щими личинками паразита. Сейчас этих личинок в тех местах, где работает ученый, – видимо-невидимо.

Борьба с шистосомозом долгое время была в Китае проблемой номер один. В 1949 г. в стране насчитывалось 12 млн. инфицированных, и только самые энергичные меры по борьбе с распространением болезни предотвратили эпидемию. Но чтобы ситуация не вышла из-под контроля, требуется постоянный мониторинг и большие финансовые затраты, чего последние 50 лет по разным причинам не удавалось осуществить. Сегодня инфекция в Китае вновь идет в гору: в 2000 г. было зафиксировано 700 000 случаев болезни, в этом году – 850 000. «Ситуация с шистосомозом вызывает серьезные опасения», – считает Ву Вэйпинь (Wu Weiping), эпидемиолог из Института паразитарных болезней в Шанхае и один из коллег Дейвиса.

Адам Минтер

СОБЫТИЯ В АВГУСТЕ:

06–12.08 2005 г.

10-й Научный симпозиум онкологов азиатских стран Казakhstan

18–20.08 2005 г.

2-й Международный конгресс по респираторной поддержке Красноярск

29–31.08 2005 г.

Научно-практический конгресс «Актуальные проблемы ветеринарной медицины» Санкт-Петербург

биомедицина: ОТ НАУЧНЫХ РЕЗУЛЬТАТОВ — К ПРАКТИКЕ

Против вируса гриппа сегодня практически не существует эффективного противовирусного средства. Единственным способом предотвратить заболевание считается вакцинация.

В основе традиционного способа изготовления инактивированной вакцины против гриппа лежит обработка вируса органическими растворителями (например, формальдегидом) или ультрафиолетовым излучением. Нежизнеспособные вирусные частицы вводят человеку, и у него начинают вырабатываться антитела против вирусных белков. Однако инактивировать вирус можно и химической рибонуклеазой. Ведущий научный сотрудник

Института химической биологии и фундаментальной медицины Сибирского отделения РАН доктор биологических наук Марина Зенкова сообщила, что специалистами института синтезирован целый класс химических рибонуклеаз, объединенных общей формулой.

Благодаря низкому молекулярному весу и способности к специфическому разрушению связей в молекуле РНК они могут оказаться более эффективными, чем существующие препараты.

У экспериментальных животных, кроликов, получивших новую вакцину, инфекционный процесс протекал

легче даже при заражении их экстремальными дозами вируса. Особенно важно, что у иммунизированных животных вирус гриппа практически не размножается в легких, а, как известно, бронхиты и пневмонии являются наиболее тяжелыми осложнениями после гриппа. Кроме того, новая вакцина может быть получена в течение нескольких дней.

Сейчас в институте готово к тиражированию семь соединений, пригодных для изготовления вакцин. Причем ученые ведут работы по расширению класса вирусов, которые можно будет обрабатывать этими веществами.

Ирина Прошкина



НА КАНАЛЕ ТВЦ ПО ПОНЕДЕЛЬНИКАМ В 22:40

программа С.П. Капицы



Сэм Джаффи

БИЗНЕС В СИНТЕТИЧЕСКОМ ВИДЕ

Уже сконструирован переключатель, способный настраивать живые клетки на синтез определенных белков. С его помощью можно будет превращать клетки больного в конвейер по производству нужных ему лекарственных веществ.



ДЖЕЙМС КОЛЛИНЗ:

Биолог-синтетик, оперирующий не отдельными генами, как в традиционной геной инженерии, а целыми их сетями.

Изобрел вибрирующую стельку для обуви, которая восстанавливает чувство равновесия у пожилых людей. Интерес к разработке проявляют фирмы, занимающиеся производством спортивной обуви.

Считает, что техникой заниматься проще, чем наукой.

На первый взгляд колонии бактерий *Escherichia coli*, которые Джеймс Коллинз (James J. Collins) выращивает в чашках Петри в своей лаборатории в Бостонском университете, не представляют собой ничего особенного. Они состоят из генетически модифицированных клеток, которые по достижении определенной плотности колоний начинают вырабатывать специфический белок.

Манипуляции с генетическим материалом – отнюдь не новость. Однако Коллинз встроил в бактериальные клетки не один чужеродный ген, а целую генетическую сеть из множества генов, взаимодействующих между собой, а также с генетическим аппаратом микроорганизма. Цепь он позаимствовал у другой бактерии, *Vibrio fischerii*. Если геновую инженерию в традиционном понимании можно уподобить замене одной отвертки в наборе инструментов, то подход, используемый Коллинзом, аналогичен смене сразу всего набора.

39-летний Коллинз – представитель сообщества ученых, разрабатывающих новое направление в современной науке, синтетическую биологию. Пока они занимаются изготовлением компонентов для искусственных живых систем – необычных нуклеиновых кислот, аминокислот, пептидов и т.д. А некоторые даже надеются создать искусственный организм (см. «Синтетическая жизнь», «В мире науки», №9, 2004 г.). Считается, что синтетическая биология находится пока в зачаточном состоянии. Молодые исследователи с увлечением ставят эксперименты и публикуют многочисленные статьи, изобилующие математическими выкладками. А в это время Коллинз работает над созданием технологий, имеющих практическое применение, и уже преуспел в этом больше, чем кто-либо другой. Его исследования показывают, что синтетическая биология готова к созданию конкурентоспособных продуктов.

Самым многообещающим детищем молодой области науки стал РНК-риборегулятор (о нем Коллинз сообщил в печати в 2004 г.). Он представляет собой фрагмент ДНК, который с помощью вирусного вектора вводится в хозяйскую клетку и встраивается в ее геном. Затем на фрагменте синтезируется мРНК, интегрирующаяся с рибосомой («фабрикой» по производству белков) и блокирующая синтез специфического белка. Однако регулятор может, напротив, по команде разблокировать рибосому, и тогда белок будет синтезироваться. По существу, риборегулятор позволяет ученым управлять синтезом белков со 100%-ной точностью и эффективностью.

Идею риборегуляции быстро подхватили другие ученые. Так, Ричард Маллиган (Richard Mulligan) из Гарвардской медицинской школы сконструировал регулятор, который включается в ответ на присоединение к мышинным клеткам специфической молекулы. Если будет доказана работоспособность подобных устройств в организме человека, то клетки больного можно будет перенастраивать на выработку нужных ему лекарственных веществ. Чтобы запустить или остановить «микророллер», достаточно будет проглотить пилюлю. До реализации таких идей еще далеко, и Коллинз это понимает. Он создал компанию, *Cellicon Technologies* и ведет переговоры с рядом фирм о совместной деятельности по внедрению своей инновации в сферу фармакологии.

Рибопереключателъ – это не единственное перспективное детище *Cellicon*. Сотрудники компании формализовали использованные ими принципы и создали программу для скрининга потенциальных лекарственных веществ, действие которых распространялось бы на клетку в целом, а не на один из ее белков. «Современные фармацевтические компании стремятся разработать методику тестирования, которая позволит доказывать, что данное ве-

щество бьет точно в цель, – замечает Коллинз. – Пока они не очень преуспели в том, чтобы предсказать, как оно подействует на все другие гены и клеточные белки».

В самом начале своей карьеры Коллинз собирался стать электротехником. Однако, получив престижную английскую стипендию Родса для учебы в Оксфордском университете, он занялся нелинейной динамикой (известной также под названием теории хаоса) под руководством Иана Стюарта (Ian Stewart), знаменитого математика из Уорикского университета. «Коллинз – самый убежденный приверженец междисциплинарного подхода из всех, кого я знаю, – говорит Стюарт. – Есть люди, которые могут работать только в рамках своей дисциплины. Джим – не из их числа».

Вернувшись из Англии, Коллинз начал работать в Бостонском университете на факультете биоинженерии. Его заинтересовала проблема связи между чувством равновесия у человека и характеристиками стохастических (случайных) сенсорных стимулов. «Обычно мы рассматриваем шум как некую помеху, искажающую сигнал, – объясняет Коллинз. – Но в ряде случаев шум может улучшать сигнал». Он предположил, что пожилые люди утрачивают чувство равновесия, в частности, потому, что становятся менее восприимчивы к стохастическим стимулам, таким как давление на стопы ног при ходьбе. Он сконструировал питаемую от батарейки стельку для обуви, которая генерирует стохастические колебания, так что чувство равновесия у 75-летних людей восстанавливается до уровня, свойственного 25-летним.

В разгар работ Коллинз получил неожиданное предложение принять участие в подготовке проекта по генетическим сетям для представления его комитету по распределению грантов. Как правило, гены не работают поодиночке. Они служат компонентами генетической сети,

и каждый из них постоянно влияет на поведение других генов. Никакой специальной подготовки в области молекулярной биологии у Коллинза не было, и тем не менее он с головой ушел в работу над проектом. Гранта проект не получил, зато Коллинз осознал, что современная биология подготовлена к восприятию инженерных идей гораздо лучше, чем кажется на первый взгляд. «В клеточной биологии пока преобладает редукционистский подход – изучение клетки через разложение на части, но это не лучший способ понять, как она работает, – заявляет Коллинз. – Противоположный подход (создание живой системы из частей) позволяет достичь цели гораздо быстрее».

Вскоре Коллинз возглавил группу ученых, сконструировавших в 1999 г. генетический тумблер. Он состоял из двух неродственных друг другу генов, каждый из которых кодировал белок, подавляющий активность второго гена пары. В зависимости от того, какое химическое вещество добавлялось в культуральную среду, где росли бактерии, инактивировались белковые продукты одного из генов. В традиционной генной инженерии для поддержания нового гена в рабочем состоянии необходимо постоянное введение некоего стимулятора. Тумблер же остается включенным (или выключенным) все время, пока живет организм.

Коллинз продолжает усовершенствовать свой генетический тумблер. Как и риборегулятор, он представляет интерес для фармацевтических компаний. В целом же работы Коллинза в области создания синтетических сетей помогают проверять еще более сложные модельные системы, имитирующие клетку человека. Однако ученый твердо уверен в ограниченности такого подхода. «Моя заветная мечта – вовсе не какая-то виртуальная клетка, – говорит он. – Не так уж важно, насколько мы преуспели в моделировании. Все равно это никогда не заменит реальных экспериментов».

e20 M032,



Ларри Кэхилл

ЕЕ МОЗГ

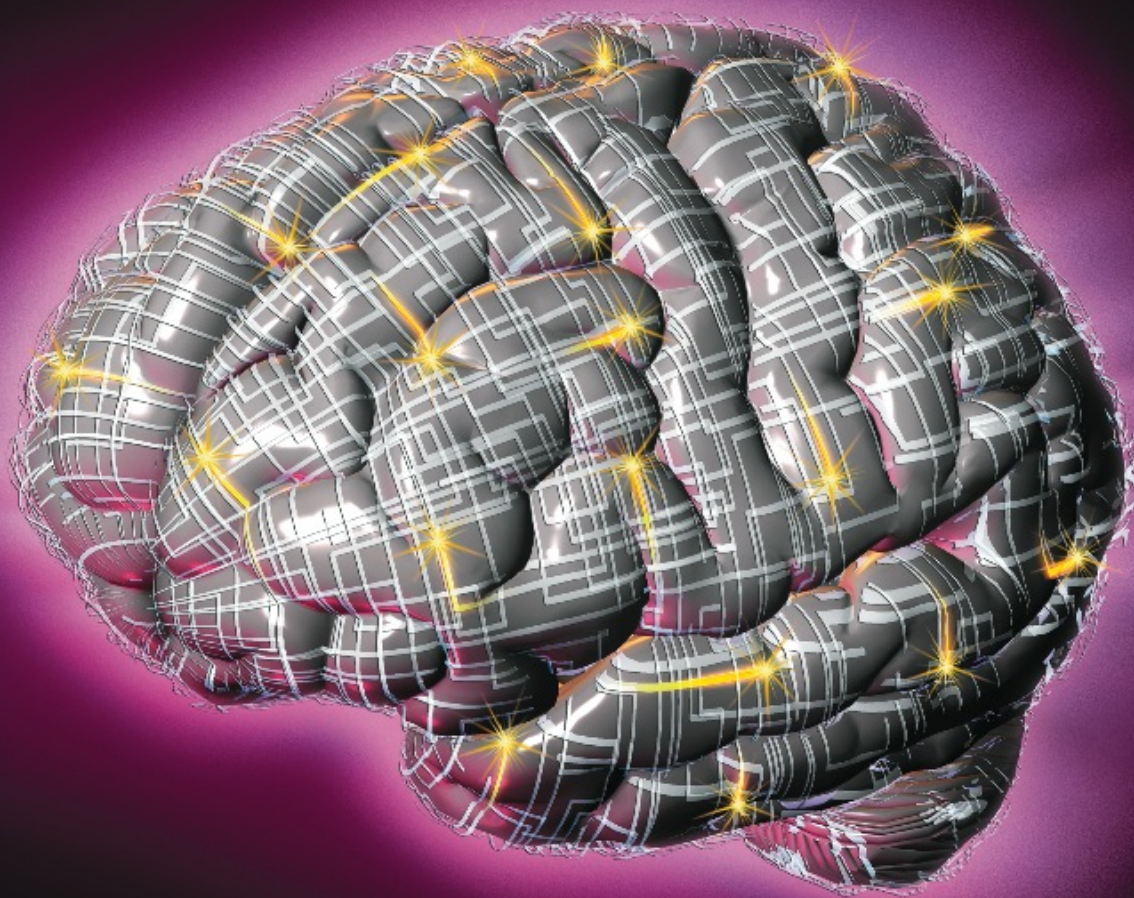

Строение и активность головного мозга у мужчин и женщин различны. Изучение этих особенностей может привести к разработке новых подходов к лечению депрессии и шизофрении.

Хмурым январским днем 2005 г. ректор Гарвардского университета Лоренс Саммерз (Lawrence Summers) заявил, что одна из причин слабой представленности женщин в науке может корениться во врожденных особенностях их головного мозга. Это замечание с новой силой разожгло дискуссию, начавшуюся более века назад. С тех пор как ученые обнару-

только теоретический интерес, но и помогают, например, объяснить, почему мужчины чаще женщин интересуются самолетами и футболом, а также означают, что для лечения больных обоих полов, страдающих такими нарушениями, как депрессия, наркомания, шизофрения и посттравматическое стрессовое расстройство (ПТСР), возможно, требуются неодинаковые терапевтические подходы.

Некоторые половые различия в организации головного мозга формируются задолго до того, как ребенок сделает свой первый вдох.

жили, что размеры головного мозга у женщин несколько меньше, чем у мужчин, они попытались использовать этот факт для обоснования умственного превосходства представителей сильного пола.

Вплоть до сегодняшнего дня никому еще не удавалось показать, что анатомические различия лишают женщин возможности достигать выдающихся успехов в математике, физике или технических дисциплинах (см. стр. 27). Более того, было установлено, что головной мозг мужчин и женщин имеет много общего. Однако за последние десятилетия исследователи выявили и ряд существенных различий структурной, биохимической и функциональной организации мозга у представителей разных полов. Они представляют не

Мужской и женский мозг

Еще недавно нейробиологи полагали, что половые различия в строении головного мозга ограничиваются структурами, ответственными за половое поведение и спаривание. В 1966 г. в журнале *Scientific American* появилась статья «Половые различия головного мозга», в которой Сеймур Левин (Seymour Levine) из Стэнфордского университета анализировал роль половых гормонов в развитии реакций, характерных для полового поведения самцов и самок крыс. В статье речь шла только о гипоталамусе, небольшой структуре в основании головного мозга, регулирующей выработку гормонов и контролирующей пищевое, половое и некоторые другие основные формы поведе-

ния. Под влиянием взглядов Левина сформировалось целое поколение нейробиологов, уверовавших в то, что половые различия в строении мозга относятся главным образом к гипоталамусу и сказываются на выработке половых гормонов и поведением.

Современные ученые от этого представления отказались. Получены многочисленные данные, свидетельствующие о влиянии полового фактора на самые разнообразные аспекты познания и поведения: память, эмоции, зрительное и слуховое восприятие, узнавание и стресс. Прорыв в этой области знаний произошел 5–10 лет назад, когда с помощью бескровных методов визуализации – позитронно-эмиссионной томографии (ПЭТ) и функциональной магнито-резонансной томографии (МРТ) – стало возможным изучать мозг живого человека.

Исследования позволили выявить половые различия в строении целого ряда структур, расположенных в разных частях мозга. Так, например, Джилл Голдстейн (Jill M. Goldstein) из Гарвардской медицинской школы использовала МРТ для определения размеров многих корковых и подкорковых областей. Помимо прочего она обнаружила, что некоторые зоны лобной коры, ответственные за высшие когнитивные функции, а также участки лимбической коры, участвующие в развитии эмоциональных реакций, у женщин крупнее, чем у мужчин. Зато у последних лучше развиты части теменной коры, участвующие в восприятии пространства, и миндалина – структура, чувствительная к информации, пробуждающей эмоции и вызывающей сердцебиение и выброс адреналина в кровь. Различия в размерах этих структур, а также других отделов головного мозга весьма относительно.

Другие исследователи попытались выявить анатомические различия между мужским и женским

ОБЗОР: МУЖСКОЙ И ЖЕНСКИЙ МОЗГ

Нейробиологи обнаруживают все новые различия в анатомии, биохимии и функционировании головного мозга мужчин и женщин.

Различия выявлены в самых разных частях мозга – в структурах, ответственных за память, эмоции, зрение, слух, навигацию и восприятие речи.

Ученые пытаются выявить связь между половыми различиями в организации мозга и особенностями познавательной деятельности и поведения мужчин и женщин. Их открытия приведут к разработке новых подходов к лечению мужчин и женщин, страдающих такими неврологическими нарушениями, как шизофрения, депрессия, наркомания и посттравматическое стрессовое расстройство.

головным мозгом на клеточном уровне. Например, Сандра Уителсон (Sandra Witelson) из Университета Макмастера показала, что для женского мозга характерна более высокая плотность нейронов в зонах височной коры, связанных с переработкой и пониманием речевой информации. Подсчитав число нейронов в посмертных образцах мозговой ткани, исследовательница обнаружила, что в двух из шести слоев коры плотность нейронов на единицу объема ткани у женщин выше, чем у мужчин.

Все описанные анатомические различия в значительной степени обусловлены разным уровнем активности половых гормонов, воздействующих на мозг человека во время его внутриутробного развития. Эти стероиды определяют формирование нервных связей в мозге развивающегося плода и влияют на строение и нейронную плотность его различных образований. Любопытно, что у животных наибольшее количество рецепторов половых гормонов в мозге отмечается в тех областях, которые, по данным Голдстейн, наиболее различаются размерами у мужчин и женщин. Такая корреляция между размерами мозговых структур у взрослых особей и активностью половых стероидов у плода заставляет предположить, что некоторые половые различия познавательной функции не служат следствием культурных влияний или гормональных сдвигов во время полового созревания организма, а носят сугубо врожденный характер.

Врожденные склонности

Предположение о том, что некоторые половые различия в организации головного мозга формируются задолго до того, как ребенок сделает свой первый в жизни вдох, подтверждаются и рядом поведенческих исследований. Психологам давно известно, что маленькие мальчики и девочки предпочитают

Анатомические различия выявляются во всех корковых долях головного мозга мужчин и женщин. Исследователи из Гарвардской медицинской школы показали, что объем одних корковых областей относительно общего объема мозга больше у женщин, а других – у мужчин (внизу). Отражаются ли половые различия на познавательных способностях, пока не ясно.

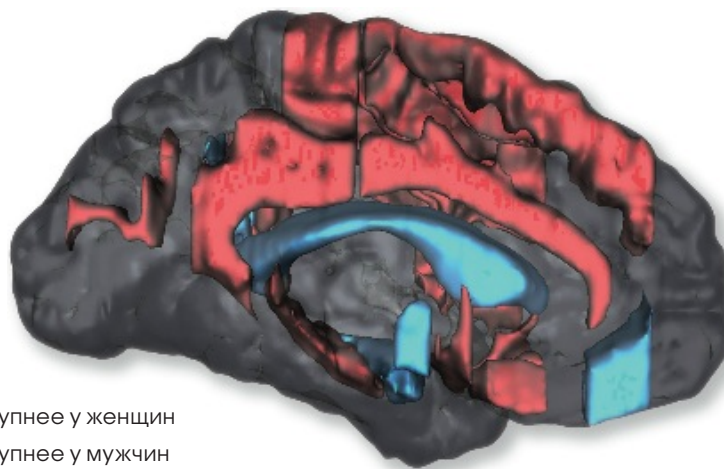
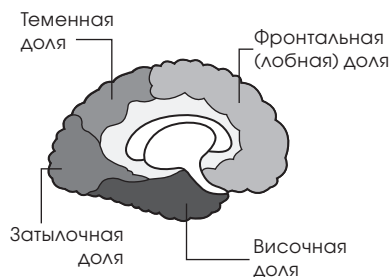

- Крупнее у женщин
- Крупнее у мужчин

ют совершенно разные игрушки. Первые тяготеют к мячам и машинкам, вторые, как правило, выбирают кукол. Но вопрос о том, чем определяются такие склонности (культурой или врожденной биологией головного мозга), долгое время оставался без ответа.

Разобраться в ситуации попыталась Мелисса Хайнс (Melissa Hines) из Лондонского городского университета и Джериэнн Александер (Gerianne M. Alexander) из Сельскохозяйственного и политехнического университета Техаса, изучавшие обезьян. Группе зеленых мартышек ученые предлагали широкий выбор игрушек: тряпичные куклы, тележки, книжки с картинками и т.д. Они обнаружили, что самцы больше играют с «мужскими» игрушками, а самки – с предметами, которым обычно отдают предпочтение девочки. За игрой с такими бесполовыми предметами, как книжки с картинками, животные обоих полов проводили одинаковое время.

Можно предположить, что предпочтения детей разного пола при выборе игрушек отчасти определяются врожденными биологическими различиями. Предпочтения, как и половые различия анатомической организации головного мозга, по-видимому, сформировались в процессе эволюции под влиянием естественного отбора. В рассмотренном случае особи мужского пола (как мальчики, так и самцы мартышек) предпочитали предметы, которые легко перемещать в пространстве и можно использовать для шумных подвижных игр. Резонно предположить, что такие качества связаны с формами поведения, полезными для охоты и обеспечения ▶

ОБ АВТОРЕ:

Ларри Кэхилл (Larry Cahill) работает на факультете нейробиологии и поведения Калифорнийского университета в Ирвине. Изучает процессы памяти и обучения у песчанок.

ВРОЖДЕННЫЕ ПРЕДПОЧТЕНИЯ?

Зеленые мартышки предпочитали те же игрушки, что и маленькие девочки и мальчики: самцы проводили больше времени за игрой с машинками, а самки – с куклами (диаграмма внизу). Возможно, предпочтения, обнаруживаемые при выборе игрушек детьми, могут иметь биологическую природу.

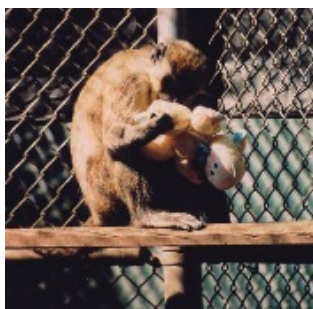
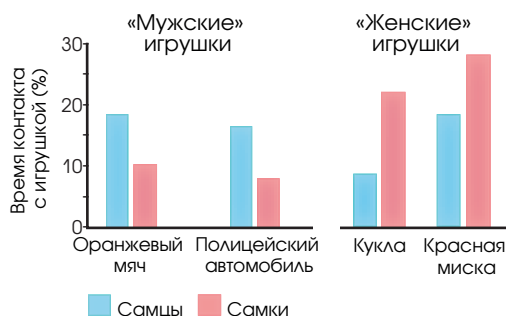

безопасности партнера. Возможно, игрушки, предпочитаемые самками обезьян и девочками, помогают им овладевать навыками, которые впоследствии пригодятся им при уходе за детенышами.

Несколько иной подход для выяснения природы поведенческих половых различий использовал в своем исследовании Саймон Барон-Коэн (Simon Baron-Cohen) из Кембриджского университета. Он показал, что годовалые девочки проводят больше времени, наблюдая за своими матерями, чем мальчики того же возраста. А когда малышам предлагали фильмы, девочки отдавали предпочтение кадрам, где демонстрировались человеческие лица, а мальчики – изображения автомобилей.

В условиях стресса

Половые различия биохимии и строения головного мозга влияют на то, как мужчины и женщины реагируют на окружение или вспоминают стрессовые события. Вновь обратимся к миндалине. Голдстейн установила, что у мужчин она крупнее, чем у женщин. У самцов крыс нейроны образуют в этой области мозга более многочисленные связи,

чем у самок. Можно было бы предположить, что эти анатомические особенности будут определять и неодинаковый характер реакций на стресс у самцов и самок.

Для проверки данного предположения Катарина Браун (Katharina Braun) из Университета Отто фон Герике в г. Магдебург (Германия) разлучила недавно родившихся детенышей дегу с матерями. Для этих небольших южноамериканских грызунов, похожих на крыс и живущих в природе многочисленными колониями, даже кратковременная изоляция от сородичей может обернуться стрессом. Затем ученые измерили концентрацию серотониновых рецепторов в различных областях головного мозга молодых зверьков. Серотонин – нейротрансмиттер, играющий ключевую роль в эмоциональном поведении животных и человека. (Терапевтическое действие препарата прозак, например, основано на его способности усиливать активность серотонина.)

В период изоляции детеныши дегу могли слышать голосовые сигналы матери. Было показано, что такая слуховая информация повышала концентрацию серотониновых рецепторов в миндалине самок и сни-

жала их концентрацию у самцов. Хотя полученные данные трудно экстраполировать на поведение человека, можно предположить, что если сходные процессы происходят и у детей, тревога, связанная с разлукой с матерью, по-разному влияет на эмоциональное состояние мальчиков и девочек. Если мы хотим понять, почему, например, тревожные расстройства намного чаще встречаются у девочек, чем мальчиков, необходимость в проведении подобных экспериментов становится очевидной.

Еще одной структурой, чье строение и реакции на стресс различаются у представителей разных полов, является гиппокамп (область мозга, участвующая в хранении следов памяти и в пространственном картировании окружающего мира). С помощью методов нейровизуализации было показано, что у женщин гиппокамп крупнее, чем у мужчин. Такое анатомическое различие может быть связано с особенностями навигации. Результаты многочисленных исследований указывают на то, что мужчины определяют маршруты передвижения главным образом за счет оценки расстояний и ориентации в пространстве, а женщины – с помощью наземных ориентиров. Любопытно, что сходные половые различия выявлены и у крыс. Самцы отыскивают выход из лабиринта, используя дирекционную и позиционную информацию, а самки – благодаря доступным ориентирам.

Даже нейроны гиппокампа у самцов и самок крыс ведут себя по-разному. Так, Джэнис Джураска (Janice M. Juraska) из Университета штата Иллинойс показала, что помещение грызунов в так называемую обогащенную среду (клетки с игрушками и несколькими сородичами для общения) оказывало неодинаковое влияние на структуру гиппокампальных нейронов самцов и самок. У последних такой опыт вызывал образование дополнительных ве-

точек на дендритном древе нейронов – разветвленной сети отростков, получающих сигналы от других нервных клеток. Возможно, такое изменение отражает увеличение числа нейронных контактов, что, в свою очередь, связано с формированием следов памяти. У самцов же обогащенная среда либо не влияла на состояние дендритного древа, либо даже слегка уменьшала его ветвистость.

Однако в условиях острого стресса самцы крыс обучаются лучше, чем самки. Трейси Шорз (Tracey J. Shors) из Университета Рутгерса обнаружила, что воздействие на хвост животных серии электрошоковых стимулов улучшало выполнение экспериментального задания самцами крыс и увеличивало у них плотность дендритных связей. Самки в условиях стресса хуже справлялись с заданием, а плотность их дендритных связей уменьшалась.

Хотя под влиянием острого стресса функции гиппокампа у самок ухудшаются, в условиях хронического стресса эта структура, похоже, обнаруживает у них гораздо большую пластичность, чем у самцов. Черил Конрад (Cheryl D. Conrad) из Университета штата Аризона ограничивал подвижность крыс, помещая их на 6 часов в тесную клетку. Затем ученый определял уязвимость гиппокампальных нейронов животных к действию нейротоксина (это стандартная процедура, предназначенная для оценки влияния стресса на нервные клетки). Было обнаружено, что хроническое обездвиживание увеличивало восприимчивость гиппокампальных нейронов к токсину у самцов и не влияло на чувствительность к нему нервных клеток самок. Результаты исследования указывают на то, что ткани головного мозга самок обладают большей устойчивостью к воздействию хронического стресса, чем самцов. До сих пор не ясно, какие факторы защищают гиппокампальные нейроны от пагубного

влияния хронического стресса, но некоторые исследователи полагают, что не последнюю роль в этих процессах играют половые гормоны.

Общая картина

Изучая нейрофизиологические механизмы восприятия и воспоминания стрессовых событий, я выявил различия в процессах образования следов памяти на волнующие инциденты у мужчин и женщин (как известно, у животных эти процессы связаны с активацией миндалины).

В одном из первых экспериментов мы демонстрировали добровольцам серию фильмов, содержащих сцены насилия, и с помощью ПЭТ оценивали активность их головного мозга. Через несколько недель мы спросили их о том, что им удалось запомнить.

Было обнаружено, что число фильмов, содержание которых могли вспомнить испытуемые, коррелировало с уровнем активности миндалины во время их просмотра. Позже я заметил нечто странное: в некоторых ▶

ГИППОКАМП И СТРЕСС

У самцов и самок крыс гиппокамп по-разному реагирует и на острый, и на хронический стресс.

Острый стресс

Как показала Трейси Шорз, кратковременный стресс вызывал увеличение плотности дендритных шипиков (участков дендрита, получающих возбуждающие сигналы от других нейронов) в гиппокампальных нейронах у самцов и ее снижение у самок. Поскольку гиппокамп участвует в процессах обучения и памяти, предполагается, что острый стресс вызывает анатомические изменения, облегчающие процесс обучения у самцов и ухудшающие его у самок.

Нейрон гиппокампа

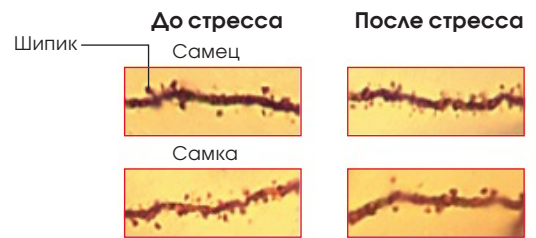
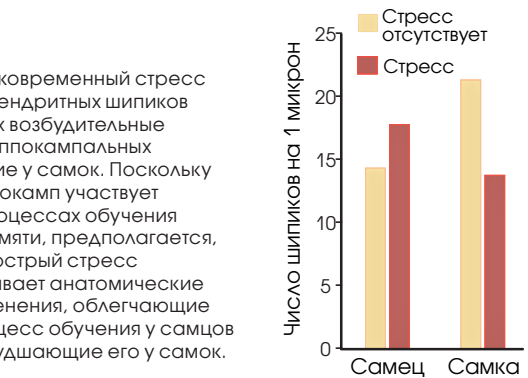
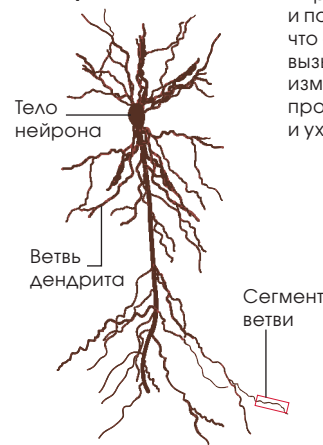

Хронический стресс

Напротив, длительный стресс повышает уязвимость гиппокампа самцов к неблагоприятным внешним взаимодействиям. Когда крысам, находящимся в состоянии такого стресса, вводили нейротоксин, наиболее серьезные повреждения отмечались в гиппокампе самцов (микрофотографии внизу).



МИНДАЛИНА И ЭМОЦИОНАЛЬНАЯ ПАМЯТЬ

Когда мужчинам и женщинам предъявляли слайды негативного содержания, активность миндалины (структуры мозга, ответственной за память на эмоциональные события) была различной. Во время просмотра у мужчин

активизировалась правая миндалина, а у женщин – левая. Исследователи показали, что половые различия в активности миндалины связаны с особенностями запоминания эмоционального события.

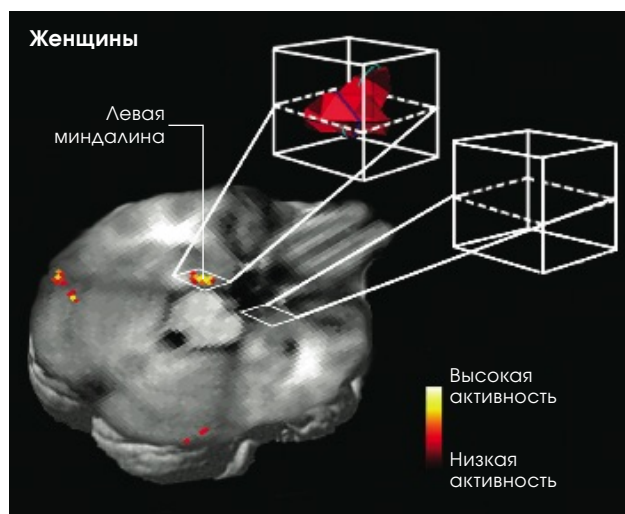
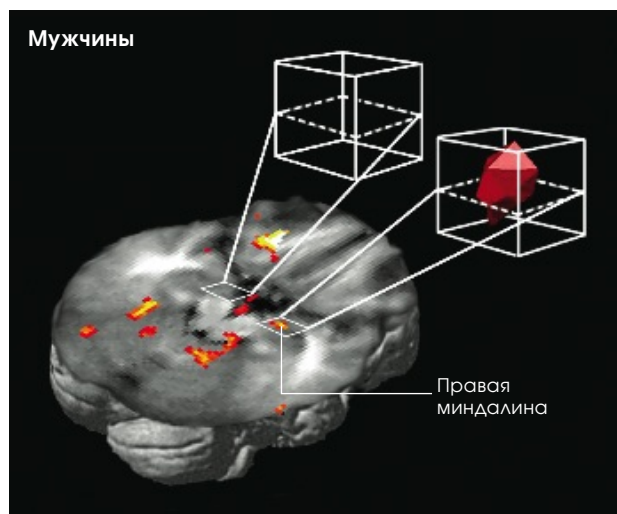

исследованиях отмечалось повышение активности миндалины только в правом полушарии мозга, а в других – только в левом. Через некоторое время я догадался, что в опытах, где наблюдалась активация правой миндалины, участвовали исключительно испытуемые мужского пола, а в тех, где активировалась левая миндалина, – только женщины. Эти различия в процессах формирования памяти на волнующие события позднее были продемонстрированы еще в трех исследованиях.

Но почему возникают такие различия? Мы обратились к одной из теорий столетней давности, соглас-

но которой правое полушарие мозга занимается переработкой информации, связанной с существенными аспектами ситуации, а левое – с ее более мелкими деталями. Если теория верна, рассуждали мы, то препараты, подавляющие активность миндалины, должны ухудшать способность к воспоминанию сути волнующих событий у мужчин и их подробностей – у женщин.

Одним из таких препаратов служит бета-блокатор пропранолол. Он угнетает активность адреналина и норадреналина, подавляя тем самым активность миндалины и ухудшая воспоминание волнующих событий прошлого. Мы дали препарат испытуемым мужского и женского пола, а затем продемонстрировали им короткий видеofilm о маленьком мальчике, попавшем в беду во время прогулки с матерью. Последующий опрос показал, что пропранолол ослабил способность мужчин вспомнить суть истории, т.е. что мальчик попал под колеса автомобиля. У женщин прием лекарства ухудшил память на незначительные детали фильма. Например, они не могли рассказать, что в руках у мальчика был футбольный мяч.

В последующих исследованиях мы обнаружили, что полушарные различия в реакциях мужчин и женщин на волнующую информацию проявляются почти мгновенно. Испытуемые, которым показывали фотографии неприятного содержания, реагировали на них всего через 300 мсек короткой вспышкой электрической активности мозга. У мужчин она была сильнее выражена в правом полушарии мозга, а у женщин – в левом. Таким образом, половые полушарные различия процессов переработки мозгом информации проявляются уже через 300 мсек после ее восприятия, т.е. задолго до того, как испытуемые начинают сознательно интерпретировать увиденное.

Выявленные закономерности могут иметь отношение к лечению ПТСР. Как ранее показал Густав Шеллинг (Gustav Schelling) из Университета Людвиг Максимилиана (Германия), пропранолол и подобные ему препараты ослабляют память на травматические ситуации. Приняв во внимание результаты наших исследований, ученый обнаружил, что

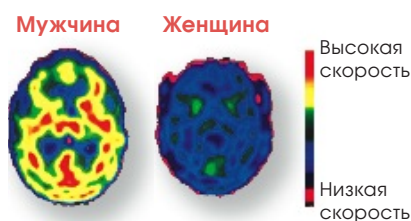

ПЭТ-сканы свидетельствуют о том, что серотонин вырабатывается в головном мозге мужчин быстрее, чем у женщин. Поскольку он влияет на настроение, женщины страдают депрессией чаще, чем мужчины.

бета-блокаторы снижают память на травматические события у женщин, но не у мужчин.

Пол и психические расстройства

ПТСР – не единственное психическое нарушение, по-разному проявляющееся у женщин и мужчин. В исследовании, проведенном методом ПЭТ Мирко Диксичем (Mirko Diksic) из Университета Макджилла, было обнаружено, что у мужчин выработка серотонина в среднем на 52% выше, чем у женщин. Возможно, здесь и кроется причина более высокой подверженности женщин депрессии (ведь это расстройство лечат препаратами, повышающими концентрацию серотонина).

Сходная картина наблюдается и при наркомании. В этом случае главным действующим лицом является дофамин – нейротрансмиттер, отвечающий за возникновение чувства удовольствия после приема наркотика. Ученые обнаружили, что у самок крыс эстроген усиливает высвобождение дофамина в мозговых областях, участвующих в регуляции поведения, связанного с поиском наркотических веществ. Кроме того, было установлено, что этот гормон вызывает долгосрочные эффекты, заставляя самок крыс продолжать поиски кокаина даже спустя несколько недель после его последнего приема. Различия в восприимчивости к психическим стимуляторам (например, кокаину и амфетамину) позволяют объяснить более быстрое развитие у женщин наркотической зависимости.

Некоторые аномалии мозга, ответственные за развитие шизофрении, у мужчин и женщин имеют разную природу. Рубен и Ракель Гур (Ruben and Raquel Gur) из Пенсильванского университета изучают половые различия строения и функций мозга уже много лет. В одной из своих работ они измеряли размеры орбитофронтальной коры (области мозга, участвующей в регуляции эмоций)

В начале этого года ректор Гарвардского университета Лоренс Саммерз заявил, что более успешная деятельность мужчин на поприще науки, чем женщин, может быть связана с особенностями устройства головного мозга. Однако никаких убедительных свидетельств о связи между анатомией мозга и умственными способностями людей до сих пор не получено. Стандартные тесты по оценке общего уровня интеллекта испытуемые обоего пола выполняют примерно одинаково: в одних более высоких показателях добиваются женщины, в других – мужчины. И хотя нейробиологи уже выявили множество половых различий в строении и активности головного мозга, говорить о том, что они могут влиять на успехи в науке, не приходится.



Лоренс Саммерз в окружении репортеров (Гарвард, февраль 2005 г.).

Не исключено, однако, что головной мозг мужчин и женщин проявляет свою интеллектуальную силу немного по-разному. Так, например, Ричард Хайер (Richard Haier) попытался изучить корреляцию между объемом серого и белого вещества в различных отделах головного мозга и выполнением испытуемыми разного пола тестов по оценке уровня интеллекта. Серое вещество, как известно, состоит из тел нервных клеток и отвечает за переработку информации в головном мозге, а белое – образовано главным образом аксонами, по которым нейроны передают сигналы. Ученые

обнаружили связь между объемом серого и белого вещества и результатами выполнения тестов у испытуемых обоих полов, но структуры мозга, в отношении которых была выявлена эта корреляция, у мужчин и женщин были разными.

Другим исследователям воспроизвести эти результаты пока не удалось. Но если даже это и произойдет, перед учеными по-прежнему будет стоять извечный вопрос: а не отражают ли различия всего-навсего особенности женского и мужского подхода к решению проблем?

и сравнивали их с размерами миндалины (которая ведает возникновением эмоциональных реакций). Ученые обнаружили, что у женщин соотношение размеров орбитофронтальной коры и миндалины значительно выше, чем у мужчин.

Затем исследователи показали, что у больных шизофренией такое соотношение нарушено. У женщин, страдающих шизофренией, оно значительно ниже, чем у их здоровых сверстниц, а у больных мужчин – выше, чем у здоровых испытуемых того же пола и возраста. Удовлетворительного объяснения этим фактам пока нет. Ясно одно: женщины и мужчины болеют шизофренией по-разному, и ее лечение, возможно, должно проводиться с учетом пола пациентов.

Пол и мозг

В докладе Национальной академии наук США (2001 г.), посвященном половым различиям в состоя-

нии здоровья граждан, говорится: «Половая принадлежность – одна из важнейших характеристик человека, которую необходимо учитывать при планировании и анализе исследований в биомедицине и других областях науки, связанных со здоровьем».

Идентификация всех половых различий строения и функций мозга, а также понимание их влияния на познавательные способности и психическое здоровье людей – дело далекого будущего. Но уже сегодня нейробиологам ясно, что различия затрагивают не только гиппокамп и половое поведение. Исследователям не всегда удается найти лучший подход к изучению влияния пола на мозг, поведение и реакции человека на лекарственные препараты. Но с каждым годом традиционное представление о том, что мужчины и женщины устроены почти одинаково, находит среди ученых все меньше сторонников.

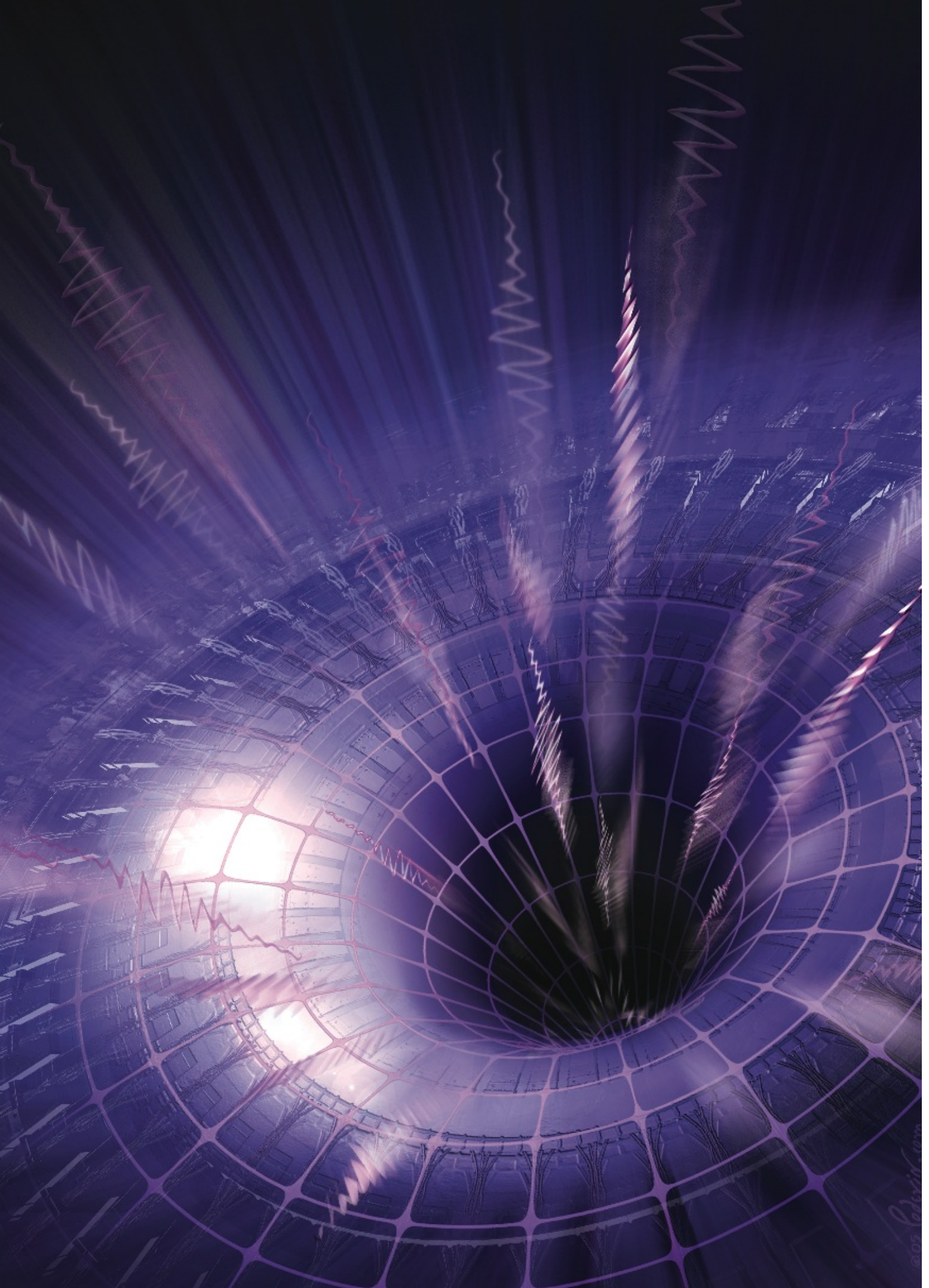

Бернард Карр,
Стивен Гиддингс

КВАНТОВЫЕ ЧЕРНЫЕ ДЫРЫ

Физики вскоре
смогут создавать
черные дыры
в лаборатории.

С тех пор как почти 80 лет назад изобрели ускорители элементарных частиц, их использовали для решения таких задач, как разрушение атомов, превращение элементов, создание антивещества и частиц, ранее не наблюдавшихся в природе. Но, возможно, вскоре исследователи смогут формировать наиболее таинственные объекты Вселенной – черные дыры.

Черные дыры обычно представляются массивными монстрами, способными заглатывать космические корабли и даже звезды. Но дыры, которые, возможно, будут созданы в ускорителях высокой энергии (например, в Большом адронном коллайдере (БАК), который будет запущен в 2007 г. в ЦЕРНе под Женевой), приходятся дальними родственниками тем астрофизическим «бегемотам». Это микроскопические объекты размером с элементарную частицу. Они не смогут разрывать звезды, не станут господствовать в галактиках или угрожать нашей планете. Но их свойства поразительны: они должны испаряться вскоре после своего рождения, освещая датчики частиц, подобно рождественской елке. Таким образом, они могли бы дать ключ к пониманию связи пространства и времени и к решению

вопроса о том, существуют ли другие измерения.

Мощное сжатие

Современная концепция черных дыр родилась из общей теории относительности Эйнштейна, согласно которой, если вещество сжать, его гравитация может стать настолько сильной, что очертит область пространства, из которой ничто не сможет вырваться и границу которой называют горизонтом событий черной дыры. Объекты могут попадать внутрь нее, но ни один не может выйти наружу. В случае, когда пространство не имеет скрытых измерений или же эти измерения меньше дыры, ее размер прямо пропорционален ее массе. Чтобы Солнце стало черной дырой, его надо сжать до радиуса в 3 км, т.е. в 4 млн. раз, а Землю – до радиуса в 9 мм, т.е. в миллиард раз.

Следовательно, чем меньше дыра, тем сильнее должно быть сжатие. Плотность, до которой должно быть сжато вещество, обратно пропорционально квадрату массы. Для дыры с массой Солнца нужна плотность около 10^{19} кг/м³, что выше плотности атомного ядра. Вероятно, это самая высокая плотность, которую гравитационный коллапс может создать в современной Вселенной. Объекты менее массивные, чем ▶

ДВА ТИПА ЧЕРНЫХ ДЫР

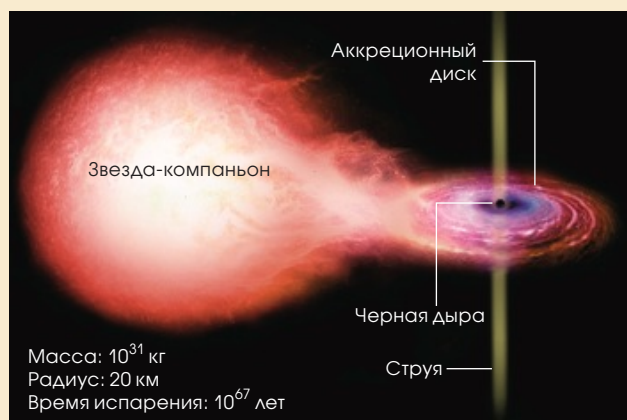

Астрофизические черные дыры являются остатками массивных звезд, которые сколлапсировали под собственным весом. Когда на них падает вещество, они действуют как космические ГЭС, преобразующие гравитационную потенциальную энергию – единственный источник энергии, способный объяснить мощные потоки рентгена и быстрые газовые струи, наблюдаемые у рентгеновских двойных систем.

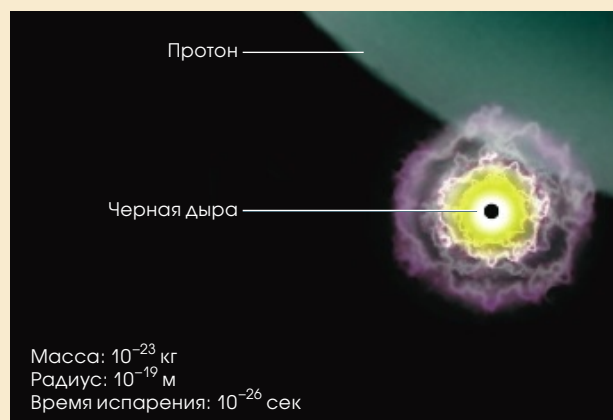

Микроскопические черные дыры могут иметь массу, как у крупного астероида. Они могли возникнуть сразу после Большого взрыва при сжатии уплотнений. Если пространство имеет скрытые измерения, то дыры могут рождаться и сегодня при столкновении быстрых частиц. Вместо того, чтобы заглатывать вещество, они должны испускать излучение и быстро распадаться.

Солнце, сопротивляясь коллапсу, поскольку их удерживает от сжатия квантовая сила отталкивания между субатомными частицами. Наблюдения показывают, что самые легкие кандидаты в черные дыры имеют массу, равную шести массам Солнца.

Но коллапс звезд – не единственный способ рождения черных дыр. В начале 1970-х гг. Стивен Хокинг (Stephen W. Hawking) из Кембриджского университета

и один из нас (Карр) исследовали механизм формирования дыр в ранней Вселенной. Их называют первичными черными дырами. По мере расширения пространства средняя плотность вещества уменьшается, следовательно, в прошлом она была намного выше и достигала ядерного уровня в первые микросекунды после Большого взрыва. Известные законы физики применимы до плотности вещества, равной так называемой плотности Планка (10^{97} кг/м³),

при которой сила гравитации становится так велика, что квантово-механические флуктуации должны порвать «ткань» пространства-времени. Такой плотности было бы достаточно, чтобы создать черные дыры диаметром всего лишь 10^{-35} м (длина Планка) и массой 10^{-8} кг (масса Планка).

Такова самая легкая черная дыра, которая может сформироваться с точки зрения стандартной теории гравитации. Она намного массивнее, но значительно меньше размером, чем элементарная частица. Постепенно, по мере уменьшения плотности космической материи, могли формироваться все более массивные первичные черные дыры. Те, что имели массу меньше 10^{12} кг, были бы размером меньше протона, а те, что с большей, должны были обладать параметрами обычных физических объектов. Дыры, родившиеся в эпоху, когда космическая плотность соответствовала ядерной, обладали бы массой примерно как у Солнца, т.е. были бы макроскопическими объектами.

Высокая плотность ранней Вселенной была необходима для

ОБЗОР: ФАБРИКИ ЧЕРНЫХ ДЫР

Черные дыры могут иметь разнообразные размеры и даже быть меньше субатомных частиц. Крошечные дыры должны разрушаться квантовыми эффектами, а самые мелкие – взрываться сразу после рождения.

Малые черные дыры могли остаться от ранних стадий Большого взрыва, поэтому астрономы пытаются обнаружить взрывы некоторых из них.

Теоретики предполагают, что малые черные дыры могут возникать при столкновениях в современной Вселенной и даже на Земле. Правда, для этого потребуется гигантская энергия. Но если пространство имеет дополнительные измерения, то энергетический порог будет намного ниже, и дыры могли бы рождаться в Большом адронном коллайдере в ЦЕРНе и при столкновении космических лучей с атмосферой. Физики могли бы использовать дыры для исследования дополнительных измерений пространства.

рождения первичных черных дыр, но не гарантировала их появления. Чтобы в некоторой области пространства расширение остановилось и начался коллапс, нужно, чтобы плотность черной дыры оказалась выше средней, так что необходимы еще и флуктуации. Астрономы знают, что они были, по крайней мере, в крупных пространственных масштабах, иначе не образовались бы галактики и их скопления. Для формирования первичных черных дыр эти колебания должны быть сильными в малых масштабах, что также возможно. Но даже при отсутствии флуктуаций дыры могли формироваться спонтанно в разные моменты космологических фазовых переходов: например, когда во Вселенной закончился ранний период ускоренного расширения, известный как инфляция, или в эпоху ядерной плотности, когда такие частицы, как протоны, конденсировались из составляющих их кварков. В конце концов космологи могут наложить сильные ограничения на модели ранней Вселенной, исходя из того, что в первичных черных дырах заключено не слишком много вещества.

Что упало, то пропало?

Осознание того, что дыры могут быть маленькими, заставило Хокинга задуматься, какие квантовые эффекты могут при этом возникать. В 1974 г. он пришел к выводу, что черные дыры не только заглатывают частицы, но и выплевывают их. Хокинг предсказал, что дыра излучает тепло, как горячий уголек, с температурой, обратно пропорциональной массе дыры. У дыры с массой Солнца температура всего миллионные доли кельвина, что очень мало для нынешней Вселенной. Но у черной дыры с массой 10^{12} кг (это масса средней горы) температура 10^{12} К, что уже достаточно для испускания как безмассовых частиц, типа фотонов, так и массивных – электронов и позитронов.

Поскольку излучение уносит энергию, масса дыры постепенно уменьшается. Так что черная дыра весьма нестабильна: излучая, она сжимается, в результате чего нагревается и начинает излучать все более энергичные частицы и при этом уменьшается все быстрее и быстрее. Когда дыра съезживается до массы около 1000 тонн, она в течение секунды взрывается, как миллион мегатонных ядерных бомб. Время полного испарения черной дыры пропорционально кубу его начальной массы. У дыры с массой Солнца жизнь невообразимо длинна – 10^{64} лет. Дыра с массой 10^{12} кг живет 10^{10} лет – возраст современной Вселенной. Следовательно, первичные черные дыры такой массы

сейчас должны именно заканчивать свое испарение и взрываться. А все дыры с меньшей массой должны были испариться в более ранние космологические эпохи.

Работа Хокинга ознаменовала огромный рывок вперед, поскольку объединила три разные области физики: общую теорию относительности, квантовую механику и термодинамику. Это был также шаг к созданию квантовой теории гравитации. Даже если первичные черные дыры никогда не рождались, их теоретическое изучение привело к значительным открытиям в физике, в частности, выявило парадокс, возникающий при попытке согласовать общую теорию относительности с квантовой механикой. ▶

КАК СДЕЛАТЬ ЧЕРНУЮ МИНИ-ДЫРУ

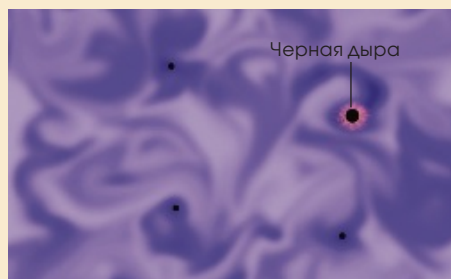

Первичные флуктуации плотности

В раннюю эпоху эволюции Вселенной пространство было заполнено плотной и горячей плазмой. Ее плотность менялась, поэтому там, где плотность была достаточно высокой, плазма могла коллапсировать в черную дыру.



Столкновения космических лучей

Космические лучи, частицы высокой энергии от космических источников, попадая в атмосферу Земли, могут рождают черные дыры. Взрываясь, последние будут излучать кванты и вторичные частицы, которые можно зарегистрировать у поверхности Земли.



Ускоритель частиц

Ускоритель типа БАК сможет столкнуть две частицы с такой силой, что они, возможно, сколлапсируют в черную дыру. Датчики могли бы зарегистрировать последующий распад дыры.

РОЖДЕНИЕ И СМЕРТЬ КВАНТОВОЙ ЧЕРНОЙ ДЫРЫ

Рождение



Масса: 10 ТэВ

Время: 0

При соответствующих условиях две частицы (показанные здесь как волновые пакеты), столкнувшись, могут создать черную дыру. Новорожденная дыра асимметрична, она может вращаться, вибрировать и иметь электрический заряд. (Время и масса приблизительно. Энергия в 1 ТэВ эквивалентна массе около 10^{-24} кг.)

Фаза «облысения»

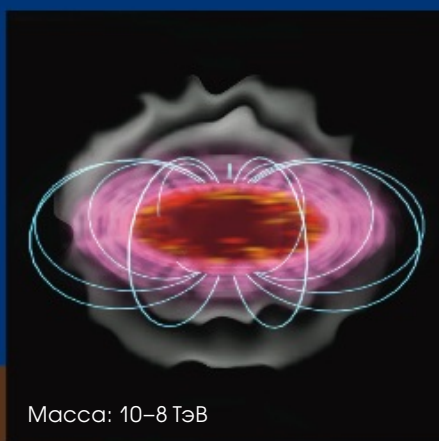

Масса: 10–8 ТэВ

Время: $(0-1) \times 10^{-27}$ сек

Успокаиваясь, черная дыра излучает гравитационные и электромагнитные волны. Как сказал физик Джон Уилер (John A. Wheeler), «дыра теряет свои волосы», т. е. становится невыразительным объектом, имеющим только заряд, спин и массу. Да и заряд быстро уходит, когда дыра испускает заряженные частицы.

Фаза замедления вращения

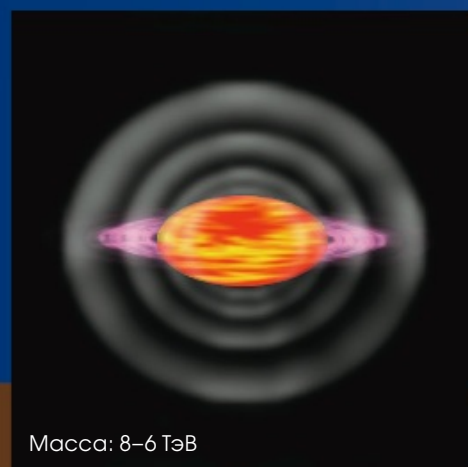

Масса: 8–6 ТэВ

Время: $(1-3) \times 10^{-27}$ сек

Черная дыра уже не черная: она излучает. Сначала излучение уносит энергию вращения (спин), так что дыра замедляется и принимает сферическую форму. В основном излучение исходит вдоль экваториальной плоскости черной дыры.

Согласно теории относительности, информация о том, что попало в черную дыру, утеряна навсегда. Однако если дыра испаряется, то что происходит с информацией, содержащейся внутри? Согласно предположению Хокинга, черные дыры полностью испаряются, уничтожая при этом информацию, что противоречит принципам квантовой механики. Разрушение информации не согласуется с законом сохранения энергии и делает подобный сценарий неправдоподобным.

Предположение о том, что от черных дыр что-то остается, также неприемлемо. В этом случае должно быть бесконечное разнообразие типов таких остатков, чтобы они смогли закодировать всю информацию о содержимом черной дыры. Но законы физики гласят, что частота рождения частиц пропорциональна количеству их типов. Значит, остатки черной дыры должны были бы рождаться в бесконечном количестве, даже при включении обычной микроволновой

печки. В таком случае в природе все стало бы неустойчивым.

Есть и третья возможность. Положение о локальности, согласно которому события в разных точках пространства могут влиять друг на друга только после того, как свет от одного дошел до другого, – неверно. Это до сих пор является камнем преткновения для теоретиков (см. «Сингулярный компьютер», «В мире науки», №2, 2005 г.).

Поиск дыр

Для развития физики требуются экспериментальные данные, поэтому, чтобы понять природу микроскопических черных дыр, их следует прежде всего найти. Одна из возможностей состоит в том, что астрономы могли бы обнаружить первичные черные дыры с начальной массой 10^{12} кг, взрывающиеся в современной Вселенной. Большая часть массы этих дыр должна превращаться в гамма-лучи. В 1976 г. Хокинг и Дон Педж (Don Page) из Калифорнийского тех-

нологического института доказали, что наблюдения фонового гамма-излучения существенно ограничивают возможное количество таких дыр. Например, в них не может быть заключена заметная доля темного вещества Вселенной, и их взрывы вблизи нас должны быть столь редкими, что их практически невозможно обнаружить. Однако в середине 1990-х гг. Дэвид Клайн (David Cline) из Калифорнийского университета в Лос-Анджелесе и его коллеги предположили, что самые короткие гамма-вспышки могут иметь отношение к первичным черным дырам. Считается, что более длинные вспышки могут быть связаны со взрывами или слияниями звезд, однако короткие могут иметь и другое объяснение. Будущие астрономические наблюдения помогут исследовать заключительный этап испарения черной дыры.

Еще более захватывающая возможность – создание черных дыр при помощи ускорителей частиц.

DOH DIXON

Шварцшильдовская стадия



Масса: 6–2 ТэВ

Время: $(3-20) \times 10^{-27}$ сек

Перестав вращаться, черная дыра характеризуется только массой, которая также уносится излучением и массивными частицами, которые испускаются во всех направлениях.

Стадия Планка



Масса: 2–0 ТэВ

Время: $(20-22) \times 10^{-27}$ сек

Дыра приближается к массе Планка (минимально возможной массе согласно существующей теории) и становится ничем. Согласно теории струн она начнет испускать струны, т.е. самые фундаментальные частицы вещества.

Модель распада черной дыры

Из центра трубки ускорителя (черный круг) вылетают частицы (штрихи), которые регистрируются слоями детекторов (концентрические цветные окружности).

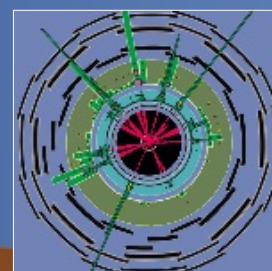

Когда нужно добиться высокой плотности, нет инструментов лучше, чем ускорители БАК и «Теватрон» Национальной ускорительной лаборатории им. Ферми недалеко от Чикаго. Агрегаты разгоняют субатомные частицы, такие как протоны, до скоростей, предельно близких к скорости света. При этом частицы приобретают огромную кинетическую энергию. В БАК энергия протона достигает семи тераэлектронвольт (ТэВ). По формуле Эйнштейна $E = mc^2$ эта энергия эквивалентна массе 10^{-23} кг, что в 7 тыс. раз больше массы покоя протона. Когда две такие частицы сталкиваются, их энергия концентрируется в крошечной области пространства. Поэтому можно предположить, что время от времени сталкивающиеся частицы прижимаются так тесно, что может образоваться черная дыра.

Но масса 10^{-23} кг намного меньше массы Планка в 10^{-8} кг, которую обычная теория гравитации предлагает для самой легкой дыры. Этот

нижний предел есть следствие квантовомеханического принципа неопределенности. Поскольку частицы ведут себя еще и как волны, они «размазываются» в некотором пространстве, которое уменьшается с ростом энергии: при энергиях БАК его размер 10^{-19} м. Это наименьшая область, в которую можно упаковать энергию частицы. Получается плотность 10^{23} кг/м³ – довольно высокая, но недостаточная для создания черной дыры. Чтобы частица была как энергичной, так и компактной, она должна иметь энергию Планка, что в 10^{15} раз больше энергии БАК. Несмотря на то что ускорители могли бы создать объекты, математически подобные черным дырам (и некоторые теоретики думают, что это уже сделано), сами дыры, похоже, лежат вне досягаемости.

К иным измерениям!

За прошедшее десятилетие физики поняли, что нет необходимости в достижении планковской ▶

ОБ АВТОРАХ:

Бернард Карр, Стивен Гиддингс (Bernard Carr, Steven Giddings). Carr – профессор Лондонского университета королевы Марии. Он заинтересовался астрофизикой после известного документального фильма Найджела Колдера (Nigel Calder) «Неистовая Вселенная», показанного в 1969 г. Позже он стал аспирантом Хокинга и одним из первых теоретически изучил маленькие черные дыры. Гиддингс – профессор Калифорнийского университета в Санта-Барбаре, специалист по квантовой гравитации и космологии. Он одним из первых исследовал возможность создания черных дыр в ускорителях частиц.

C. M. HARRIS University of Cambridge AND THE ATLAS COLLABORATION (for right)

ДЕЛАТЬ ДЫРЫ НЕЛЕГКО

Насколько сильно нужно сжать кусочек вещества, чтобы он превратился в черную дыру? Чем легче тело, тем сильнее нужно на него воздействовать, прежде чем его собственная гравитация станет достаточной для создания дыры. Планеты и люди гораздо дальше от этого предела, чем звезды (см. график). Волновая природа вещества препятствует сжатию, частицы не могут быть сжаты до размера меньшего, чем характерная длина их волны (см. рисунок), поэтому дыра не может иметь массу менее 10^{-8} кг. Но если у пространства есть дополнительные измерения, гравитация может существенно усиливаться на малых расстояниях, и объект не придется так сильно сжимать.

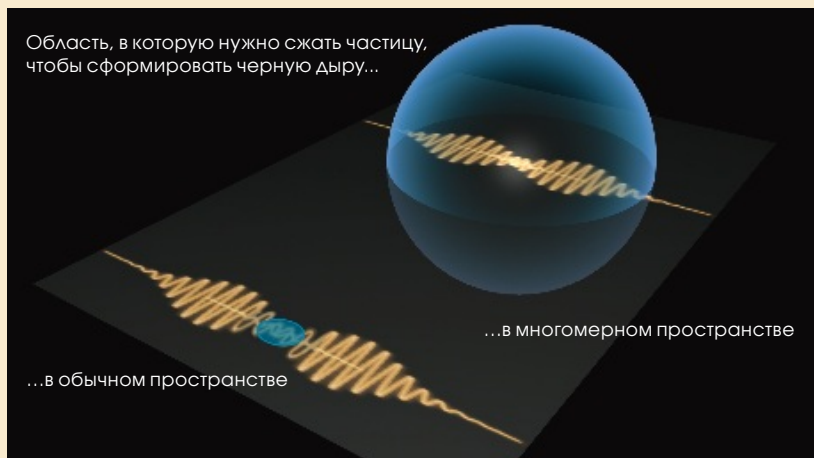

плотности. Теория струн, одна из основных соперниц квантовой теории гравитации, предсказывает, что пространство имеет более трех измерений. Гравитация, в отличие от прочих сил, должна распространяться по всем этим измерениям и поэтому необычайно усиливаться на коротких расстояниях. В трехмерном пространстве сила гравитации учетверяется при уменьшении расстояния между объектами вдвое. Но в девятимерном пространстве гравитация стала бы в 256 раз сильнее. Данный эффект мог бы быть су-

щественным, если бы дополнительные измерения пространства были достаточно большими. Но возможна и более сложная конфигурация дополнительных измерений – компактификация (т. е. свертывание дополнительных измерений), которая дает тот же эффект усиления гравитации и наиболее вероятна, если теория струн верна.

Дополнительный рост гравитации означает, что истинный масштаб энергии, при которой законы квантовой механики и гравитации смыкаются (и может родиться чер-

ная дыра), окажется намного меньше, чем предполагалось. Несмотря на то что пока нет экспериментальных подтверждений такой возможности, подобная идея проливает свет на многие теоретические загадки. И если предположение верно, то плотность, необходимая для рождения черной дыры, может лежать в пределах возможностей БАК.

Теоретические исследования образования черных дыр при высокоэнергичных столкновениях возвращают нас к работам Роджера Пенроуза (Roger Penrose) из Оксфордского университета середины 1970-х гг., а также Питера Д'Иза (Peter D'Esth) и Филипа Норберта Пейна (Philip Norbert Payne) из Кембриджа начала 1990-х гг. Возможность существования больших дополнительных измерений может вдохнуть новую жизнь в эти исследования, что и побудило Тома Бенкса (Tom Banks) из Калифорнийского университета в Санта-Круз и Вилли Фишлера (Willy Fischler) из Техасского университета приступить к обсуждению проблемы в 1999 г.

В 2001 г. на конференции две группы ученых: один из авторов статьи Стивен Гиддингс и Скотт Томас (Scott Thomas) из Стэнфордского университета, а также Савас Димопулос (Savas Dimopoulos) из Стэнфорда и Грег Ландсберг (Greg Landsberg) из Университета Брауна независимо описали то, что можно увидеть в коллайдерах частиц типа БАК. Не слишком сложные вычисления буквально ошеломили нас: оценки показали, что при оптимистическом сценарии, соответствующем самому низкому вероятному значению масштаба Планка, черные дыры могут рождаться с частотой одна дыра в секунду. Ускоритель, производящий частицы с такой частотой, физики называют фабрикой, так что БАК может стать фабрикой черных дыр, испарение которых не могло бы остаться незамеченным.

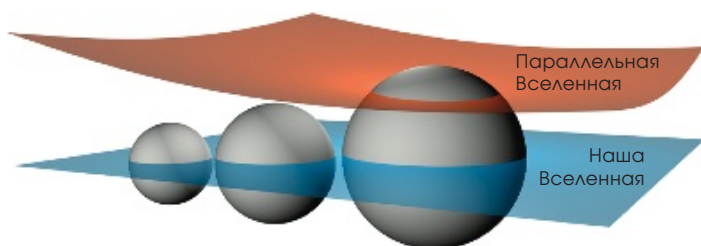

Черные дыры различных размеров могли бы проникнуть в дополнительные измерения, которые иначе нам недоступны. Поскольку гравитация, в отличие от прочих сил, простирается в те измерения, черные дыры тоже их чувствуют. Физики могли бы изменять размер дыр, настраивая ускоритель частиц на разную энергию. Если дыра пересечет параллельную Вселенную, то станет распадаться быстрее и выделять меньше энергии (поскольку ее часть будет уходить в другую Вселенную).

Типичные столкновения дают умеренное количество энергичных частиц, но распадающаяся черная дыра – иное дело. Согласно Хокингу, она излучает во всех направлениях множество частиц с очень высокими энергиями. Продукты ее распада включают все существующие в природе типы частиц. Несколько групп ученых детально рассчитали характерные признаки, по которым детекторы БАК могут заметить черные дыры.

Водопад из черных дыр?

Перспектива создания черных дыр на Земле может показаться безумной. Откуда мы знаем, что они благополучно распадутся, как предсказывает Хокинг, а не продолжат свой рост и в конце концов не проглотят нашу планету? На первый взгляд, весьма обоснованная тревога, особенно если учесть, что некоторые детали исходной теории Хокинга могут быть неверны: скажем, утверждение, что информация разрушается в черных дырах. Однако общие принципы квантовой механики указывают, что микроскопические черные дыры не могут быть устойчивы, а значит, они безопасны. Концентрации энергии и массы, типа элементарных частиц, постоянны, только если какой-то закон сохранения запрещает их распад. Примерами служат сохранение электрического заряда и барионного числа. Но нет такого закона, который стабилизировал бы маленькую черную дыру. В квантовой теории все, что не запрещено, обязательно происходит, поэтому в соответствии со вторым законом термодинамики

маленькие черные дыры быстро распадутся.

Да и опыт подсказывает, что фабрика черных дыр не представляет опасности. Ведь столкновения с высокой энергией, такие как в БАК, уже имели место, например, в ранней Вселенной. Изредка они происходят и теперь, когда быстрые частицы космических лучей влетают в нашу атмосферу: природа сама создает черные дыры. Уже первые оценки Гиддингса и Томаса показали, что космические лучи высокой энергии (протоны или более тяжелые атомные ядра с энергиями до 10^9 ТэВ) могут рождают в атмосфере порядка 100 черных дыр в год.

Кроме того, оба вышеуказанных ученых вместе с Дэвидом Дорфаном (David Dorfan) из Калифорнийского университета в Санта-Круз и Томом Риццо (Tom Rizzo) из Стэнфордского центра линейного ускорителя, а также, независимо, Джонатан Фенг (Jonathan L. Feng) из Калифорнийского университета в Ирвине и Альфред Шейпер (Alfred D. Shapere) из Университета штата Кентукки доказали, что столкновения космических нейтрино могут быть даже более эффективны. Если это так, то новая Обсерватория космических лучей им. Оже в Аргентине, которая уже вступила в строй, и модернизируемая Обсерватория *Fly's Eye* («Глаз мухи») в штате Юта смогут наблюдать по несколько дыр в год. Однако такие исследования не отменяют необходимость в экспериментах на ускорителях, где при контролируемых условиях может формироваться множество дыр.

Наличие черных дыр доказало бы существование скрытых измерений

пространства, а наблюдая их свойства, физики могли бы исследовать «географию» измерений. Например, если создавать на ускорителе дыры все большей массы, они станут проникать все глубже в дополнительные измерения и сравниваться по размеру с одним или несколькими из них, демонстрируя при этом характерные изменения зависимости своей температуры от массы. К тому же если черная дыра становится достаточно большой, чтобы пересечься с параллельной трехмерной Вселенной в дополнительных измерениях, характеристики ее распада должны неожиданно измениться.

Создание черных дыр в ускорителях позволило бы проникнуть в глубины материи. В прошлом столетии физики упорно продвигались к границам микромира: от мельчайших пылинок – к атомам, затем к протонам, нейтронам и, наконец, к кваркам. Если они смогут создавать черные дыры, то достигнут масштаба Планка, который, как полагают, является пределом расстояния, меньше которого сами понятия пространства и длины, по-видимому, перестают существовать. Любая попытка исследовать существование более коротких расстояний, осуществляя столкновения при более высоких энергиях, неизбежно закончилась бы рождением черной дыры. Столкновения при больших энергиях, вместо того, чтобы дробить вещество на мелкие кусочки, приведут к рождению черных дыр все большего размера. Таким образом, их появление ознаменует конец важного направления науки. И возникнет новая задача – исследования дополнительных измерений пространства.

НЕЙРОМОРФНЫЕ микрочипы

Квабена Боахен

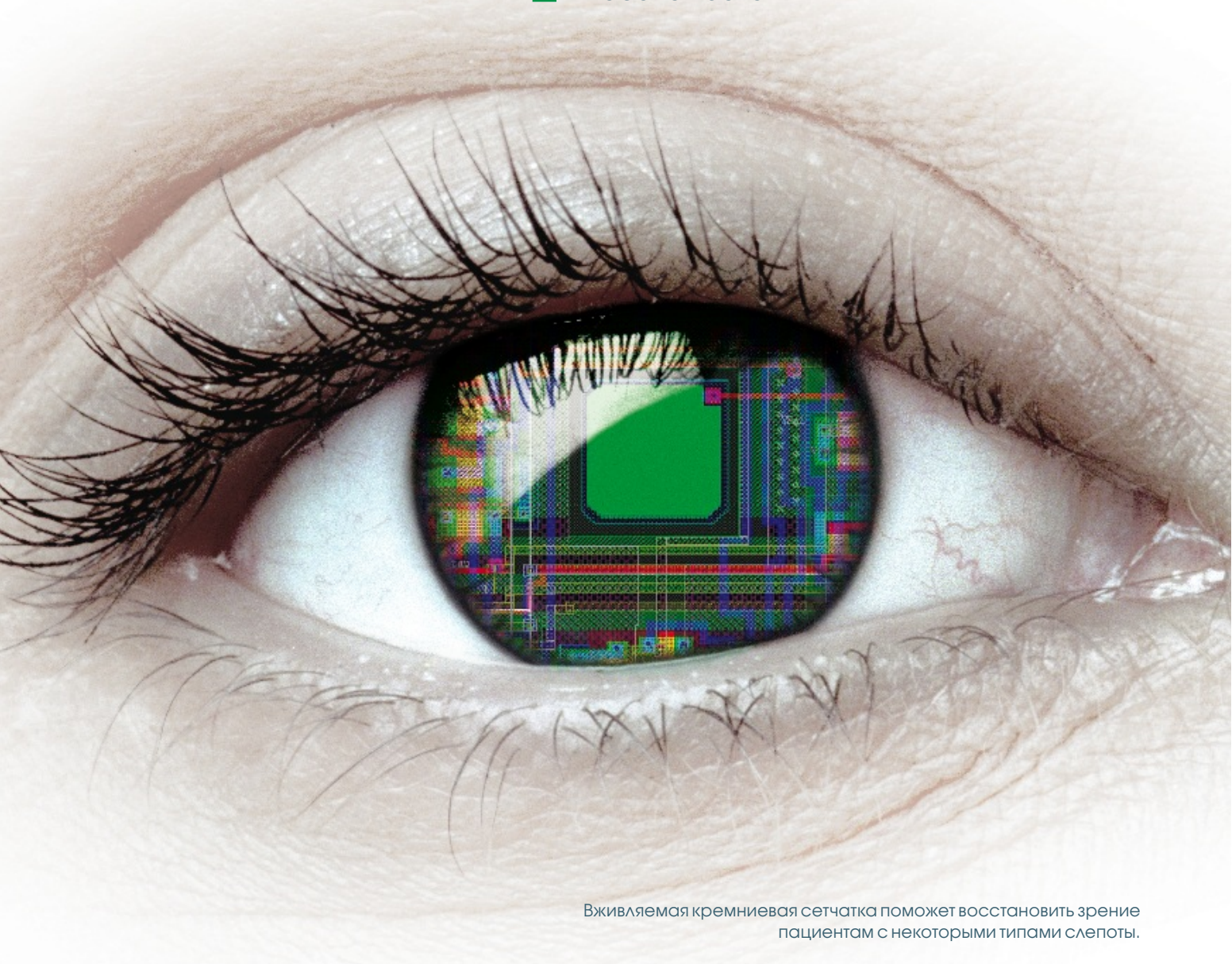

Вживляемая кремниевая сетчатка поможет восстановить зрение пациентам с некоторыми типами слепоты.

Использование
нейронной
структуры мозга
в электронных
устройствах вскоре
позволит создавать
вживляемые
кремниевые
сетчатки
и искусственные
органы слуха.

Суперкомпьютер *Deep Blue* фирмы *IBM* обыгрывал Гарри Каспарова исключительно с помощью грубой силы: машина оценивала около 200 млн. возможных ходов в секунду, тогда как ее противник из плоти и крови рассматривал за это время не более трех. Но когда речь заходит о зрении, слухе, распознавании образов и обучении, компьютеры не идут ни в какое сравнение с человеческим мозгом. А уж про эксплуатационные характеристики и говорить нечего! Типичный суперкомпьютер в тысячу раз тяжелее, занимает в 10 тыс. раз больше места и потребляет в миллион раз больше энергии, чем комок нервной ткани размером с небольшую дыню.

Как же мозг, в котором на передачу химических сигналов между нейронами уходят микросекунды, выполняет некоторые задачи быстрее и лучше, чем самые мощные процессоры? Секрет в том, как организована работа не блещущих быстродействием электрических компонент. Мозг не исполняет закодированные инструкции, а активизирует связи (синапсы) между нейронами. Каждая активация эквивалентна выполнению цифровой команды. Можно оценить, сколько связей активизируется каждую секунду, и сравнить с количеством команд, выполняемых компьютером за то же время. Синаптическая активность достигает 10 квадрильонов (10^{16}) связей нейронов в секунду. Чтобы добиться такой производительности, потребуется миллион компьютеров *Intel Pentium*, потребляющих в общей сложности сотни мегаватт.

Сегодня инженеры пытаются воспроизводить нейронные структуры и их функции. Они называют это морфингом (отображением) нервных связей на кремниевые электронные цепи и создают нейроморфные микрочипы. В случае успеха мы научимся создавать вживляемые кремниевые сетчатки

для слепых и звуковые процессоры для глухих, а также дешевые и эффективные визуальные, звуковые и обонятельные чипы для роботов (см. табл. на стр. 39).

Наша группа в Пенсильванском университете сначала сосредоточилась на морфинге сетчатки – нервной ткани толщиной 0,5 мм, покрывающей заднюю стенку глаза. Сетчатка состоит из пяти специализированных слоев нервных клеток и выполняет предварительную обработку визуальных изображений (образов), извлекая полезную информацию, не обращаясь к мозгу и не расходуя его ресурсы. Мы выбрали сетчатку потому, что она хорошо изучена и описана анатомами. Затем мы перешли к морфингу механизмов, создающих биологические цепи, т.е. к процессу, который мы назвали метаморфингом.

Нейроморфинг сетчатки

Почти 1 млн. ганглионарных клеток в сетчатке сравнивает визуальные сигналы от групп, содержащих от полудюжины до нескольких сотен фоторецепторов и самостоятельно интерпретирующих все, что происходит в проецируемой на них части поля зрения. Когда интенсивность света в данном секторе изменяется, ганглионарная клетка передает по зрительному нерву в мозг электрический импульс (всплеск). Каждая клетка возбуждается пропорционально относительному изменению интенсивности света во времени или в пространстве, а не абсолютному входному уровню. Чувствительность нерва уменьшается с ростом общей интенсивности света таким образом, чтобы глаз приспособлялся, например, изменению яркости неба в 100 тыс. раз при переходе от предрассветного уровня к полуденному.

Миша Маховальд (Misha A. Mahowald) и известный специалист по микроэлектронной технологии Карвер Мид (Carver Mead) ▶

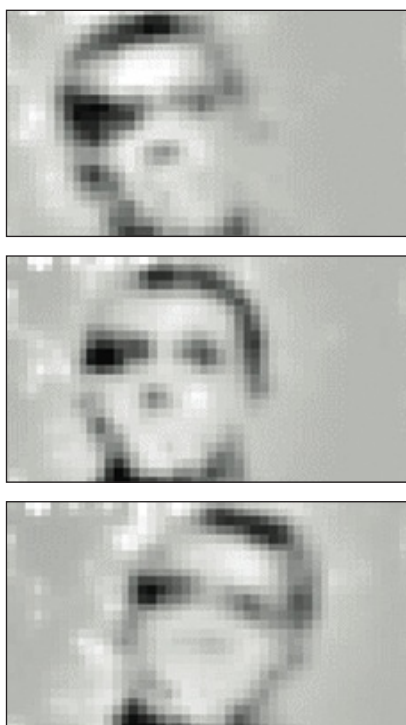
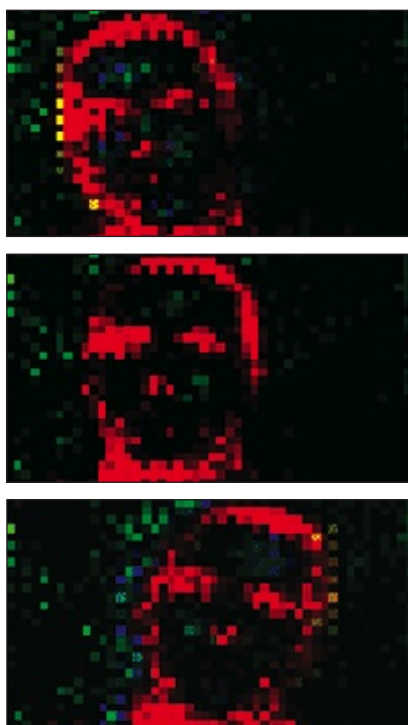

Кремниевая сетчатка воспринимает движения головы Карима Заглула из Пенсильванского университета. Четыре типа кремниевых ганглионарных клеток на чипе *Visio1* имитируют реальные клетки сетчатки и выполняют предварительную обработку визуальной информации. Одни клетки реагируют на темные области (красные), другие – на светлые (зеленые). Третий и четвертый наборы клеток следят за передними (желтые) и задними (синие) границами объектов. Черно-белые изображения, получаемые при декодировании, демонстрируют то, что слепой человек мог бы видеть с помощью нейроморфного имплантата сетчатки.

впервые попытались изготовить сетчатку из кремния в Калифорнийском технологическом институте. Они воспроизвели с помощью электроники три из пяти ее слоев. Другие исследователи моделировали (морфировали) остальные части зрительной и слуховой систем. В 2001 г. мой аспирант Карим Заглул (Kareem Zaghloul) изготовил все пять слоев сетчатки и смоделировал визуальные сообщения, посылаемые мозгу ганглионарными клетками,

те. выходными нейронами сетчатки. Его кремниевый чип сетчатки, *Visio1*, воспроизводит реакцию основных четырех типов ганглионарных клеток сетчатки, которые вырабатывают сигналы и вместе составляют 90% оптического нерва (см. рис. *вверху*).

Пытаясь смоделировать естественную реакцию нервных синапсов, Заглул представил электрическую активность каждого глазного нейрона отдельным выходным напряжением, которое управляет то-

ком, передаваемым транзисторами в другие точки схемы. Свет, обнаруженный электронными фотодатчиками, влияет на напряжение в этой части схемы так же, как на соответствующую клетку в сетчатке. Разместив на чипе множество аналогичных базовых элементов, Заглул воспроизвел все пять слоев сетчатки (см. *стр. 40–41*).

Чип имитирует процесс, в котором активированные напряжения ионные каналы заставляют ганглионарные клетки (и нейроны в остальной части мозга) вырабатывать нервные импульсы. Заглул установил транзисторы, посылающие ток обратной связи, увеличивающий напряжение, которое, в свою очередь, еще больше увеличивает ток и т.д. Как только достигается пороговое значение, регенеративный эффект ускоряется и напряжение возрастает до максимального уровня, т.е. создается импульс.

Потребляя всего 60 мВт, нейроморфный чип Заглула требует в тысячу раз меньше электроэнергии, чем обычный ПК. Столь малая потребляемая мощность позволяет

ОБЗОР: ВДОХНОВЕНИЕ ОТ ПРИРОДЫ

Современные компьютеры выполняют миллиарды операций в секунду, но не могут состязаться даже с ребенком, когда дело доходит до распознавания образов или обработки изображений. Кроме того, человеческий мозг в миллионы раз эффективнее и намного компактнее типичных ПК.

Нейроморфные микрочипы, копирующие нервные структуры, уже продемонстрировали внушительное сокращение требуемой мощности. Их эффективность позволяет задуматься о разработке вживляемых искусственных сетчаток и других сложных электронных датчиков.

Когда-нибудь нейроморфные чипы смогут копировать саморазвивающиеся связи, которые мозг использует для достижения своих удивительных функциональных возможностей.

STONE (eye photograph); KAREEM ZAGHLOUL (retina layout); JEN CHRISTIANSEN (photolithration) (preceding pages); KAREEM ZAGHLOUL (this page)

ГРУППЫ, ЗАНИМАЮЩИЕСЯ НЕЙРОМОРФНОЙ ЭЛЕКТРОНИКОЙ

Исследователи стремятся сократить отставание электронных датчиков от нейронных сетей с помощью микрочипов, которые подражают мозгу. Сейчас основные усилия направлены на создание малых сенсорных систем, которые можно имплантировать людям или роботам.

ОРГАНИЗАЦИЯ	ИССЛЕДОВАТЕЛИ	ОСНОВНЫЕ ЦЕЛИ
Университет Джонса Гопкинса	Andreas Andreou, Gert Cauwenberghs, Ralph Etienne-Cummings	Устройство распознавания речи с батарейным питанием, генератор ритма локомоции и камера, распознающая характерные черты объекта
ETH, Цюрих (Цюрихский университет)	Tobi Delbruck, Shi-Chii Liu, Giacomo Indiveri	Кремниевая сетчатка и чип внимания, автоматически выбирающие существенные участки сцены
Эдинбургский университет	Alan Murray, Alister Hamilton	Искусственный нос и автоматическое распознавание запаха, основанное на анализе временного распределения сигнальных пиков
Технологический институт, шт. Джорджия	Steve DeWeerth, Paul Hasler	Спаренные генераторы ритма, координирующие движения многосегментного робота
HKUST, Гонконг	Bertram Shi	Бинокулярный процессор для восприятия глубины изображения и визуального слежения
Массачусетский технологический институт	Rahul Sarpeshkar	Звуковой процессор для глухих на основе улитки уха
Мэрилендский университет	Timothy Horiuchi	Звуковой чип, моделирующий эхолокацию летучей мыши
Аризонский университет	Charles Higgins	Реагирующий на движение чип, основанный на зрении мухи

задуматься об интеграции кремниевой сетчатки в полноценный внутриглазной протез с камерой, процессором и стимулятором, имплантированными в глаз человека, страдающего пигментозным ретинитом (пигментной дегенерацией сетчатки) или макулодистрофией, т.е. болезнями, повреждающими фоторецепторы, но сохраняющими ганглионарные клетки. Разрабатываемые в настоящее время протезы сетчатки обеспечивают лишь фосфенное зрение: реципиенты воспринимают мир как сетку световых пятен, вызванных стимуляцией ганглионарных клеток микроэлектродами, имплантированными в глаз. Для обработки изображений, воспринятых прикрепленной к очкам видеокамерой, требуется переносной компьютер. Поскольку массив микроэлектродов очень мал (меньше, чем 10 на 10 пикселей), человек обретает туннельное зрение и вынужден вертеть головой.

Чтобы расширить угол зрения, можно использовать в качестве камеры сам глаз. 3600 выходов ганглионарных клеток нашего чипа

должны обеспечить почти нормальное видение. Однако требуется дальнейшее улучшение биологически совместимых материалов для герметизации и интерфейса возбуждения. Высокоточный протез вполне может стать реальностью к 2010 г. Кроме того, необходимо

разобраться, как различные типы клеток сетчатки отвечают на возбуждение и какой вклад они вносят в восприятие. А пока нейроморфные чипы могли бы найти применение в датчиках подвижных устройств, в системах безопасности, робототехнических и фабричных системах автоматизации.

Метаморфинг нервных связей

Нас очень обнадежила экономия мощности, достигнутая при морфинге сетчатки, и мы задумались:

как же мозг достигает такой высокой эффективности? Еще два десятилетия назад Мид понял, что даже если вычислительная техника будет развиваться по закону Мура (согласно которому количество транзисторов на единицу площади интегральной схемы удваивается

каждые полтора года), компьютеры все равно не станут эффективными, как мозг. Решение этой проблемы пришло мне в голову восемь лет назад.

Я понял, что эффективность зависит от степени специализации аппаратных средств для решения той или иной задачи. Современные компьютеры используют для любой работы несколько устройств общего назначения, а программное обеспечение просто изменяет порядок, в котором они задействуются. Мозг и нейроморфный чип ▶

Нейроморфные чипы программируются на уровне индивидуальных связей для выполнения определенных задач.

схожи именно настройкой аппаратных средств: и тот и другой программируются на уровне индивидуальных связей и приспособляют имеющиеся средства к выполнению определенной работы. Если бы мы могли перенести механизм самонастройки мозга на кремниевые устройства (т.е. осуществить метаморфинг), то нейроморфные чипы модифицировали бы себя аналогичным образом. В результате отпала бы необходимость в кропотливом инженерном анализе мозговых структур. Поэтому я начал исследовать развитие нервных цепей, надеясь больше узнать о том, как получаются именно те средства, которые требуются.

Построение нервной сети мозга, содержащей триллион (10^{12}) нейронов, связанных 10 квадрильонами (10^{16}) синапсов, – обескураживающая задача. Хотя человеческая ДНК содержит эквивалент миллиарда битов информации, этого недостаточно, чтобы задать, как нейроны должны соединяться между собой.

Воспользовавшись генетической информацией на ранней стадии развития, мозг далее настраивает себя через внутренние взаимодействия между нейронами и внешние взаимодействия с окружающим миром. Другими словами, сенсорные нейроны самостоятельно соединяются между собой в ответ на входные сигналы. Общее правило выглядит обманчиво просто: между собой соединяются те нейроны, которые вместе возбуждаются. Т.е. из получаемых нейроном сигналов он игнорирует все, кроме тех, которые поступают от нейронов, оказывающихся активными тогда, когда он сам активен.

Чтобы понять, как один слой нейронов соединяется с другим, нейрологи изучили ретинотекстальное отображение лягушки, посредством которого сетчатка соединяется с тектумом (часть среднего мозга, обрабатывающая входные сигналы от органов чувств). Оказалось, что

Биологические сенсорные системы компактны и эффективно расходуют энергию. Инженеры, пытающиеся создать полупроводниковый аналог сетчатки, сталкиваются с большими трудностями: при толщине 0,5 мм она весит 0,5 г и потребляет 0,1 Вт. Недавно ученым из Пенсильванского университета удалось изготовить простейшую кремниевую сетчатку.

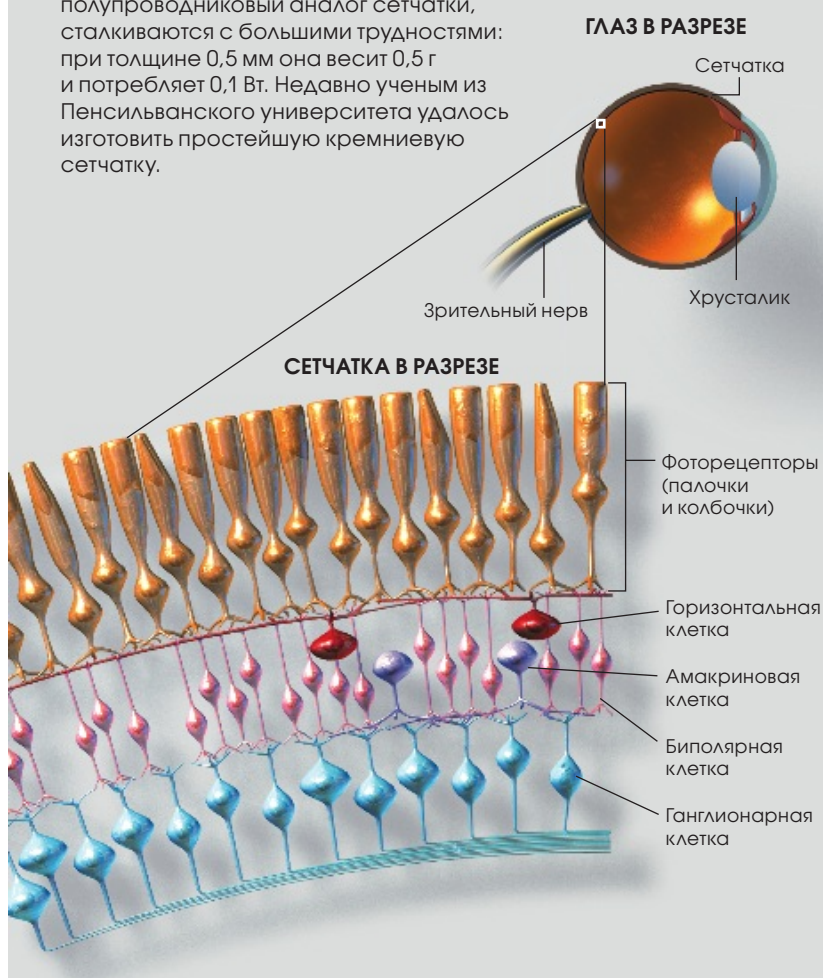

связывание одного слоя нейронов с другим происходит в два этапа. Сначала вновь возникший нейрон разрастается, образуя ветвистое дерево. Самая длинная ветвь становится аксоном, выходным «проводом» клетки, а остальные ветви образуют дендриты, ее входные каналы. Далее аксон продолжает расти, вытягиваемый амeboидной структурой на его конце. Этот так называемый конус роста реагирует на градиент концентрации химических соединений, оставленных предшественниками нервных сигналов, и направляет аксон к нужной улице в городе клеток тектума,

но, если можно так выразиться, не к конкретному дому.

Чтобы попасть в нужный дом в тектуме, требуется второй шаг, но ученые пока не разобрались, как он осуществляется. Известно, что соседние ганглионарные клетки сетчатки склонны возбуждаться вместе. Поэтому я предположил, что аксон находит в тектуме своих соседей по клеткам сетчатки, определяя их по химическому следу («запаху»), выделяемому активными нейронами тектума, т.к. наиболее вероятно, что его источником будут его соседи. Как только аксон вступает в контакт с деревом дендритов тектального

НЕЙРОНЫ СЕТЧАТКИ И НЕЙРОМОРФНЫЕ ЗРИТЕЛЬНЫЕ ЧИПЫ

БИОЛОГИЧЕСКАЯ СЕТЧАТКА

Клетки сетчатки связаны сложной сетью возбуждающих (односторонние стрелки), подавляющих (линии с кружками на конце) и двунаправленных (двусторонние стрелки) сигнальных связей. Такая схема вырабатывает селективные ответы четырех типов ганглионарных клеток (внизу), которые составляют 90% волокон зрительного нерва, передающих зрительную информацию в мозг. Ганглионарные клетки включения «Вкл.» (зеленые) и выключения «Выкл.» (красные) возбуждаются, когда локальная интенсивность света выше или ниже, чем на окружающем участке. Ганглионарные клетки возрастания «Инк.» (синие) и убывания «Дек.» (желтые) генерируют импульсы, когда интенсивность света увеличивается или уменьшается.

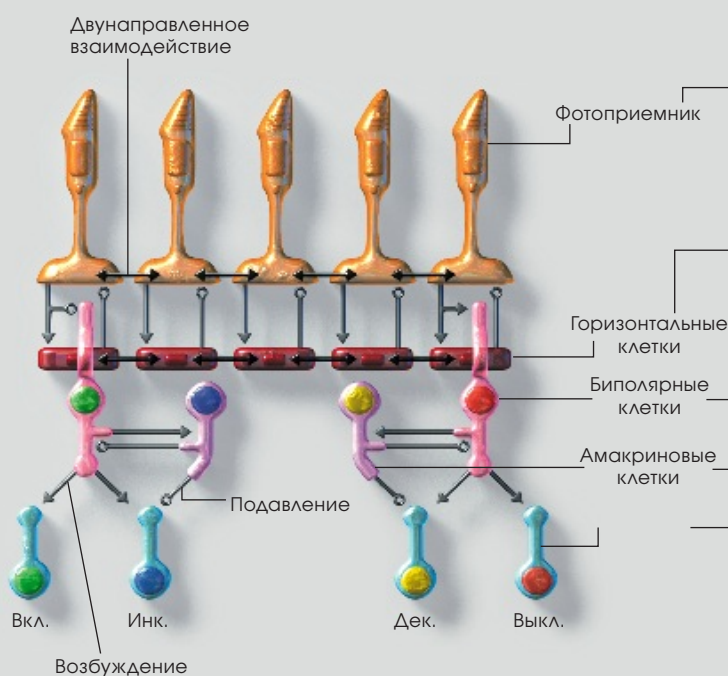

КРЕМНИЕВАЯ СЕТЧАТКА

В электронных моделях сетчатки аксоны и дендриты каждой клетки (сигнальные связи) заменяются металлическими проводниками, а синапсы – транзисторами. Перестановки такой конфигурации создают возбуждающие и запрещающие взаимодействия, которые имитируют связи между нейронами. Транзисторы и соединяющие их проводники располагаются на кремниевых чипах, различные участки которых играют роль различных слоев клеток. Большие зеленые площадки – фототранзисторы, преобразующие свет в электрические сигналы.

ФРАГМЕНТ КРЕМНИЕВОГО ЧИПА

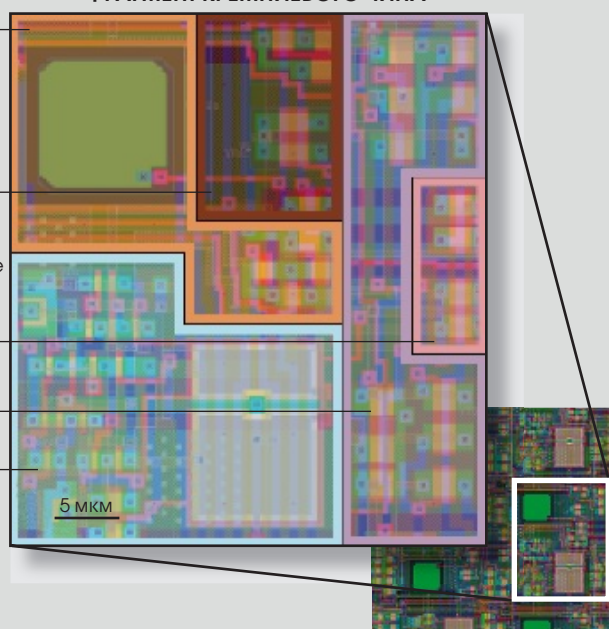

нейрона, между ними формируется синапс, и получают два нейрона, которые вместе возбуждаются и связаны между собой.

В 2001 г. мой аспирант Брайан Таба (Brian Tabak) создал чип, моделирующий этот процесс. Поскольку направление (адрес точки назначения) металлических проводов не изменишь, он решил перенаправлять импульсы. Каждый раз, когда возбуждается одна из 3600 ганглионарных клеток, чип *Visio1* вырабатывает уникальный 13-битовый адрес. Передача адресов вместо импульсов позволяет обойти ограничение по количеству входных/

выходных контактов чипа. Адрес дешифруется принимающим чипом, который воссоздает импульс в нужной точке кремниевой мозаики нейронов. Так создается виртуальный пучок аксонов, связывающих соответствующие участки на двух кремниевых чипах, т.е. кремниевый зрительный нерв. Заменяя один адрес другим, мы направляем виртуальный аксон, принадлежащий одному нейрону (первоначальный адрес), в другое место (измененный адрес). Мы можем перекидывать наши программируемые проводники (*softwires*), куда захотим, сохраняя информацию ▶

ОБ АВТОРЕ:

Кwabена Боахен (Kwabena Boahen) – проектировщик нейроморфных структур, адъюнкт-профессор Пенсильванского университета. В 1985 г. он оставил свою родную Гану и занялся изучением нейронных сетей в Университете Джонса Гопкинса. Боахен пытается наделять кремниевые устройства элегантностью, присущей нервным системам живых существ.

СОЗДАНИЕ СВЯЗЕЙ (БИОЛОГИЧЕСКИХ ИЛИ НА КРЕМНИИ)

На ранней стадии развития глаза ганглионарные клетки сетчатки направляют свои аксоны в тектум, сенсорный центр среднего мозга. Аксоны сетчатки направляются с помощью следов химических соединений, выделяемых соседними клетками тектума, которые активируются одновременно; в результате нейроны, возбуждающиеся одновременно, связываются. В итоге в среднем мозге формируется карта пространственного расположения сенсоров сетчатки.

Чтобы смоделировать этот процесс, инженеры Пенсильванского университета используют программируемые проводники для создания самоорганизующихся связей между клетками в чипе сетчатки *Visio1* (вверху) и чипе искусственного тектума *Neurotrophe1* (внизу). Электрические выходные импульсы направляются от искусственных ганглионарных клеток к клеткам тектума через микросхему памяти (ОЗУ) (в середине). Чип сетчатки выдает адрес возбужденного нейрона, а чип тектума воспроизводит импульс возбуждения в соответствующем месте. В нашем примере искусственный тектум дает команду ОЗУ поменять местами адреса 1 и 2. В результате окончание аксона ганглионарной клетки 2 перемещается к клетке тектума 1, вытесняя аксон ганглионарной клетки 3. Аксоны реагируют на градиент электрического заряда, освобожденной возбужденной клеткой и помогающего перенаправить соединения.

После многократного возбуждения блоков соседствующих нейронов искусственной сетчатки (выделенные треугольники вверху слева) конечные точки аксонов клеток тектума, которые вначале были разбросаны (выделенные треугольники внизу слева), сближаются и образуют более однородные полосы (внизу справа).

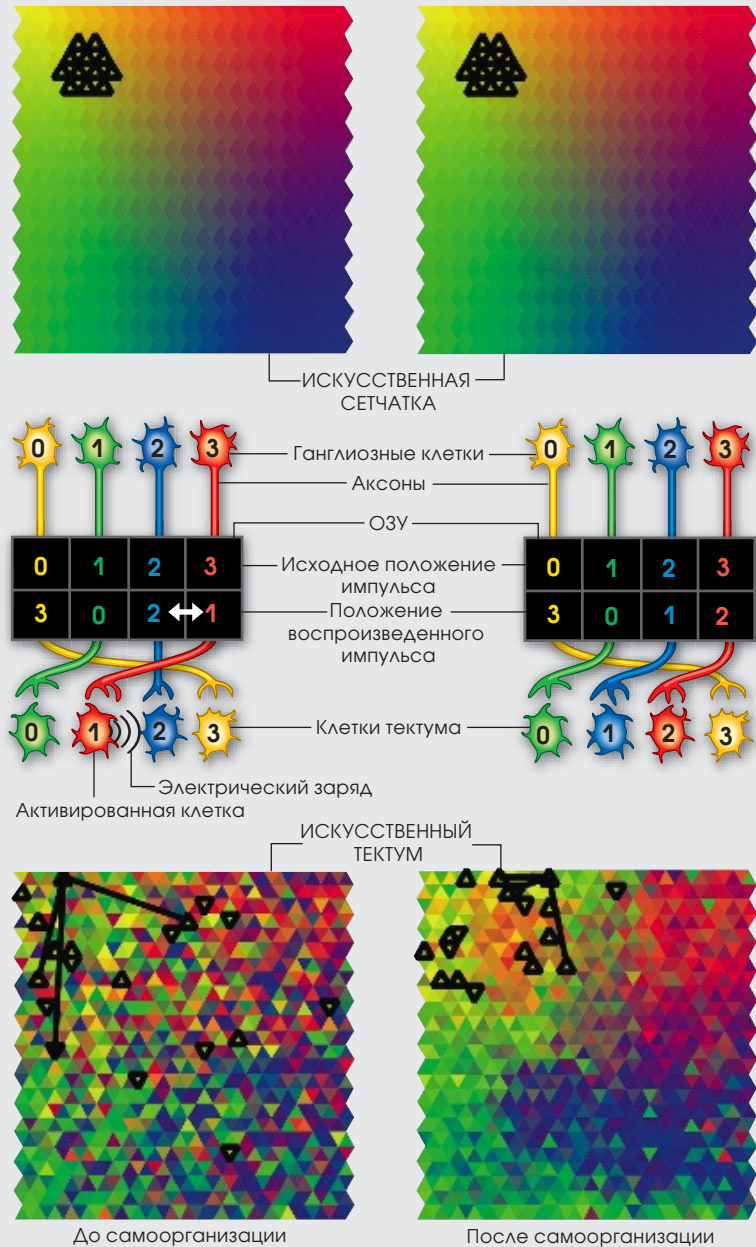

о переадресации в поисковой таблице (см. врез вверху).

В чипе искусственного тектума, который Таба назвал *Neurotrophe1*, программируемые проводники возбуждают элементы схемы, чувствительные к градиенту (кремниевые конусы роста), а также близлежащие кремниевые нейроны, расположенные в ячейках сотовой решетки. При активации кремниевые нейроны

вырабатывают электрический заряд и направляют его в решетку, проводящую заряд подобно транзистору. Заряд распространяется по решетке почти так же, как химические соединения, выделяемые ячейками тектума, распространяются по нервной ткани. Кремниевые конусы роста воспринимают моделируемое распространение химических соединений и протягивают програм-

мируемые провода в сторону роста градиента, к кремниевому нейрону (источнику заряда), обновляя таблицу переадресации. Поскольку заряд должен высвобождаться кремниевым нейроном и восприниматься кремниевым конусом роста одновременно, программные проводники приводят к соединению нейронов, активных одновременно. Таким образом, *Neurotrophe1* связывает вме-

И в зрительной коре хорька (слева), и на нейроморфном чипе коры (справа) исследователи построили карту положения клеток, которые реагируют на определенно ориентированные края объекта (ключ вниз). Т.к. на обеих картах соседние клетки склонны к схожим предпочтительным ориентациям, чип коры довольно точно имитирует биологическую систему.

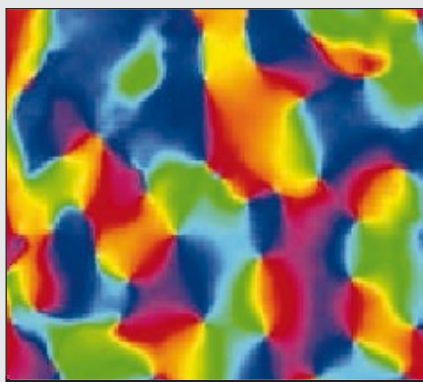

Кора мозга хорька

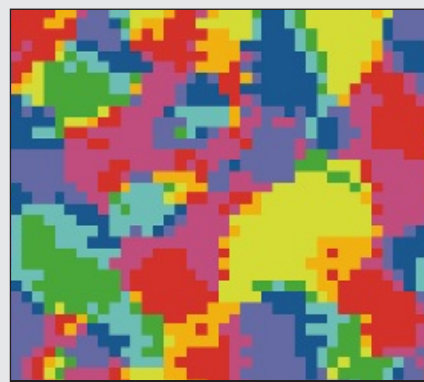

Кортикальный чип

сте нейроны, которые срабатывают вместе, как в настоящем растущем аксоне.

Начав с переплетенного соединения между чипами *Visio1* и *Neurotrope1*, Таба успешно смоделировал склонность соседних ганглионарных клеток сетчатки срабатывать вместе. Для этого он в случайном порядке активизировал блоки кремниевых ганглионарных клеток и после стимулирования нескольких тысяч таких блоков наблюдал решительное изменение программируемых проводников между чипами. Соседние искусственные ганглионарные клетки, связанные с нейронами в кремниевом тектуме, теперь оказывались вдвое ближе, чем в исходном состоянии. Однако из-за шума и технологического разброса параметров элементы схемы полученные соединения были не идеальны: окончания соседних клеток в кремниевой сетчатке заканчивались в кремниевом тектуме не рядом друг с другом. Нам хотелось узнать, как возникает сложная структура соединений, лежащая в основе биологической функции коры, и можно ли найти в природе новые подсказки для усовершенствования наших систем.

Карты коры головного мозга

Что известно о связях в коре головного мозга, которая отвечает за когнитивные способности? Имея

такую же площадь, как круг диаметром 40 см, кора сложена словно бумага в оригами, чтобы поместиться внутри черепа. На этом удивительном холсте во время младенчества рисуются «карты» внешнего мира. На сегодня лучше всего изучена область *VI* (первичная визуальная кора), куда попадают визуальные сообщения от зрительного нерва. На нее отображаются не только длина и ширина изображения, но и ориентация ребер видимых объектов. В результате нейроны в области *VI* лучше всего реагируют на ребра, ориентированные под определенным углом: вертикальные линии, горизонтальные линии и т.д. Те же самые предпочтительные ориентации повторяются примерно через каждый миллиметр, что позволяет распознавать ориентации ребер в различных участках визуальной сцены.

Нейробиологи Дэвид Хьюбел (David H. Hubel) и Торстен Визель (Torsten N. Wiesel), получившие Нобелевскую премию по медицине за открытие в 1960-х гг. карты *VI*, предложили схему соединений для построения визуального участка коры. Каждая клетка коры соединяется с двумя группами таламических клеток, которые действуют как ретрансляторы сигналов, пришедших от сетчатки. Одна группа клеток таламуса должна реагировать на восприятие темных

областей (ее мы моделируем ячейками *Visio1* «Выкл.»), а другая – на восприятие света (ячейки «Вкл.»). Чтобы клетки коры «предпочитали», например, вертикальные ребра, обе группы должны располагаться вдоль вертикальной линии так, чтобы ячейки «Выкл.» лежали непосредственно слева от ячеек «Вкл.». Таким образом, вертикальный край объекта в поле зрения активизирует все ячейки «Выкл.» и «Вкл.». С другой стороны, горизонтальная грань активизирует только половину ячеек в каждой группе. В результате клетка коры получит вдвое больший входной сигнал при наличии вертикального края и будет реагировать на него энергичнее.

Сначала нас озадачила пугающая детальность схемы соединений. Мы должны были соединить каждую ячейку согласно ее предпочтительной ориентации и затем систематически модифицировать соединения так, чтобы предпочтительные ориентации плавно изменялись, а соседние ячейки имели близкие предпочтения. Как и в коре мозга, одинаковые ориентации должны повторяться через каждый миллиметр, причем кремниевые ячейки должны соединяться с соседними позициями в сетчатке. Такая сложность, разумеется, оказалась не по плечу конусам роста Табы. В конце 2002 г., отчаянно ▶

пытаясь избавиться от этого кошмара, мы наконец нашли ответ результатах эксперимента пятидесятилетней давности.

В 1950-х гг. знаменитый математик Алан Тьюринг показал, как из случайного шума могут спонтанно возникать упорядоченные фигуры типа пятен на шкуре леопарда или коровы. Мы надеялись, что сможем использовать этот механизм для

на, узоры и даже полосы как у зебры. Небольшие начальные различия при окрашивании или обесцвечивании усиливались, создавая черно-белые узоры. Мы задались вопросом: работает ли этот механизм на кортикальных картах?

Четыре года назад специалист по компьютерной нейрологии Миша Цодикс (Misha Tsodyks) из Вейцмановского научно-исследо-

почтительной ориентации, схожие с узорами на областях VI хорька (см. рис. на стр. 43).

Создание кремниевого мозга

Осуществив морфинг пяти слоев сетчатки на кремнии, мы решили сделать то же самое для всех шести слоев зрительной коры. Для начала мы морфировали слой IV (входной слой коры), чтобы получить карту предпочтительных ориентаций в предварительной, незрелой форме. Однако кора в пять раз толще сетчатки, и для морфинга всех шести ее слоев требуются интегральные схемы с намного большим числом транзисторов на единицу площади.

Сегодня производители чипов располагают на 1 мм^2 кремния 1 млн. транзисторов и 10 м проводников. К концу десятилетия плотность элементов микросхем будет всего в 10 раз меньше плотности упаковки ткани коры, которая содержит 100 млн. синапсов и 3 км аксонов в 1 мм^3 .

Не далек тот день, когда чипы не будут уступать коре и даже превзойдут ее по количеству элементов, но как обращаться с миллиардами транзисторов на квадратном сантиметре кремния? Чтобы конструировать такие наночипы по обычной методике, потребуются тысячи инженеров. До сих пор увеличение количества транзисторов в процессорах *Intel* в 10 тыс. раз сопровождалось стократным увеличением штата инженеров-конструкторов. В то же время простое удвоение количества генов у мух позволило эволюции создать человеческие мозги, в которых в 10 млн. раз больше нейронов. Более сложные процессы развития на основе относительно простого рецепта сделали возможным увеличение сложности мозга. Поэтому морфинг развития нейронов вместо простого морфинга нейронных цепей сулит нанoeлектронным системам будущего большие возможности.

Микросхемы скоро превзойдут кору головного мозга по плотности элементов.

создания на чипе соседних областей с похожими картинками ориентации. Идея Тьюринга, которую он проверил на одной из первых ЭВМ, заключалась в том, что моделируемые клетки кожи будут выделять черный пигмент или обесцвечиваться случайным образом. Сделав так, чтобы они окрашивались или обесцвечивались немного сильнее или слабее, Тьюринг получил пят-

вательского института в Реховоте (Израиль) показал, что подобный процесс при программном моделировании действительно приводит к появлению узоров, похожих на карту коры. Мой аспирант Пол Меролла (Paul Merolla) решил реализовать аналогичную самоорганизацию на кремнии. Мы знали, что легирующие добавки, вводимые в процессе изготовления микросхем, распределяются случайным образом. В результате возникают различия между идентичными в других отношениях транзисторами, которые воспроизводят хаотичность геной экспрессии. Вероятно, именно она обуславливает различие как формы пятен у разных леопардов, так и карт ориентации у разных людей. Клетки, создающие эти узоры в природе, выражают идентичные гены, но вырабатывают разные количества пигмента или белков ионного канала.

Помня об этой аналогии, Меролла создал мозаику из кремниевых нейронов с возбуждающими и подавляющими связями, которые выполняли функции окрашивания и обесцвечивания. После активации чипов возникли фигуры, напоминающие пятна леопарда. При изменении ориентации ребер возбуждались разные группы клеток. Обозначив местоположение различных групп разными цветами, мы получили карты пред-

ДОПОЛНИТЕЛЬНАЯ ЛИТЕРАТУРА:

Analog VLSI and Neural Systems. Carver Mead. Addison-Wesley, 1989.

Topographic Map Formation by Silicon Growth Cones. Brian Taba and Kwabena Boahen in *Advances in Neural Information Processing Systems*, Vol. 15. Edited by Suzanna Becker, Sebastian Thrun and Klaus Obermayer. MIT Press, 2003.

Optic Nerve Signals in a Neuromorphic Chip. Kareem A. Zaghloul and Kwabena Boahen in *IEEE Transactions on Biomedical Engineering*, Vol. 51, No. 4, pages 657-675; 2004.

A Recurrent Model of Orientation Maps with Simple and Complex Cells. Paul Merolla and Kwabena Boahen in *Advances in Neural Information Processing Systems*, Vol. 16. Edited by Sebastian Thrun, Larry Saul and Bernhard Scholkopf. MIT Press, 2004.

Веб-сайт автора:

www.neuroengineering.upenn.edu/boahen

ЗРОМ СРЕДИ



Джозеф Двайер

ЯСНОГО НЕБА

Проведенные недавно исследования помогли ученым раскрыть некоторые тайны грозových молний.

Природный генератор рентгеновских лучей. Последние исследования показывают, что молния, прорезающая в атмосфере извилистые проводящие каналы, испускает рентгеновские лучи. Их энергия достигает 250 кэВ, т.е. примерно вдвое превышает энергию рентгеновского излучения, используемого при флюорографии.

Молния – это, пожалуй, самый неприятный спутник непогоды. В США она уносит больше жизней и причиняет больше разрушений, чем ураганы или торнадо, и бьет без предупреждения. Летом в центральной Флориде грозы случаются чуть ли не каждый день, и поэтому жители Солнечного штата часто сидят дома, опасаясь удара с небес. На Земле молния сверкает примерно 4 млн. раз в день, ее вспышки наблюдаются и на других планетах. Но мы до сих пор не знаем, что вызывает грозových разряды. Было бы ошибкой считать, что Бенджамин Франклин разгадал эту загадку, проведя в 1752 г. знаменитый эксперимент с бумажным змеем.

Франклин продемонстрировал, что молния – электрическое явление, однако ученые до сих пор пытаются понять, откуда при грозе берутся вызывающие ее заряды. Была даже выдвинута гипотеза о том, что молния связана с космическими лучами – частицами высокой энергии, бомбардирующими Землю и создающими в атмосфере каскады быстрых электронов.

Недавно появился новый способ изучения молнии – анализ рентгеновских лучей, испускаемых при грозovém разряде между облаками и землей. Исследуя рентгеновское излучение молний (как естественных, так и спровоцированных во время гроз ракетами), мы пришли к выводу, что извилистый проводящий канал возникает благодаря выбросу быстрых электронов. Чтобы выяснить, чем они ускоряются, мы решили построить массив рентгеновских детекторов на полигоне во Флориде.

Больше, чем искра

Молния чем-то похожа на большую искру. Рассмотрим простой пример. Ступая по ковру, вы ботинками сдираете с него электроны и накапливаете электрический заряд. При малых полях воздух служит ▶

хорошим изолятором: электроны присоединяются к атомам кислорода быстрее, чем высвобождаются при столкновениях, и поэтому электрический ток не течет. Но когда ваша рука приближается к металлической дверной ручке, электрическое поле между пальцами и ручкой усиливается. Если напряженность поля достигает примерно 3 МВ/м (т.н. поле пробоя), воздух становится проводником и происходит электрический разряд: через воздушный зазор проходит ток.

В грозных тучах роль ботинок на ковре, вероятнее всего, играют мягкие шарики снежной крупы, падающие во взвеси кристалликов льда и капелек воды. (Точный механизм до сих пор не известен.) Сталкиваясь между собой, эти частички теряют электроны и становятся заряженными. Положительные и отрицательные заряды затем разделяются восходящими потоками и силой тяжести и создают электрическое поле. Если мы попытаемся продолжить аналогию с дверной ручкой, то столкнемся с большой проблемой: за десятилетия измерений, проведенных с помощью воздушных шаров, самолетов и ракет, напряженность поля в облаках редко превышала 200 кВ/м и была слишком мала, чтобы в воздухе возник такой пробой, как между пальцами и дверной ручкой.

Раньше ученые пытались объяснить этот парадокс двумя способами. Не исключено, что в грозных

облаках существуют более сильные электрические поля, но лишь в относительно малых объемах, что затрудняет их измерение. С помощью наблюдений опровергнуть такой сценарий нельзя, но возникает вопрос: как в облаках в таких малых объемах возникают сильные электрические поля? Второе объяснение опирается на тот факт, что поле пробоя заметно уменьшается, когда в воздухе присутствуют капельки дождя или частички льда. Но поля в грозных облаках все равно слишком слабы, чтобы вызвать обычный электрический разряд.

Ученым пока не ясно, как молния распространяется через воздух на многие километры. Процесс начинается с формирования лидера – горячего канала, который может ионизировать воздух и переносить заряд на большие расстояния (см. врез справа). Интересно, что лидер движется к земле не плавно, а скачками. Как все в точности происходит, остается пока загадкой. Попытки смоделировать эти процессы не увенчались успехом. В результате многие исследователи задались вопросом: не упущено ли что-то важное? А что если молнию нельзя рассматривать как обычный разряд? Оказалось, что существует другой, необычный вид разряда – пробой на убегающих электронах (*runaway breakdown*).

В обычном разряде электроны движутся довольно медленно, т.к. им препятствуют постоянные столкно-

вения с молекулами воздуха, сила сопротивления которого возрастает с увеличением скорости. Однако если в мощном электрическом поле электрон разгоняется до 6 млн. м/с (приблизительно 2% скорости света) и продолжает ускоряться, сила сопротивления начинает уменьшаться (см. стр. 51). Такие убегающие электроны могут разгоняться почти до скорости света, приобретая огромную энергию и вызывая пробой.

Однако чтобы начался описанный процесс, требуется наличие затравочных электронов с высокими начальными энергиями. В 1925 г. шотландский физик Чарлз Томсон Рис Вильсон предположил, что энергичные электроны возникают при распаде радиоактивных изотопов и столкновении частиц космических лучей с молекулами воздуха, а затем ускоряются в электрических полях грозных туч. Впрочем, согласно модели Вильсона, радиоактивный распад и космические лучи создают слишком мало убегающих электронов, чтобы породить молнию.

В 1961 г. Александр Гуревич из Физического института им. П.Н. Лебедева РАН высказал другую гипотезу о возникновении убегающих электронов. Российский ученый показал, что в очень сильных электрических полях они могут появляться в результате ускорения всегда имеющихся свободных электронов низкой энергии. Казалось бы, проблема с недостатком затравочных энергичных электронов была решена. Но чтобы низкоэнергетические электроны быстро ускорялись до пороговой энергии убегания, Гуревич использовал электрическое поле, приблизительно в 10 раз большее, чем обычное поле пробоя, которое, в свою очередь, намного больше, чем поля, наблюдаемые во время грозы. Иными словами, физики зашли в тупик.

Лишь в 1992 г. появилась правдоподобная гипотеза, описывающая происхождение молний и объясняющая

ОБЗОР: ПРИРОДА МОЛНИИ

Долгое время физики не могли разобраться в механизме возникновения молний, потому что электрические поля в грозных тучах недостаточно сильны, чтобы вызвать обычный электрический разряд.

Результаты наблюдения рентгеновских лучей во время гроз подкрепляют гипотезу о том, что в молнии происходит разряд на убегающих электронах, которые разгоняются почти до скорости света.

Чтобы изучить процессы, вызывающие начало разряда молнии и позволяющие ей распространяться, исследователи во Флориде строят массив из рентгеновских детекторов.

Некоторые ученые полагают, что молния инициируется космическими лучами, т.е. частицами высокой энергии, бомбардирующими Землю из космоса.

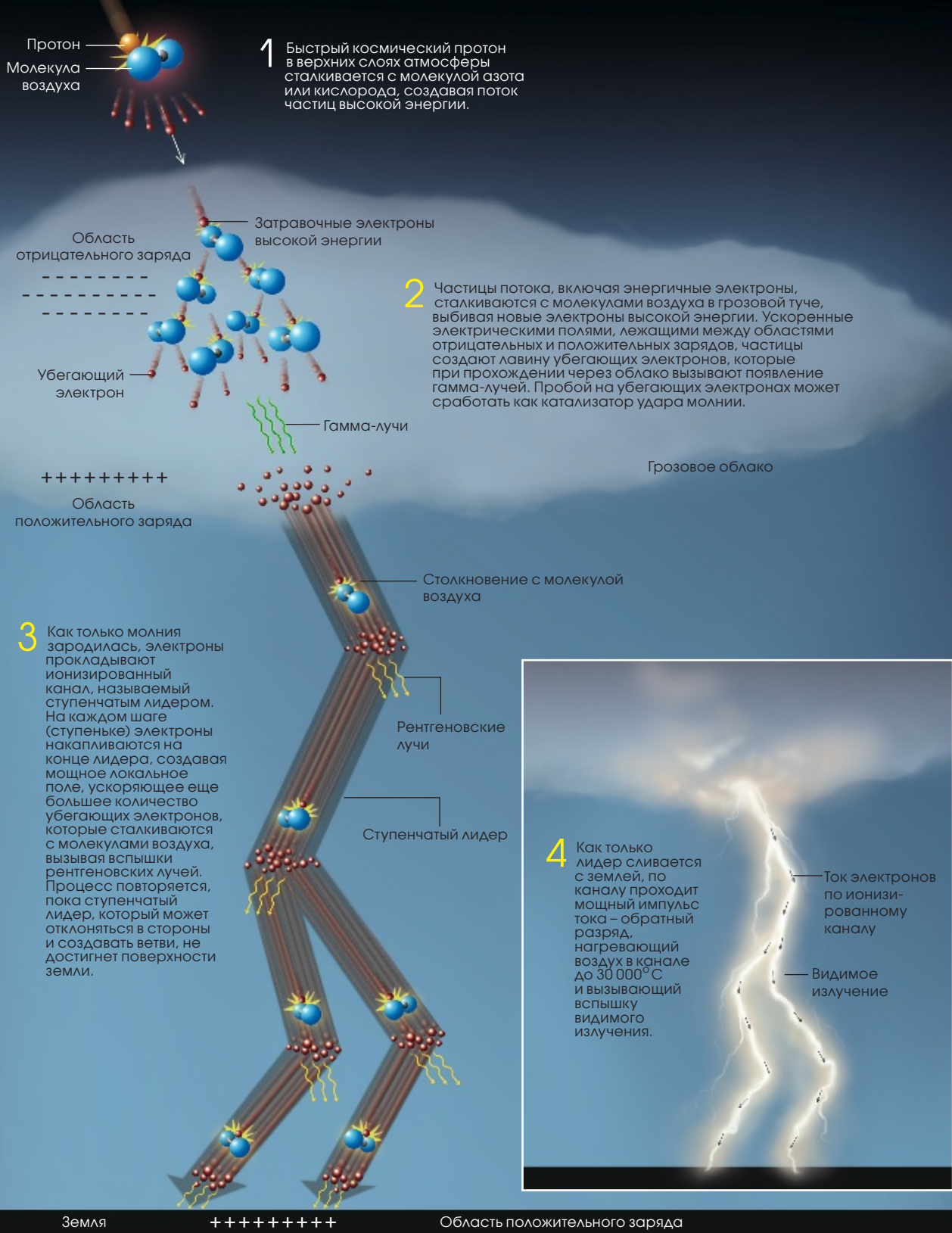

ALISON KENDALL



грозовые процессы. Александр Гуревич, Геннадий Милих (Gennady M. Milikh) из Мэрилендского университета и Роберт Руссель-Дюпре (Robert Roussel-Dupré) из Лос-Аламосской национальной лаборатории предложили модель лавины релятивистских убегающих электронов (ЛРУЭ). Ученые предположили, что убегающие электроны создают все больше затравочных энергичных электронов, сталкиваясь с молекулами воздуха и выбивая другие высокоэнергетические электроны. Последние тоже разгоняются и сталкиваются с еще большим количеством молекул воздуха, выбивая еще больше энергичных электронов и т.д. В результате возникает лавина электронов высокой энергии, которая растет по экспоненте со временем и расстоянием. Поскольку такой процесс может быть запущен всего одним энергичным стартовым электроном, постоянно имеющегося фона космических лучей и радиоактивных распадов вполне достаточно, чтобы возникла лавина убегающих электронов. Оставаясь в сильном электрическом поле, она продолжает почти неограниченно

ОБ АВТОРЕ:

Джозеф Двайер (Joseph R. Dwyer) – адъюнкт-профессор Флоридского технологического института. После защиты кандидатской диссертации по физике в 1994 г. он работал в Колумбийском и Мэрилендском университетах, а в 2000 г. переехал во Флориду.

расти и вызывает электрический пробой.

Для развития событий по описанному сценарию требуется в десять раз меньшее электрическое поле, чем нужно для обычного пробоя в сухом воздухе. На высотах, где происходят грозы, плотность воздуха ниже, чем на уровне моря. Поэтому электрическое поле, необходимое для пробоя на убегающих электронах, составляет приблизительно 150 кВ/м и попадает в диапазон величин, регистрируемых внутри грозовых облаков. Судя по всему, максимальное зарегистрированное в грозах электрическое поле не случайно совпадает с полем, необходимым для пробоя на убегающих электронах. По моим расчетам, такой пробой эффективно разряжал бы электрическое поле, если бы оно пыталось значительно возрасти.

При нормальном разряде все электроны имеют низкие энергии и перемещаются довольно медленно, так что электромагнитное излучение, испускаемое искрой, захватывает только ультрафиолетовый диапазон. Однако при пробое на убегающих электронах быстрые электроны ионизируют большое количество молекул воздуха и создают рентгеновское излучение высокой энергии и гамма-лучи (так называемое тормозное излучение). Следовательно, один из способов убедиться в существовании этого явления состоит в обнаружении рентгеновского излучения.

Молния глазами Супермена

Воодушевленные сначала гипотезами Вильсона, а позже работой Гуревича, ученые еще с 1930-х гг. пытались обнаружить рентгеновское излучение молний. Проводить такие наблюдения непросто, и до недавнего времени они давали неоднозначные результаты. Одна из трудностей состоит в том, что рентгеновские лучи не распространяются в атмосфере на большие расстояния и обычно поглощаются в пределах несколь-

ких сотен метров от источника. Кроме того, грозы сопровождаются мощными электромагнитными шумами. Молния, в частности, испускает множество радиочастотных шумов, создавая характерный треск в средневолновом диапазоне на многие километры вокруг. Обнаружение рентгеновского излучения связано с регистрацией слабых электрических сигналов, и его измерение вблизи молнии похоже на попытку вести беседу в шумном ресторане. Поскольку реальные электрические сигналы, произведенные рентгеновским излучением, бывает трудно отличить от паразитных, созданных радиочастотным шумом, полученные ранее результаты трудно считать достоверными.

Ситуация стала проясняться в 1980-х гг., когда Джордж Парк (George K. Parks) и Майкл Маккарти (Michael P. McCarthy) из Вашингтонского университета провели наблюдения с самолета, находящегося в зоне грозы. Позже Кеннет Ик (Kenneth V. Eack), теперь работающий в Горно-технологическом институте штата Нью-Мексико (NMT), прозондировал грозовые тучи с помощью воздушного шара. В обоих случаях наблюдались мощные вспышки рентгеновского излучения, источник которого невозможно было точно определить, но было похоже, что излучение связано с областями сильных электрических полей в облаках. Интересно, что эмиссия рентгеновских лучей иногда начиналась прямо перед вспышкой молнии и прекращалась в момент ее появления. Судя по всему, молния вызывала короткое замыкание электрических полей, необходимых для возникновения пробоя на убегающих электронах.

Ученым неизвестен другой механизм, который мог бы создавать в атмосфере такое большое количество рентгеновских лучей. Другие грозовые явления также не в состоянии спровоцировать их эмиссию. Молния может нагревать воздух до

Убегающие электроны прокладывают путь для удара молнии. Низкоэнергетические электроны движутся относительно медленно и при столкновениях с молекулами воздуха теряют больше энергии, чем получают от электрического поля, и поэтому еще больше замедляются. Но поскольку электроны высокой энергии теряют при торможении относительно мало энергии, электрическое поле ускоряет их почти до скорости света.

30 000°C, делая его в пять раз горячее поверхности солнца. Однако даже при такой температуре рентгеновское излучение практически не генерируется.

В 2001 г. была найдена прямая связь между рентгеновскими лучами и молнией, когда Чарлз Мур (Charles V. Moore) из *NMT* сообщил о регистрации излучения с высокой энергией (предположительно рентгеновского) от нескольких естественных ударов молнии на вершине высокой горы. В отличие от предыдущих наблюдений с самолета и воздушного шара излучение, похоже, было произведено самой молнией, а не крупномасштабными электрическими полями внутри грозовой тучи.

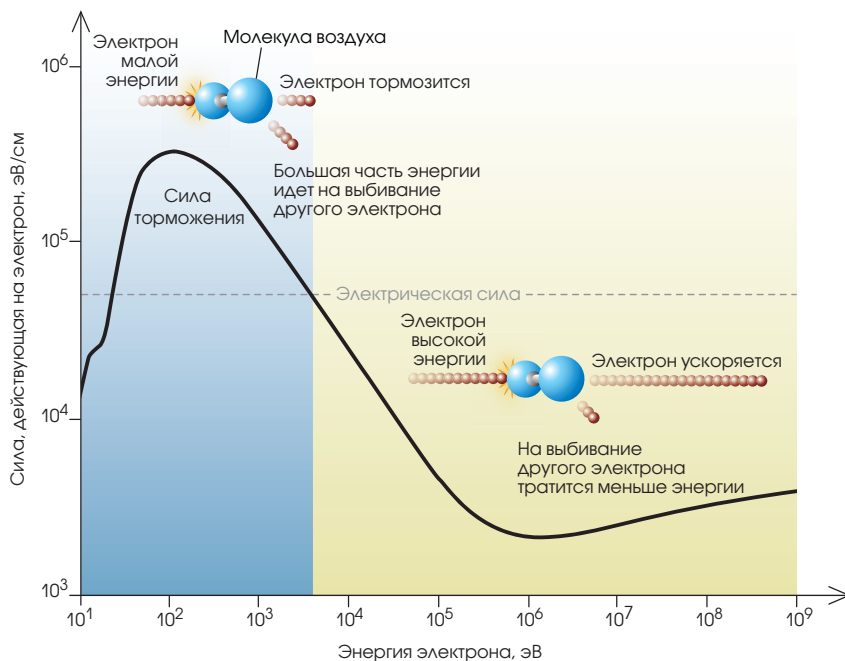

в том, что они действительно существуют.

В 2002 г., получив финансирование от Национального научного фонда, мы с Мартином Юманом (Martin A. Uman) и коллегами из Флоридского технологического института и Флоридского университета занялись систематическими поисками рентгеновского излуче-

поля на уровне земли достигает нескольких тысяч вольт на метр, исследователи запускают с деревянной вышки ракету метровой длины. Она разматывает за собой катушку тонкого медного провода, покрытого кевларом, один конец которого остается закрепленным на земле. Когда заземленная ракета поднимается на 700 м, напряженность поля у ее наконечника возрастает настолько, что возникает распространяющийся вверх лидер, который в конечном счете достигает грозового облака. Провод мгновенно нагревается током, протекающим от земли к лидеру, и испаряется. Приблизительно половина запусков ракет заканчивается ударом молнии в пусковую установку.

И естественные, и искусственные молнии обычно состоят из нескольких ударов. В последнем случае каждый разряд начинается с распространяющегося вниз столба зарядов, называемого стреловидным лидером, который у поверхности земли более или менее следует по дорожке, оставленной ракетой и проводом. Стреловидный лидер снимает с облака отрицательный заряд и ионизирует канал по пути ▶

Молния совсем не похожа на обычный электростатический разряд.

Кроме того, излучение, видимо, возникало во время движения лидера молнии от облака к земле.

Меня всегда интересовало, как возникают рентгеновские и гамма-лучи. Столь обычное для космоса, где вакуум позволяет энергичным частицам распространяться беспрепятственно, на Земле такое излучение большая редкость. Меня очаровала модель пробоя на убегающих электронах, предполагающая, что рентгеновские лучи, возникающие в солнечных вспышках, могут эмитироваться при разряде молнии. Я решил лично убедиться

в них. Чтобы уменьшить помехи, создаваемые паразитными сигналами, чувствительные рентгеновские детекторы были помещены в алюминиевые коробки, не пропускающие влагу, свет и радиочастотные шумы. Мы установили наши приборы в Международном центре исследования молнии (*ICLRT*) в Кэмп-Блендинг, штат Флорида, оснащенном оборудованием для измерения электрических и магнитных полей и оптических излучений, связанных с молнией.

Когда над *ICLRT* начинается гроза и напряженность электрического



своего движения. Как только он достигает земли, возникает короткое замыкание, и через канал проходит большой импульс тока, называемый обратным разрядом, ток которого быстро нагревает канал, создавая видимый нами свет. Последующее быстрое расширение горячего воздуха вызывает гром. Вслед за обратным разрядом может следовать еще один стреловидный лидер, по-

приборы оказывались временно ослеплены ими. В ходе дальнейших экспериментов выяснилось, что рентгеновские лучи создаются стреловидными лидерами молний, возможно, с некоторым вкладом от начала обратного разряда. Энергия рентгеновского излучения достигала 250 кэВ, т.е. вдвое превышала энергию излучения во флюорографическом аппарате. Кроме того, эмиссия рентгеновских лучей в молнии представляла собой серию коротких вспышек с промежутками в 1 мкс. Если бы мы могли видеть рентгеновские лучи, молния выглядела бы несколько иначе: движение лидера вниз сопровождалось бы быстрой последовательностью ярких вспышек, спускающихся из облаков. По мере приближения к земле вспышки усиливались бы

молнии, намного больше, чем предполагалось ранее. Как ни странно, проведенные нами эксперименты указывают на то, что механизм, работающий в лидерах молнии, лучше соответствует старой модели пробоя на убегающих электронах, предложенной Гуревичем в 1961 г. Пока не ясно, как в молнии возникают такие большие электрические поля. Мы надеемся выяснить это в ходе дальнейших наблюдений за рентгеновским излучением.

Результаты изучения естественных молний подтвердили проведенные ранее в *NMT* измерения. Была зарегистрирована эмиссия рентгеновских лучей на стадии ступенчатого лидера. Кроме того, их вспышки наблюдались именно в те моменты, когда лидер делал очередной шаг вниз. Таким образом, в процессе ступенчатого продвижения лидера участвует пробой на убегающих электронах, задающий направление распространения молнии. Похожий механизм работает и на стадии стреловидного лидера при последующих разрядах.

Короче говоря, испускание рентгеновских лучей естественной и стимулированной молниями происходит одинаково. Становится ясно, что пробой на убегающих электронах – обычное явление в нашей атмосфере. Несмотря на то что молекулы воздуха препятствуют ускорению быстрых электронов, мы видим, что такой пробой происходит даже около поверхности земли, где воздух наиболее плотен. (Большая часть рентгеновских лучей, которые мы наблюдали, исходила примерно от нижних метров канала молнии.) Таким образом, пробой на убегающих электронах еще чаще может происходить на высоте грозовых туч.

В сердце грозы

Что известно о возникновении молний внутри грозовых туч? За последние годы ученые предложили несколько перспективных

Изучение рентгеновских лучей поможет разгадать загадку, над которой бился еще Бенджамин Франклин.

сле чего весь процесс повторяется. Быстрое повторение разрядов приводит к мерцанию канала молнии.

В природе роль ракеты играет ступенчатый лидер, который создает ионизированную дорожку, проходящую по извилистому пути от облака до земли. Однако последующие удары запускаются стреловидным лидером, что делает их очень похожими на удары спровоцированной молнии. Преимущество изучения последней состоит в том, что можно управлять точным временем и местом ее удара. И более того, эксперимент можно повторять по многу раз: каждое лето сотрудники *ICLRT* вызывают десятки молний.

Результаты первых же опытов со стимулированной молнией показали, что почти каждый раз она сопровождается вспышками рентгеновского излучения, настолько интенсивными, что наши

и закончились в момент начала обратного удара интенсивным взрывом излучения. Следующий за этим импульс тока был бы ослепительно сияющим в обычном видимом свете, но в рентгеновском диапазоне он выглядел бы черным.

Регистрация рентгеновских лучей, испускаемых молнией, свидетельствует о наличии пробоя на убегающих электронах, при котором электроны достаточно ускоряются для возникновения тормозного излучения. Но оказалось, что наши измерения недостаточно хорошо согласуются с моделью ЛРУЭ, развитой Гуревичем, Милихом и Русселем-Дюпре. Энергия наблюдавшихся нами рентгеновских лучей была намного ниже, чем предсказывает модель лавины, а интенсивность вспышек – намного выше ожидаемой. Это значит, что электрические поля, создаваемые лидерами

моделей, согласно которым ливни частиц, созданные космическими лучами, вызывают грозовые разряды. Поскольку большие лавины быстрых убегающих электронов могут быть произведены всего одним энергичным стартовым электроном, то разряд, вызванный большим космическим ливнем, в котором участвуют миллионы энергичных и возникших одновременно затравочных частиц, должен быть очень мощным. Такой большой разряд может привести к местному усилению электрического поля на переднем фронте лавины из-за скопления в нем электрического заряда. На короткое время поле может повыситься до уровня, при котором происходит обычный электрический пробой.

Впечатляющим свидетельством в поддержку гипотезы о пробое на убегающих электронах в грозовых тучах стали эксперименты, проведенные в *ICLRT* прошлым летом. Во время последнего в сезоне запуска ракеты мы зарегистрировали огромную вспышку гамма-излучения (а не рентгеновских лучей) высокой энергии тремя детекторами, находившимися в 650 м от канала молнии. Энергия отдельных фотонов гамма-лучей превышала 10 МэВ, что приблизительно в 40 раз больше, чем энергия рентгеновских лучей от лидеров молнии.

Исходя из результатов измерений тока в канале молнии, электрических полей и свойств гамма-лучей, мы заключили, что источник излучения, вероятно, находился на много километров выше, в грозовой туче. Никто не ожидал увидеть гамма-лучи с такой высоты, потому что атмосфера поглощает их, но, очевидно, интенсивность в источнике была настолько велика, что некоторые фотоны смогли добраться до поверхности земли. Возможно, в грозовой туче в связи с инициированием стимулированной молнии произошел мощный пробой на убегающих электронах. Как оказа-



Искусственная молния, стимулированная небольшой ракетой, запущенной с деревянной вышки во время грозы (см. фото вверху). Ракета тянет за собой провод, по которому от земли проходит ток, создающий дорожку для удара молнии. Размещенные вблизи приборы измеряют энергию и интенсивность испускаемых рентгеновских лучей.

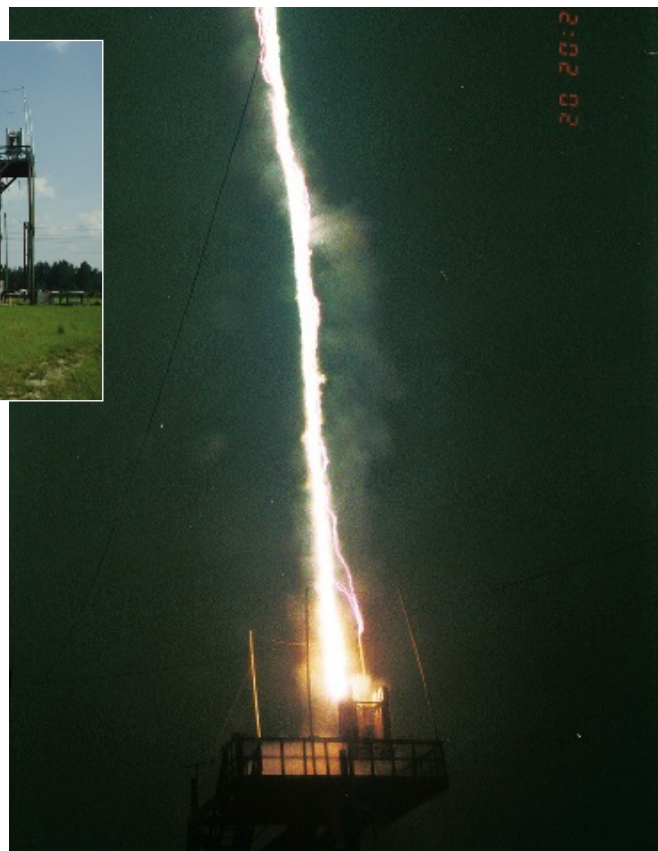

лось, аналогичные явления можно изучать на уровне земли, что гораздо проще, чем поднимать датчики на самолетах или воздушных шарах. Кроме того, недавно поступило сообщение, что солнечный спектрограф для анализа излучения высоких энергий им. Ройвена Рамати (*RHESSI*), находящийся на орбите высотой 600 км, обнаружил подобные вспышки гамма-лучей, связанные с грозами.

Получив дополнительное финансирование от Национального научного фонда, мы решили увеличить количество детекторов и охватить ими участок площадью 1 км². Это позволит более детально изучить как естественные, так и стимулированные молнии, а также повысит вероятность обнаружения вспышек гамма-лучей. Рентгеновское и гамма-излучения могут служить датчиками, помогающими обнаруживать электрические поля в областях, недоступных для проведения непосредственных измерений.

Рентгеновский анализ начал использоваться для изучения молний совсем недавно, и поэтому в каждом эксперименте мы узнаем что-то новое. Будем надеяться, что рентгеновское излучение поможет нам разгадать загадку, над которой Бенджамин Франклин бился два с половиной столетия назад.

ДОПОЛНИТЕЛЬНАЯ ЛИТЕРАТУРА:

Гуревич А.В., Зыбин К.П. Пробой на убегающих электронах и электрические разряды во время грозы. Успехи физических наук, 2001 г., №44 (11), стр. 1119–1140. Доступно по адресу: http://www.ufn.ru/ufn01/ufn01_11/Russian/r0111b.pdf

The Electrical Nature of Storms. Donald R. MacGorman and W. David Rust. Oxford University Press, 1998.

The Lightning Discharge. Martin A. Uman. Dover Publications, 2001.

Energetic Radiation Produced during Rocket-Triggered Lightning. Joseph R. Dwyer et al. in *Science*, Vol. 299, pages 694–697; January 31, 2003.

Lightning: Physics and Effects. Vladimir A. Rakov and Martin A. Uman. Cambridge University Press, 2003.



Дэвид Оджиус, Тони Дарвилл, Патрик Баволи

как остановить ХЛАМИДИЮ?

Хламидии
инфицируют
разные
органы и ткани
человеческого
организма,
прежде всего –
глаза, легкие
и мочеполовую
систему.

Хламидии, внутриклеточные паразиты, вызывают серьезные офтальмологические патологии, пневмонию, бесплодие и даже влияют на возникновение сердечно-сосудистых заболеваний. Исследователи надеются, что вскоре они смогут сдерживать распространение этих микроорганизмов.

Возбудителями болезни служат крошечные микроорганизмы рода *Cblamydia*. При этом штамм *C. trachomatis* вызывает конъюнктивит и трахому (а также инфекции, передающиеся половым путем), штамм *C. pneumoniae* – фарингит, бронхит и пневмонию. Установлена даже связь между инфекцией *C. pneumoniae* и развитием атеросклероза (сужением кровеносных сосудов, приводящим к инфарктам и инсультам) (см. табл. на стр. 57).

Для борьбы с хламидиями можно использовать антибиотики. К сожалению, хламидиозы (например, уrogenитальные инфекции) часто протекают бессимптомно, и лечение начинают слишком поздно. В развивающихся же странах, население которых страдает от трахомы, часто недостает самых обычных средств личной гигиены и медикаментов. В результате многие из 600 млн. человек, инфицированных одним или несколькими штаммами *Cblamydia*, не получают медицинской помощи до

тех пор, пока процесс не пойдет слишком далеко и не станет необратимым.

Вряд ли врачи когда-либо смогут выявить всех носителей хламидий, передающихся половым путем, а уровень гигиены в странах третьего мира повысится настолько, что там удастся остановить распространение трахомы. Поэтому остается надеяться только на создание эффективной вакцины против хламидиозов. Чтобы найти агенты, способные убить инфекцию в зародыше, необходимо в деталях разобраться в том, как хламидии вызывают инфекцию и функционируют на молекулярном уровне. Однако в разных ситуациях хламидии используют разные стратегии, позволяющие им ускользнуть от иммунной системы организма, а работать с ними *in vitro* крайне трудно.

Бессимптомная болезнь

Создание вакцины против хламидиозов – чрезвычайно сложная задача. Дело в том, что этот патоген действует на организм не так, как другие микроорганизмы. Бактерии, вызывающие, например, столбняк или холеру, насыщают ткани токсинами, которые повреждают или полностью разрушают беззащитные клетки. В отличие от них хламидии не оказывают на ткани прямого разрушающего воздействия. Проникнув ▶

в организм, они вызывают бурный иммунный ответ – воспалительную реакцию, которая продолжается до тех пор, пока остается хотя бы один микроб. По иронии судьбы, такой способ защиты от инфекции в конце концов приводит к повреждению тканей. Обычно вакцинация обеспечивает невосприимчивость к заражению, нацеливая иммунную систему на строго определенного агента, но воспалительный компонент иммунного ответа действует не адресно и в данном случае приносит больше вреда, чем пользы.

Воспаление начинается с того, что особые клетки иммунной системы секретируют цитокины – небольшие сигнальные белковые молекулы, которые привлекают к очагу инфекции другие клетки с защитными функциями. Вместе с цитокинами они пытаются изолировать очаг и остановить распространение патогена. Параллельно цитокины запускают процесс заживления тканей, что приводит к образованию рубцов.

Воспаление тканей мочеполовой системы долго остается незамеченным. Из 3,5 млн. американцев, инфицированных хламидиями, которые передаются половым путем, у 85–90% вообще не отмечается никаких симптомов. Мужчины иногда испытывают дискомфорт при мочеиспускании, а женщины вообще мо-

гут ничего не ощущать до тех пор, пока инфекция не распространится на фаллопиевы трубы. И только когда приходит время подумать о том, чтобы завести ребенка, женщина понимает, что с ней произошло несчастье. Постоянное воспаление фаллопиевых труб и образование в них рубцов могут приводить к хроническим болям в области малого таза и увеличивать риск внематочной беременности – основной причины смерти женщин в США в первый триместр беременности.

Воспаление век при хламидиозе более заметно. В развивающихся странах с жарким климатом от этой инфекции страдают 150 млн. человек. В отсутствие лечения и при низком уровне гигиены мухи и комары мгновенно разносят инфекцию по всей популяции. Нелеченая трахома постепенно приводит к деформации края век, их завороту или вывороту, неправильному росту ресниц, травмирующим глазное яблоко, к воспалению и помутнению роговицы, а в конце концов – к потере зрения.

Учитывая, что наибольший ущерб организму при хламидиозах приносит воспалительный процесс, при создании вакцины необходимо найти такой способ контроля поведения бактерии, при котором воспалительная реакция использовалась

бы организмом только как способ привлечения других элементов иммунной системы.

Исследователи сосредотачивают все усилия на поиске факторов, которые либо инициируют секрецию цитокинов, либо подавляют воспалительную реакцию, как только инфекция прекратилась. За последние несколько лет ученые обнаружили небольшие молекулы, которые в норме стимулируют или подавляют эти процессы в организме. Теперь нужно найти вещества, способные регулировать активность упомянутых молекул. Эти вещества можно было бы вводить в организм с целью искусственного прерывания воспалительного процесса после того, как проведено лечение антибиотиками.

Тупик

Создание эффективной вакцины против хламидиозов затрудняется не только тем, что вакцинация индуцирует непреходящую воспалительную реакцию, но и тем, что приобретенный иммунитет действует только в течение шести месяцев. Таким образом, болезнь, казалось бы, оставившая человека навсегда, может вспыхнуть снова через несколько месяцев или спустя годы. Если уж сама природа не создала против хламидиозов механизма долговременной защиты, то вакцина, лишь копирующая этот механизм, в этом не преуспеет.

Организм помнит о встрече с инфекционным агентом благодаря тому, что после выздоровления в нем остаются так называемые *B*-лимфоциты памяти. Они патрулируют по всем тканям, готовые к синтезу антител, которые тут же свяжутся с антигенами болезнетворного агента, если он повторно попадет в организм. Это послужит сигналом к уничтожению патогена еще до того, как он проникнет в здоровые клетки. Иммунная система отлично справляется со многими патогенами, чей жизненный цикл протекает вне клетки-хозяина. Антитела могут ата-

ОБЗОР: СЛИШКОМ МАЛО, СЛИШКОМ ПОЗДНО

Хламидии вызывают поражение различных систем организма. Так, один из видов стал виновником слепоты 6 млн. человек по всему земному шару, другой ежегодно вызывает бесплодие у 10 тыс. женщин в США, третий ответствен за десятую часть случаев пневмонии в промышленно развитых странах.

Большинство людей (носителей хламидий) замечают симптомы заболеваний слишком поздно и начинают лечение антибиотиками тогда, когда оно уже не приносит результатов. Борьбе с распространением инфекции мешает и несоблюдение элементарных правил гигиены.

Сдерживанию инфекции может помочь повышение культурного уровня населения (популяризация безопасного секса, просвещение жителей развивающихся стран в вопросах личной гигиены). Но радикальное решение проблемы невозможно без создания эффективной вакцины против хламидиоза.

ХЛАМИДИИ ПЕРЕДАЮТСЯ НЕ ТОЛЬКО ПОЛОВЫМ ПУТЕМ

Вид	Заболевание	Распространенность	Способ передачи	Число инфицированных
<i>C. pneumoniae</i>	Пневмония; возможно, атеросклероз	Повсеместно	Вдыхание бактерий вместе с частичками слюны больного, попавшими в воздух при кашле	В развитых странах отвечает за 10% случаев пневмонии, в том числе – за 300 тыс. новых случаев в год в США
<i>C. psittaci</i>	Пситтакоз, атипичная инфекционная пневмония, иногда сопровождающаяся развитием воспалительных процессов в печени, сердце и головном мозге	Повсеместно	Вдыхание пыли с перьев или экскрементов зараженных птиц, при поверхностных ранениях такими птицами	Заражение человека происходит редко, но летальность очень высока. В США ежегодно отмечается от 50 до 100 новых случаев заражения
<i>C. trachomatis</i> (разные штаммы являются возбудителями разных заболеваний)	Трахома – заболевание глаз, начинающееся как конъюнктивит. Приводит к деформации края век, их завороту или вывороту, воспалению и помутнению роговицы, слепоте	Юго-Восточная Азия, Южная Америка, Средний Восток, редко – США	Прямой контакт с выделениями гноя и слизи больного; совместное использование предметов гигиены; контакт с крылатыми насекомыми – переносчиками возбудителя	Число больных трахомой во всем мире составляет более 500 млн. человек, а число ослепших – от 7 до 9 млн.
<i>C. trachomatis</i>	Болезни, передающиеся половым путем; конъюнктивиты и пневмония у новорожденных	Повсеместно	Сексуальный контакт; заражение новорожденных происходит во время продвижения через родовые пути	Ежегодно заболевает от 50 до 90 млн. человек. Только в США число инфицированных за год – 3,5 млн., при этом до 10 тыс. женщин страдают бесплодием
<i>C. trachomatis</i>	Паховая лимфогранулема – заболевание, передающееся половым путем	Азия, Африка, Южная Америка, Центральная Америка, редко – США	Сексуальный контакт	Общее число больных неизвестно. В США – от 300 до 500 случаев ежегодно

ковать микроорганизм еще и до того, как он проникнет в клетку, или в тот момент, когда его копия выйдет из клетки, где она образовалась, и отправится на поиски нового хозяина. Но с хламидиями, которые живут и размножаются внутри клетки, куда не могут проникнуть антитела, В-лимфоциты не справляются.

Чтобы не дать хламидии спокойно дремать внутри клетки-хозяина, а затем, проснувшись, начать размножаться, нужна вакцина, способная не только вызывать образование антител (гуморальный ответ), но и индуцировать мощный клеточный ответ. Такой компонент иммунной системы, участвующий в уничтожении вирусов (они тоже живут и размножаются внутри клетки-хозяина), включает Т-клетки – киллеры и хелперы, а также клетки-«мусорщики» – макрофаги. К сожалению, даже это трио не способно полностью устранить хламидий. Очень часто инфицированные ими клетки выживают и продолжают служить источником инфекции.

Создание вакцины, способной превзойти организм в индукции клеточного ответа, – трудная задача. Большинство существующих вакцин направлено на запуск синтеза специфических антител, а надежная активация клеточного ответа, распространяющегося на широкий спектр патогенных микроорганизмов, до сих пор остается для ученых недостижимой мечтой. У хламидий есть свои способы защиты от упомянутого компонента иммунной системы.

Невидимый налетчик

Хламидии, как и некоторые другие патогены, оккупируют эпителиальные клетки: в данном случае слизистую органов мочеполовой системы, век и легких. Они проникают туда в составе вакуолей, отпочковывающихся от клеточной мембраны. Обычно здоровые клетки пытаются уничтожить патогены, обеспечив слияние попавших в клетку вакуолей с лизосомами, клеточными органеллами, которые содержат ферменты, расщепляющие

белки, липиды и ДНК чужака. Далее клетки размещают продукты расщепления на так называемом главном комплексе гистосовместимости (МНС, от англ. *major histocompatibility complex*), группе белков, расположенных на клеточной поверхности. Т-клетки, постоянно циркулирующие по всему телу, замечают комплекс МНС и тоже связываются с ним. Получив еще один сигнал от антиген-представляющей клетки, они приходят к окончательному выводу, что клетка инфицирована, и организуют на нее атаку.

Но хламидиям в составе вакуолей удается избежать действия лизосом, и бактерии, будучи физически отделены от остальной части клетки, беспрепятственно размножаются. Т-клетки не могут узнать об их присутствии, потому что на клеточной поверхности не выставлено никаких опознавательных знаков. Возможно, детально разобравшись в том, как именно растущие бактерии избегают встречи с лизосомами, удастся ▶

Жертвы хламидиозов, передающихся половым путем, остаются в неведении относительно вторжения в их организм патогена до тех пор, пока произведенные им разрушения не становятся необратимыми. Одно из последствий инфекции у женщин – рубцевание тканей фаллопиевых труб, в результате которого оплодотворенная яйцеклетка не может попасть в матку ▶

1 БАКТЕРИЯ ПРОНИКАЕТ В КЛЕТКУ...

Спороподобные формы хламидий (элементарные тельца) прикрепляются к слизистой мочеполового тракта, образуя в клеточной стенке небольшое углубление (внизу). Затем они обволакиваются наружной мембраной клетки и, отшнуровываясь от нее, образуют внутриклеточную вакуоль, в составе которой элементарные тельца начинают дифференцироваться с образованием неинфекционных ретикулярных телец. Все необходимые питательные вещества бактерии получают из цитоплазмы.

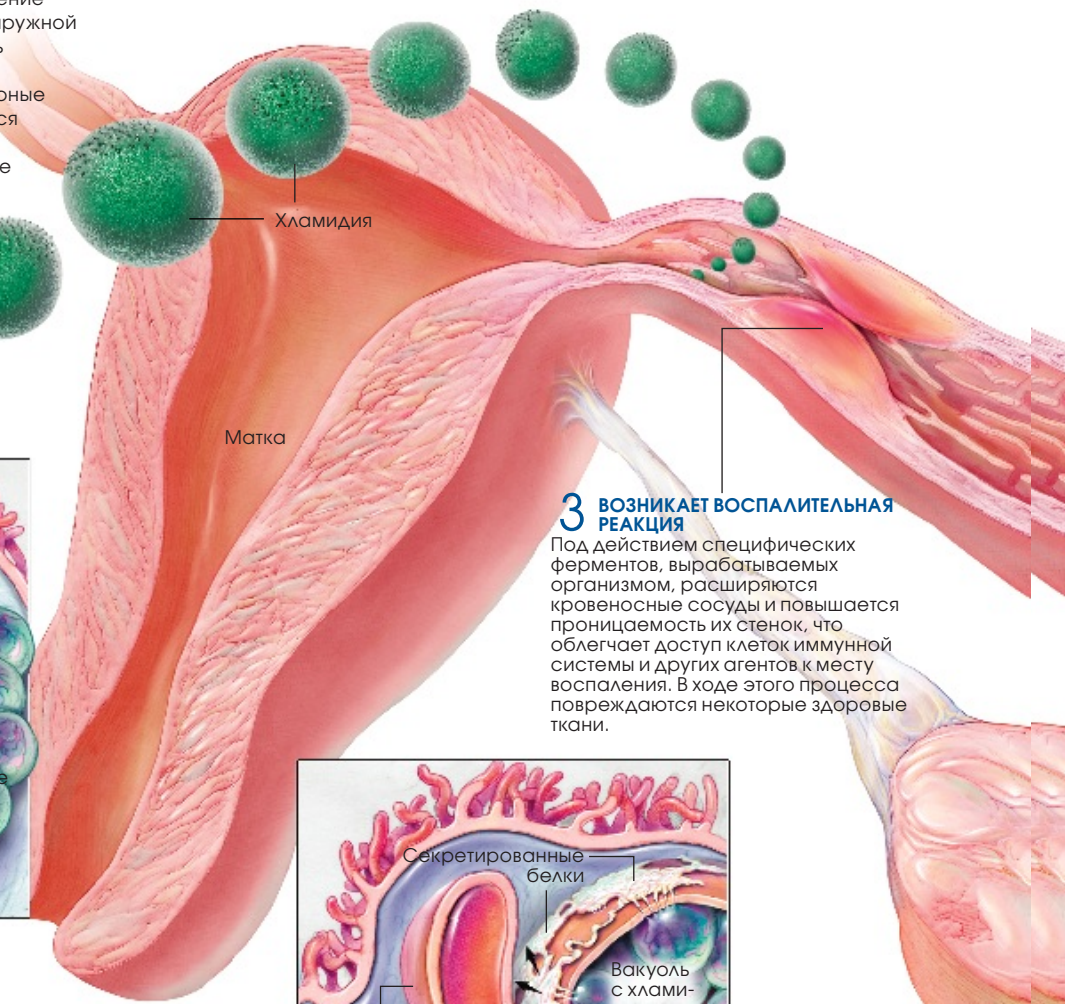
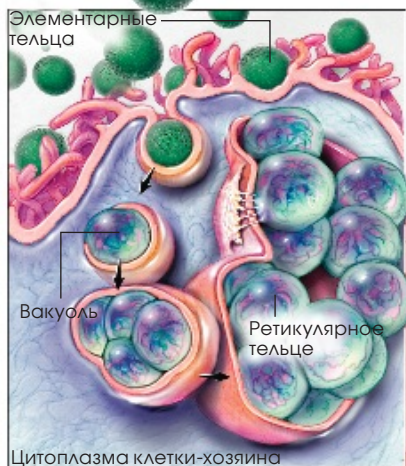

3 ВОЗНИКАЕТ ВОСПАЛИТЕЛЬНАЯ РЕАКЦИЯ

Под действием специфических ферментов, вырабатываемых организмом, расширяются кровеносные сосуды и повышается проницаемость их стенок, что облегчает доступ клеток иммунной системы и других агентов к месту воспаления. В ходе этого процесса повреждаются некоторые здоровые ткани.

2 ...И НЕЙТРАЛИЗУЕТ ЕЕ ЗАЩИТНУЮ СИСТЕМУ

Чтобы избежать слияния с лизосомами, хламидии используют устройство, напоминающее иглу, для инъекции в цитоплазму своих белков. Они покрывают вакуоль и защищают ее от действия лизосомы.

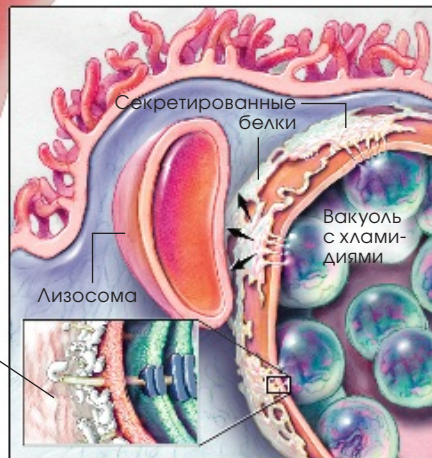

найти новые способы сдерживания или искоренения инфекции. Поможет в этом и секвенирование генома *Chlamydia*.

Недавно Ру Чинг Ши (Ru-ching Hsia) и один из авторов этой статьи (П.Баволи) провели сравнительный анализ геномов *Chlamydia* и *Salmonella*

ruybmurium – бактерии, вызывающей пищевое отравление. Сходство между некоторыми их генами навело на мысль, что у хламидии, как и у сальмонеллы, есть все необходимое для образования универсальной структуры, напоминающей иглу, которая известна под названием систе-

мы секретиции типа III. Эта структура, пронизывающая мембрану вакуоли, служит каналом, который соединяет бактерию и цитоплазму клетки-хозяина. По нему бактерия инжектирует в цитоплазму особые белки, которые покрывают вакуоль с хламидиями и защищают ее от действия лизосом.

и развивается трубная (внематочная) беременность. Используя новые данные о тактике выживания бактерии, возможно, удастся контролировать инфекционный процесс (см. стр. 61) и узнавать об опасности заранее.

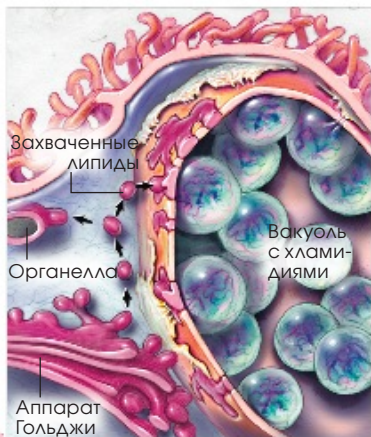

4 БАКТЕРИЯ ОСТАЕТСЯ НЕЗАМЕЧЕННОЙ...

Для спасения от лизосом хламидии используют и другой способ – вакуоль, в составе которой они попадают в клетку, захватывают липиды в аппарате Гольджи (слева). Покрывая наружную поверхность вакуоли, они делают последнюю неотличимой от клеточных органелл.

5 ...И ИНФИЦИРУЕТ НОВЫЕ КЛЕТКИ

Через 72 часа после проникновения в клетку элементарных телец запускается процесс апоптоза (справа). Некоторые элементарные тельца высвобождаются из клетки поодиночке и инфицируют здоровые клетки самостоятельно, другие образуют скопления и поглощаются новыми клетками.

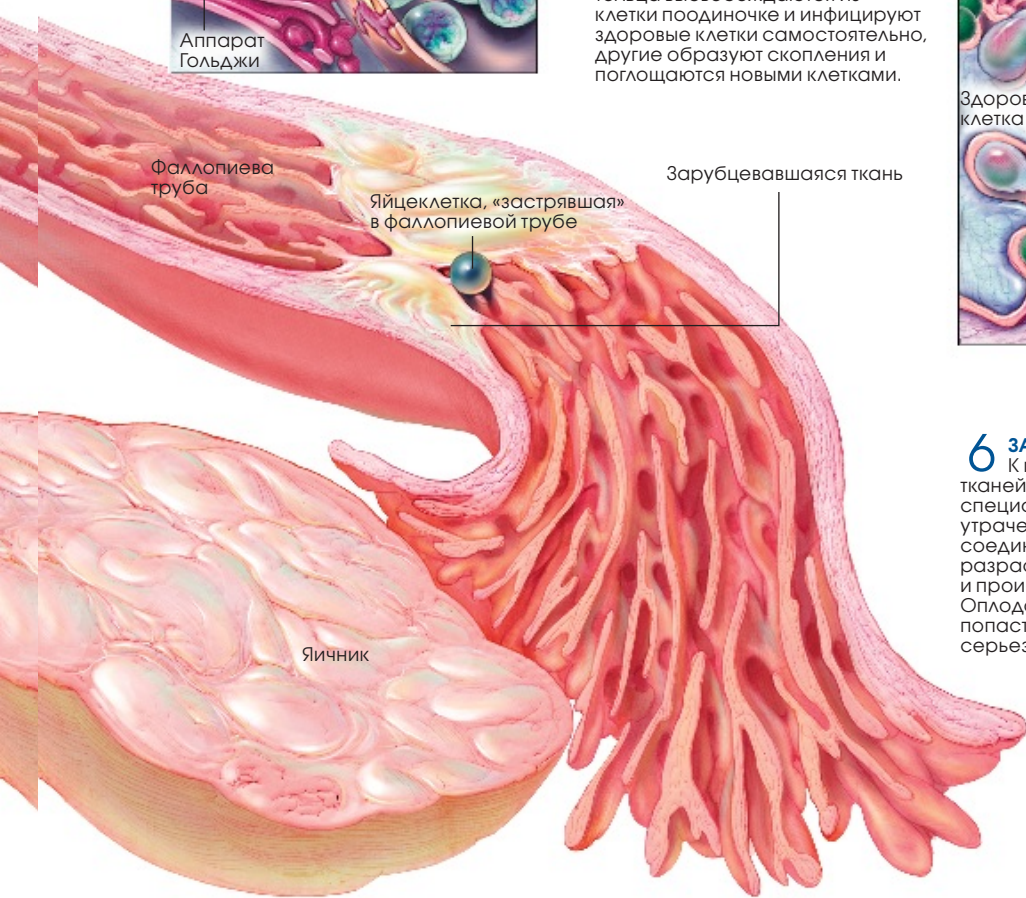
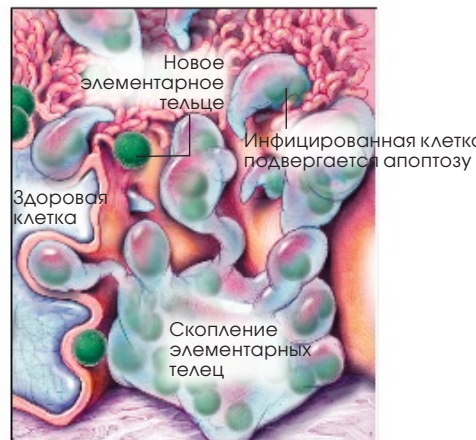

6 ЗАКУПОРКА ФАЛЛОПИЕВЫХ ТРУБ

К месту серьезного повреждения тканей устремляются фибробласты – специализированные клетки, заменяющие утраченную слизистую оболочку соединительной тканью. Последняя разрастается, в ней появляются рубцы, и происходит закупорка фаллопиевых труб. Оплодотворенная яйцеклетка не может попасть в матку и остается в трубе, что грозит серьезными последствиями.

ОБ АВТОРАХ:

Дэвид Оджиус (David M. Ojcius), **Тони Дарвилл** (Toni Darville) и **Патрик Баволи** (Patrik M. Bavoil) занимаются изучением разных сторон поведения хламидий. Оджиус в течение 12 лет исследовал клеточные и иммунологические аспекты хламидиозов в Калифорнийском университете. Дарвилл, специалист в области инфекционных заболеваний у детей, работает на медицинском факультете Университета штата Арканзас. С 1994 г. проводит эксперименты на мышах и морских свинках для выяснения иммунологического ответа организма на инфекцию. Баволи, ассистент профессора Мэрилендского университета, исследует биохимические и молекулярно-биологические аспекты хламидиозов.

Кроме того, опыты с использованием флуоресцирующих липидов показали, что вакуоль с хламидиями захватывает липидные молекулы некоторых клеточных компартментов (в частности, аппарата Гольджи) и размещает их на своей поверхности. В результате вакуоль становится для клетки-хозяина неотличимой от собственных органелл и невидимой для лизосом.

Когда ученые идентифицируют белки, которыми вакуоль маскирует мембрану, они смогут повлиять на их активность с тем, чтобы ускорить слияние вакуоли с лизосомой и вызвать иммунный ответ немедленно после проникновения хламидии в клетку. Также можно попытаться воздействовать на механизм захвата бактерией липидов хозяйской клетки.

Изоощренные убийцы

Последние данные о роли *T*-клеток вселяют некоторый оптимизм. *T*-киллеры уничтожают инфицированные клетки, побуждая их перейти к апоптозу (запрограммированной гибели). Для саморазрушения (деградации белков и ДНК) клетки используют собственные ферменты. Известно также, что клетки иммунной системы (в том числе *T*-клетки и макрофаги) стимулируют выработку цитокинов, которые помогают нейтрализовать бактерии и вызвать воспалительную реакцию, останавливающую их распространение. Одним из таких цитокинов двойного назначения служит фактор некроза опухолей (*TNF- α* , от англ. *tumor necrosis factor-alpha*). Однако, как показали опы-

ты *in vitro*, некоторые инфицированные клетки избегают действия *TNF-* и других цитокинов, направляющих их на путь апоптоза, и тогда возникает хроническая инфекция. При этом цитокины продолжают поддерживать воспалительный процесс, стараясь хотя бы ограничить распространение инфекции.

Но даже инфицированные клетки, избежавшие апоптоза, не живут вечно. Хламидии, по-видимому, выработали собственный способ убийства клеток-хозяев – во имя продолжения рода. (Прежде чем бактерия сможет инфицировать другие клетки, хозяйская клетка должна быть разрушена.) По данным, полученным Жан-Люком Перфеттини (Jean-Luc Perfettini) из Пастеровского института в Париже, хламидии могут

ХЛАМИДИИ И СЕРДЕЧНО-СОСУДИСТЫЕ ЗАБОЛЕВАНИЯ

Фарингиты, бронхиты, пневмония – это далеко не все, что угрожает людям, вдохнувшем вместе с воздухом частички *Chlamydia*. Как показали недавние исследования, *S. pneumoniae* играет роль в возникновении таких серьезных заболеваний, как инфаркты и инсульты. Впрочем, у этой стороны есть и положительная сторона: назначая антибиотики, врачи могут лечить одновременно инфекционные и сердечно-сосудистые заболевания.

Атеросклероз (сужение коронарных артерий, приводящее в большинстве случаев к инфарктам и инсультам) служит причиной 50% смертей в развитых странах. Ученые, занимающиеся патогенезом сердечно-сосудистых заболеваний, заподозрили в причастности к ним разного рода инфекций сразу после того, как стало ясно, что воспалительная реакция, возникающая в ответ на проникновение в организм инфекционного агента, приводит к разрастанию бляшек на стенках сосудов.

В 1983 г., после идентификации *S. pneumoniae* как отдельного вида хламидий, она стала рассматриваться как один из кандидатов на роль провокатора сердечно-сосудистых заболеваний: антитела к ней обнаруживались у 60% взрослого населения земного шара. Предположения подтвердились, когда в 1988 г. врач из Финляндии сообщил о наличии позитивной корреляции между присутствием в организме антител к хламидиям и вероятностью развития сердечно-сосудистых заболеваний. А через пять лет в закупоренных артериях больных атеросклерозом были обнаружены

сами бактерии. С тех пор такие организации, как национальные институты здравоохранения и Американская ассоциация по сердечно-сосудистым заболеваниям, выделили миллионы долларов на исследование роли *S. pneumoniae* в развитии атеросклероза.

Опыты на животных, проведенные в последние пять лет, показали, что хламидии могут перемещаться из легких мышей в другие части тела в составе лейкоцитов – клеток, ответственных за возникновение воспалительной реакции как части иммунного ответа. Кроме того, обнаружилось, что у мышей и кроликов в присутствии в организме *S. pneumoniae* ускоряется развитие атеросклероза, а прием антибиотиков замедляет этот процесс.

Полученные предварительные результаты послужили основанием к проведению ограниченных клинических испытаний. В трех из пяти подобных работ было показано, что прием антибиотиков в течение одного–трех месяцев замедляет прогрессирование атеросклероза. Но достаточно ли эффективны такие меры для предотвращения серьезных сердечно-сосудистых патологий, пока неясно. В 2004 г. неудачей закончились два испытания (в каждом из них принимали участие 4 тыс. добровольцев), в которых пациенты получали антибиотики от одного года до двух лет.

Доказать роль *S. pneumoniae* в развитии атеросклероза у человека очень трудно хотя бы потому, что это заболевание носит многофакторный характер.

Одни только просветительские меры (информирование населения о безопасном сексе и правилах личной гигиены) не остановят распространение хламидиозов. Поэтому ученые по-прежнему занимаются созданием вакцин и поисками других превентивных мер. Здесь перечислены некоторые возможные способы уничтожения хламидий и уменьшения ущерба, который они наносят организму вследствие неадекватного иммунного ответа.

УНИЧТОЖЕНИЕ БАКТЕРИЙ У «ВХОДНЫХ ВОРОТ»

Создание противомикробного препарата местного применения (геля, крема или пенящейся массы) для вагинального или ректального введения. Сходные средства, предназначенные для борьбы с ВИЧ-инфекцией, уже проходят клинические испытания.

ВЛИЯНИЕ НА СПОСОБНОСТЬ БАКТЕРИЙ ПРОНИКАТЬ В КЛЕТКУ-ХОЗЯИНА

Создание вакцины, которая многократно усиливала бы иммунный ответ организма. Использование такой вакцины или антибиотиков вместе с противовоспалительными средствами могло бы уменьшить наносимый организму вред. Впрочем, опыты на животных пока не дали положительных результатов.

ПОДАВЛЕНИЕ РАЗМНОЖЕНИЯ БАКТЕРИЙ В ИНФИЦИРОВАННЫХ КЛЕТКАХ

Снижение функциональной активности белков, которые использует хламидия для захвата липидов клетки-хозяина и поглощения питательных веществ из цитоплазмы. Когда

такие белки будут идентифицированы, их можно будет выводить из строя с помощью специальных вакцин.

НАРУШЕНИЕ ФУНКЦИЙ БАКТЕРИЙ, НАХОДЯЩИХСЯ ВНУТРИ КЛЕТКИ

Выведение из строя системы секреции типа III, высвобождающей белки, которые отражают атаку лизосом, клеточных органелл, уничтожающих чужаков. Опыты *in vitro* показывают, что бактерии с почти такими же устройствами не вызвали инфекции после инактивации генов, которые кодируют белковые компоненты устройств.

ЛИШЕНИЕ БАКТЕРИЙ СПОСОБНОСТИ К РАСПРОСТРАНЕНИЮ

Провоцирование самоуничтожения инфицированных клеток до перехода бактерий в состояние, при котором они могут заражать другие клетки. Здесь можно сослаться на работы по созданию веществ, вызывающих преждевременную гибель опухолевых клеток. Возможно, такие же вещества можно будет использовать и для уничтожения клеток, инфицированных хламидиями.

убить приютившую их клетку и выйти во внеклеточную среду таким способом, который минимизирует вероятность обнаружения этого события иммунной системой организма. В результате инфекция свободно распространяется по всему телу.

Чтобы прояснить детали последней стадии жизненного цикла бактерии, нужно продолжить исследование белков, участвующих в инициации апоптоза и блокирующих поступление сигнала к апоптозу хронически инфицированным клеткам. Можно предположить, что второй путь более перспективен с точки зрения создания вакцин. Если устранить препятствия к переходу клеток на путь апоптоза, можно будет уничтожить находящиеся в них спящие бактерии и не допустить развития хронической инфекции.

Наступление по всему фронту

Будущая вакцина против хламидиоза должна вызывать более мощную реакцию обеих компонент иммунной системы, чем сам организм, и при этом не инициировать длительный воспалительный процесс. Что касается хламидиозов, передающихся половым путем, то здесь есть еще одна проблема: нужно добиться того, что-

бы клетки памяти оставались в тканях мочеполовой системы, готовые в любое время вступить в бой с инфекцией. Дело в том, что в мочеполовом тракте нет тканей, где образовывались бы клетки памяти. После вакцинации организм остается невосприимчивым к инфекции лишь в течение того не продолжительного времени, пока эти клетки находятся в тканях.

От последствий хламидиоза особенно страдают женщины, поэтому одним из самых серьезных побудительных мотивов к созданию вакцин служит защита женщин от сопутствующих заболеваний. Однако следует вакцинировать не только женщин, но и мужчин. Вакцина в этом случае должна стимулировать образование антител в количестве, достаточном только для уменьшения уровня патогена в организме, а не для полного его уничтожения. Тогда, если женщина заразится от мужчины во время полового акта, клеток памяти, образовавшихся в ее организме в результате вакцинации, будет достаточно для устранения относительно небольшого числа хламидий еще до того, как они дойдут до фаллопиевых труб. Пока вакцина не создана, можно пользоваться таким достаточно эффективным средством, как контрацептивы, содержащие

противохламидиозные препараты. Это могут быть агенты, либо блокирующие присоединение хламидий к клеткам слизистой мочеполового тракта, либо действующие на белки, которые секретируют микроорганизмы для поддержания своей выживаемости вне клеток. Что же касается трахомы и других болезней, то здесь полностью предотвратить инфекцию сможет только вакцинация.

Не следует забывать и о таком давно известном средстве борьбы с хламидиозами, как антибиотики. К счастью, геном *Chlamydia* за миллионы лет практически не изменился. Это означает, что данный микроорганизм неохотно включает в свой геном новые гены, в том числе и гены устойчивости к антибиотикам.

Однако антибиотики не могут устранить те повреждения в тканях, которые возникли в результате воспаления, а кроме того, они эффективны только на ранних стадиях заболевания. Поэтому проблема массового обследования людей, относящихся к группе риска, остается. Уже доказана результативность такого неинвазивного метода, как анализ мочи сексуально активных молодых людей обо-его пола. Однако все эти меры никоим образом не подменяют собой работы по созданию эффективных вакцин.



Когда два
человека
вынуждены
жить в одном
теле – это
невыносимо
тяжело.

Карина Тиванова

разделение ИШИОПАГОВ

Прошло два года с тех пор, как в московской клинике им. Н.Ф. Филатова была успешно проведена уникальная операция по разделению сиамских близнецов – классических ишиопагов (сращение брюшной полости, таза и нижних конечностей). После таких операций пациенты редко выживают.

Одиннадцатилетним Зите и Гите Резахановым европейские врачи делать операцию отказались, и родители девочек обратились за помощью в Московскую городскую клиническую детскую больницу №13 им. Н.Ф. Филатова.

Для подготовки операции потребовалось углубленное рентгено-клинико-лабораторное и инструментальное обследование. В дальнейшем это обеспечило успешное разделение близнецов, в ходе которого не возникло ни одной внештатной ситуации. Исследование было проведено по расширенной схеме: кроме тщательного осмотра пациентов всеми детскими специалистами использовались УЗИ, КТ, МРТ, рентгенографические, ангиографические методы диагностики. Компьютерная томография всех внутренних органов была сделана с помощью новейшего оборудования Института нейрохирургии им. Бурденко.

После неоднократных врачебных консилиумов было принято единогласное решение – оперировать. Консилиум в составе академиков РАМН Ю.Ф. Исакова, Э.А. Степанова, В.А. Михельсона, главного врача ДКБ №13 им. Н.Ф. Филатова В.В. Попова, заместителя главврача по хирургии А.В. Романова, зав. отделением то-

ракальной хирургии профессора А.Ю. Разумовского, зав. отделением абдоминальной хирургии профессора А.Н. Смирнова, зав. отделением урологии И.Н. Корзниковой, зав. отделением травматологии Н.И. Тарасова, зав. отделением микрохирургии Н.С. Елизарова решил провести операцию по разделению близнецов. Учитывались положительные результаты не менее сложных операций и опыт врачей клиники.

Рассматривались все возможные варианты: гибель обеих пациенток во время операции, потеря одной из девочек и самый оптимистичный – благополучное разделение близнецов. Врачи были готовы к любому развитию событий и теоретически, и практически. Стратегию операции разработал профессор Александр Юрьевич Разумовский. А творческое обсуждение дало много интересных идей, помогло расставить акценты и детально проработать ход предстоящей операции.

Обсуждение хода операции

Хирургов беспокоило, что не все органы соединенных близнецов были парными. Однако у каждой девочки была своя печень, и это существенно повышало шансы на успех.

Все остальные органы так или иначе делились: с тонкой кишкой не было проблем, толстая была ▶

В результате обследования было установлено, что сердца, легкие, печень и верхние органы брюшной полости, а также желудки, поджелудочные железы, селезенки у каждого ребенка расположены и сформированы правильно. Почки девочек (у каждой по одной) правильно функционировали и были правильно расположены, они оказались викарно гипертрофированными. Викарная, или заместительная, гипертрофия (увеличение размеров органа или ткани за счет увеличения размера каждой клетки) развивается обычно при функциональных или структурных изменениях в парных органах: в легких, почках или при удалении части органа, например в печени.

От каждой почки шло по одному мочеточнику, впадающему в общий мочевой пузырь. До операции девочки страдали недержанием мочи из-за отсутствия на промежности развитого сфинктерного аппарата.

Тощая кишка была сформирована правильно вплоть до подвздошной, где на расстоянии 10 см от баугиниевой заслонки происходит слияние подвздошных кишок в одну, впадающую в общую толстую кишку (см. рис. 1).

Кости таза сращены в виде кольца, при этом наблюдалось 4 подвздошных кости и 2 лонных, образующих спереди лонное сочленение (см. рис. 2).

У каждой из девочек было по одной ноге, каждой из которых они могли самостоятельно двигать, и одна общая, расположенная на противоположной стороне от лонного сочленения и управляемая обеими: одна девочка могла согнуть ее в колене, а другая управляла стопой.

У девочек была одна матка и два яичника.

Элементы спинного мозга и магистральных нервных стволов в областях таза были разделены (за исключением третьей ноги) (см. рис. 2).



Зита и Гита до операции



общая, но во время операции хирурги обнаружили, что она снабжалась кровью двумя брыжейками от обеих девочек (см. врез на стр. 65). Появилась возможность разделить толстую кишку пополам и сформировать практически полноценные кишечники, что очень важно для пищеварения (см. рис. 1 сверху).

Был разработан и запасной (худший) вариант: в случае если бы толстая кишка принадлежала преимущественно одной из девочек, то предполагалось на первом эта-

пе оставить ее только у «хозяйки», а второй девочке пришлось бы какое-то время продержаться без толстой кишки. В последующем же, после стабилизации состояния пациенток, можно было бы взять часть толстой кишки у одной сестры и трансплантировать ее другой. К счастью, этого не потребовалось.

Матку с придатками и мочевой пузырь, которые были общими, изначально решено было удалить. Мочевой пузырь у девочек был неким резервуаром, не выполнявшим

полностью своих функций. Создать искусственные механизмы мочеиспускания не представлялось возможным. После удаления мочевого пузыря необходимо было обеспечить выведение мочи. Для этого на переднюю брюшную полость были отведены стомы – трубочки для отправления естественных потребностей, которые периодически опорожняются (никакого дискомфорта это не вызывает).

О том, что придется применять стомы, врачи предупредили и девочек, и их родителей. С такими устройствами люди живут долгие годы. Больные используют специальный резервуар, позволяющий без посторонней помощи соблюдать гигиену.

Одна из трудностей при проведении операции – необходимость двух бригад анестезиологов для каждой пациентки. Несмотря на то что у близнецов раздельное кровообращение, на уровне тазовых органов оно было перекрестным. Поэтому лекарства, введенные одной девочке, попадали в кровоток другой. Это нужно было учитывать и жестко регламентировать все применяемые препараты.

Новые подходы

Поиски новых подходов начались с первых же обсуждений хода операции. Вопросов было много. Как разделить единую брюшную полость, общий таз и все его органы? Как снизить риск неблагоприятного исхода? Как максимально облегчить жизнь девочкам после операции?

Обсуждалась и проблема, чем и как закрыть образовавшийся после разделения дефект в нижнем отделе брюшной полости (20×15 см – по сути больше половины поперечного среза туловища на уровне таза). Оптимальное решение предложил А.Ю. Разумовский, который считал, что следует укрыть обширный разрез собственными тканями из общей конечности, которая не несла никакой функциональной

А.Ю. Разумовский, прежде чем приступить к практической части, смоделировал ход операции на бумаге.

нагрузки. Многократные теоретические проработки помогли максимально использовать нервы, сосуды, кожу и даже надкостницу третьей ноги, чтобы полностью закрыть рану.

После операции у девочек могла возникнуть непроходимость кишечника. Необходимо было укрыть мышцы и предотвратить сращение кишечника с тканями, что позволило бы ему нормально функционировать. Был использован синтетический материал, который не вызывает отторжения или аллергических реакций во внутренних полостях организма человека. Тазовое дно и недостающая часть передней брюшной стенки были укреплены мембраной *Gore-Tex* (18×24×0,2 см). Мелкоячеистая мембрана с одной стороны гладкая (ткань организма к ней не прирастает), с другой – биологически интактная пленка типа сетки, в которую ткань врастает абсолютно естественно. Впоследствии такое вращение в организм никак не отражается на здоровье пациента. Это очень дорогой материал, но фирма *Gore-Tex* предоставила его бесплатно.

Репетиция «оркестра»

Перед каждой серьезной операцией проходят заключительные обсуждения. Это позволяет представить и проработать реальную ситуацию, что и становится залогом успеха. Участники предстоящей операции разделения Зиты и Гиты собрались на генеральную репетицию. Все было предусмотрено до мельчайших подробностей: где стоят столы, какого они размера, где находится оборудование, куда и какие будут подключены шнуры. Сразу решили, какой из этапов возьмет на себя каждый участник операции, где он

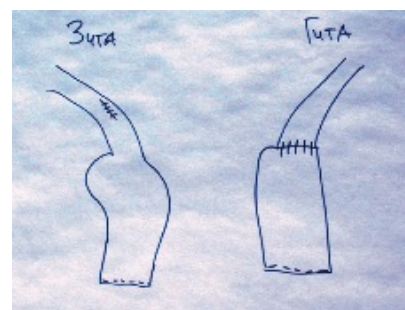
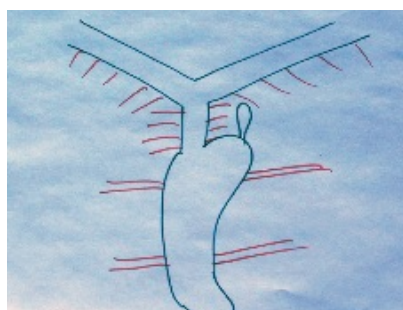
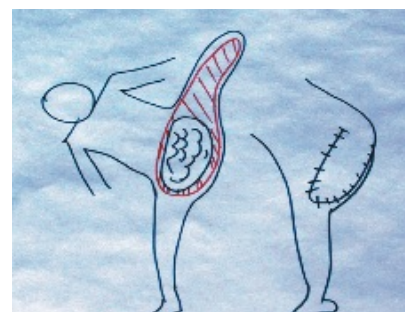
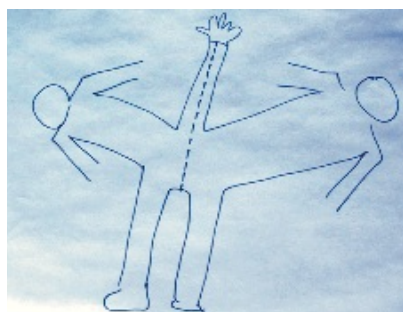

будет стоять, что именно делать. Два операционных стола соединили таким образом, чтобы после разделения их можно было раздвинуть, что позволило двум бригадам хирургов, анестезиологов и медперсонала работать самостоятельно.

Ход операции

26 марта 2003 г. в Филатовской больнице прошла операция по разделению сямских близнецов – Зиты и Гиты Резахановых. В операционной работали 11 хирургов, семь анестезиологов, четыре операционные

сестры и шесть сестер-анестезисток. Все было скоординировано до мельчайших подробностей, а «дирижером» хирургического «оркестра» стал заведующий кафедрой детской хирургии педиатрического факультета Российского государственного медицинского университета академик Юрий Федорович Исаков.

Операция шла около десяти часов. Хирурги менялись, но три человека: профессор Александр Юрьевич Разумовский, академик Эдуард Александрович Степанов и ныне покойный Александр Владимирович ▶

БРЫЖЕЙКА

Брыжейка – часть брюшины, в которой проходят сосуды, питающие полые органы брюшной полости (желудок, тонкую кишку и др.). Начинается около середины поясничных позвонков, охватывает и поддерживает кишечник (тонкую кишку).

Внешне брыжейка похожа на старинный воротник со сборками – брыжи, откуда и произошел термин. В зависимости от органа получает дополнительное определение – например, брыжейка толстой кишки, маточной трубы и т.д. В месте отхождения брыжейки от стенок брюшной полости один ее край фиксирован, другой, к которому прикреплен кишечник, свободен и легко подвижен. Болезненные процессы, возникающие во внутренних органах (отек, флебит, опухоли и т.д.), вызывают резкие изменения в их брыжейках.

ВИДЫ АНЕСТЕЗИИ

Во время хирургических операций используется воздействие анестезирующего вещества на головной мозг (общая анестезия – наркоз), на спинной мозг (спинномозговая анестезия) или на нервные окончания и стволы в месте операции (местная анестезия). Последняя подразделяется на восемь видов: терминальная, инфильтрационная, регионарная, спинномозговая (субарахноидальная), эпидуральная, внутрикостная, внутривенная регионарная и анестезия поперечного сечения.

Наркоз разделяют на наркоз ингаляционный (наркотическое вещество вводят через дыхательные пути) и неингаляционный (наркотик вводят в вену, артерию, мышцы, с помощью клизмы в прямую кишку).

Наиболее часто при операциях применяют интубационный (эндотрахеальный) наркоз. Его применение помогает обеспечить хорошую проходимость дыхательных путей в течение всей анестезии, предотвращение легочных осложнений в послеоперационный период и возможность длительного применения аппарата искусственной вентиляции легких (ИВЛ).

Эпидуральная анестезия используется при многих операциях. В этом случае блокирующее вещество вводят поверх твердой мозговой оболочки – окружающего спинной мозг толстого слоя фиброзной ткани, под которым находится спинномозговая жидкость. При этом анестетик в нее не попадает, а распределяется в пространстве между твердой мозговой оболочкой и костной тканью позвонков, контактируя с нервами на участках их выхода из спинного мозга. Эпидуральная блокада требует большего объема и большей концентрации раствора анестетика, чем спинальная.

В случае разделения Зиты и Гиты врачи применили именно эти виды анестезии: эндотрахеальный наркоз и эпидуральную анестезию.



Обширный дефект, образовавшийся после разделения в брюшной полости укрыли собственными тканями из общей конечности.

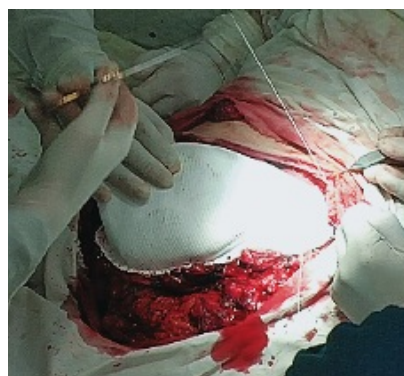

Романов – находились у операционного стола бессменно.

Разделение близнецов проходило под комбинированной эндотрахеальной и эпидуральной анестезией. Необходимо было четко рассчитать и контролировать дозу наркоза (см. врезку слева).

Во время операции хирурги из Филатовской больницы столкнулись с выраженным спаечным процессом в брюшной полости. По

ма (искусственно сформированный свищ толстой кишки, выходящий на поверхность брюшной стенки) и уретрокутанеостома (выведение мочеточников на кожу).

Были удалены общие матка, мочевого пузырь, кости общей нижней конечности. Образовавшийся дефект укрыт полнослойным кожно-мышечно-фасциальным лоскутом. При этом хирургам удалось анатомически выделить все сосуды из де-

Решая вопрос – быть или не быть операции, врачи, родители и девочки были готовы ко всему.

мнению специалистов, он возник в результате перенесенного ранее воспаления. Поэтому разделение петель кишечника несколько замедлило ход операции, что невозможно было предвидеть.

В процессе разделения Зите была оставлена правая половина толстой кишки, выполнена аппендэктомия (операция по удалению червеобразного отростка слепой кишки, как при его воспалении – аппендиците) и ушито отверстие в подвздошной кишке в месте разреза. Гите, соответственно, оставлена левая половина толстой кишки и наложен илеоколоанастомоз. Общим на переднюю брюшную стенку слева были выведены концевые колосто-

фектной ноги, не пресекая их. При сильном пресечении сосудов лоскут ткани хуже снабжается кровью и дольше приживается. Для поддержания соответствующего гормонального фона организма врачи разделили яичники, чтобы каждой из девочек досталось по одному.

Несмотря на то что после операции пациентки чувствовали себя хорошо и болевых ощущений у них не было, опытные реаниматологи были готовы к любому повороту событий. В течение первых суток близнецы дышали с помощью ИВЛ (аппарата искусственной вентиляции легких). 12 суток за Зитой и Гитой круглосуточно наблюдали врач и медсестра в отделении реанимации и интен-

сивной терапии. В клинике сестры находились в течение месяца, пока их состояние не стало стабильно удовлетворительным.

Эпилог

Не все врачи, участвовавшие в операции, были согласны с решением консилиума, но это ни в коей мере не помешало им выполнить свой профессиональный долг. А спустя некоторое время произошло событие, заставившее их изменить свое мнение.

Умерли Маша и Даша Кривошляповы, такие же ишиопаги, как и сестры Резахановы. В свое время врачи только наблюдали за их развитием, а о разделении не было и речи. В Центральном научно-исследовательском институте травматологии и ортопедии им только ампутировали третью ногу и научили передвигаться при помощи костылей.

Утром 13 апреля 2003 г. Маше поставили диагноз – острый инфаркт. В течение получаса врачи

безрезультатно пытались «запустить» остановившееся сердце. Даше с каждой минутой становилось все хуже, но о смерти сестры ей не сказали. Она умерла во сне от интоксикации через 17 часов после смерти Маши.

Какая судьба уготована Зите и Гите, не знает никто, но врачи Филатовской больницы сделали все от них зависящее, чтобы она наконец улыбнулась девочкам. И это стоит любых затрат.

Операции по разделению, как правило, проходят успешно, если детям не больше трех лет. Кроме того, последствия оперативного вмешательства зависят от вариантов сращения. Опасно разделять близнецов, сросшихся в области брюшной полости, таза и нижних конечностей (ишиопагов), с общим сердцем, соединенных на уровне грудной клетки (торакопагов). Однако в 2001 г. в Санкт-Петербурге успешно прооперировали недельных малышей, Аню и Машу Якушенковых, сросшихся грудными клетками и частично животиками. Операция была очень сложной, т.к. у девочек оказалась общая сердечная сумка с двумя сердцами, которую пришлось разделять. Кроме того, у одной из девочек обнаружили порок сердца, поэтому она перенесла еще одну операцию.

Серьезная угроза летального исхода возникает и во время разделения пациентов, сросшихся головами и имеющих общий мозг (краниопагов). Первую подобную операцию провел в 1952 г. доктор Жак Геллер из штата Огайо, США. В нашей стране этот опыт повторил директор Московского института нейрохирургии им. Бурденко академик Александр Коновалов. Десять лет назад он разъединил близнецов из Литвы, сросшихся не только лбами и макушками, но и частью мозга! Лица Вилии и Виталии Тамулявичюте находились в разных плоскостях, они были развернуты в разные стороны (примерно на 90°). Сейчас это обычные дети.

Лале и Ладан Биджани, 29-летние сестры, очень хотели увидеть друг друга без помощи зеркала. Но врачи несколько раз отказывались проводить операцию по разделению взрослых краниопагов. Риск нарушения мозговых функций и опасность летального исхода были слишком велики. Оперировать молодых женщин согласились два года назад в знаменитом

сингапурском госпитале «Раффлс», но не давали гарантий, что обе сестры выживут. Уникальная операция (у сестер была общая мозговая оболочка) закончилась очень печально – врачи не смогли сохранить жизнь ни одной из девушек.

Больше шансов на успех у близнецов, соединенных от талии до груди (омфалопагов). Известно, что еще в 1902 г. во Франции была проведена операция по разделению 14-летних сестер Радицы и Додицы, сросшихся грудными клетками и животами. Одна из сестер заболела туберкулезом, и, чтобы спасти вторую, доктор Доуэн провел исключительно сложную операцию, которая оказалась не очень удачной. Но главная цель была достигнута – Радица осталась в живых и пережила сестру на два года. А через сто лет, в 2001 г., британские хирурги из Бирмингема успешно разделили трехмесячных сиамских близнецов Мауатт, которые были соединены не только участком позвоночника, но и частью кишки. 15-часовая операция прошла без видимых осложнений.

Эффективность операции зависит также от степени сращения жизненно важных органов, в основном печени. В тех случаях, когда печень совмещена, возможна ситуация, когда одному из двух пациентов не достанется важного органа. Риск очень велик, и многие неудачные исходы операций связаны именно с этой проблемой. Однако даже если этот орган общий, вопрос, оперировать или нет, часто остается открытым.

Врачам и родственникам приходится сталкиваться со сложными этическими проблемами. Когда сросшиеся близнецы рождаются больными, шанс выжить порой есть только у одного ребенка, и приходится жертвовать жизнью второго близнеца. Именно так произошло в 1973 г. при разделении близнецов Уоден. Одна из сестер, Бетси, стала донором Кристины, которая живет по сей день.



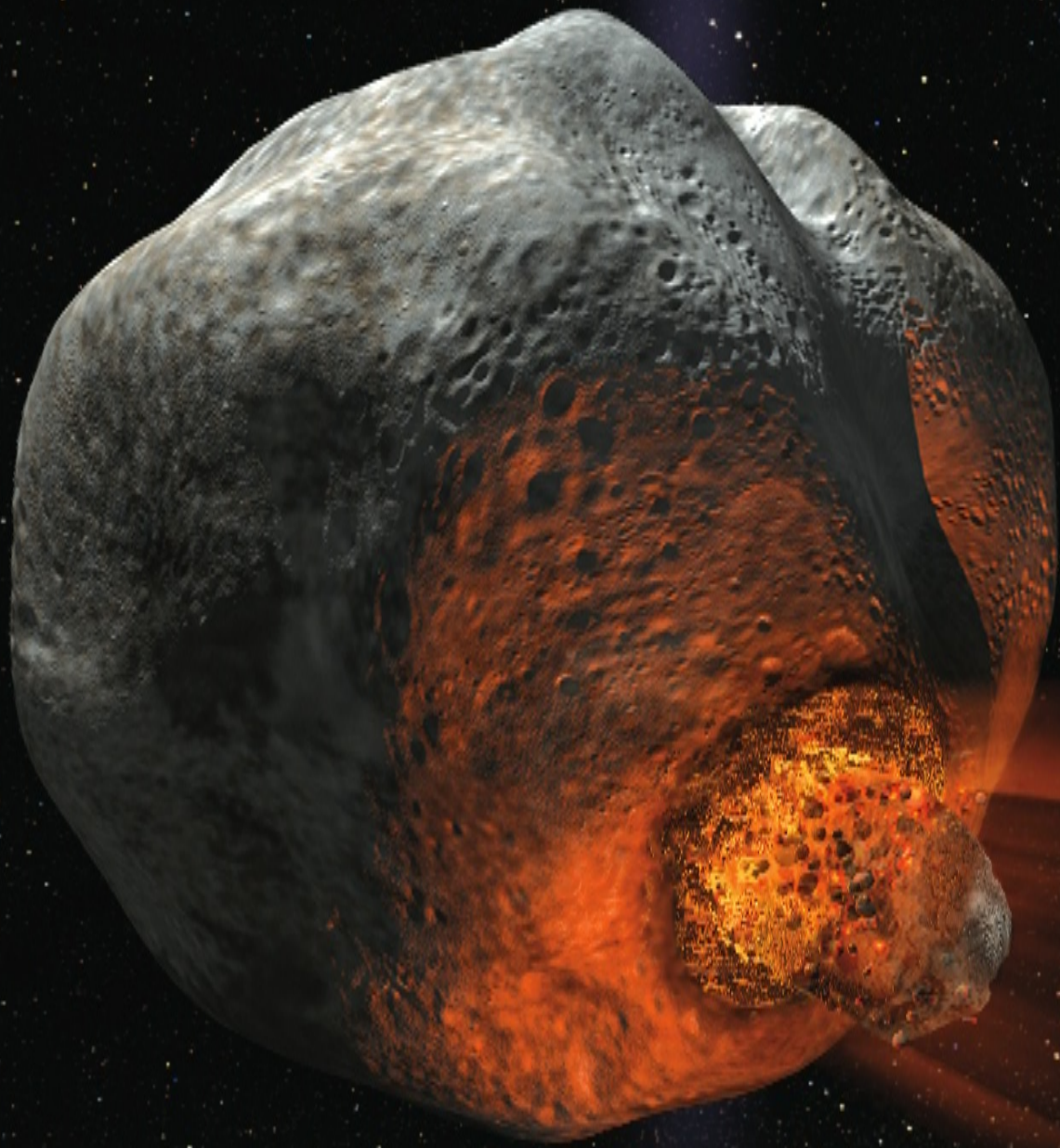

Алан Рубин

ЧТО РАЗОГРЕЛО астероиды?

Столкновения астероидов на раннем этапе эволюции Солнечной системы могли разогревать некоторые из этих каменных тел до высокой температуры.

Внутренний разогрев Земли в основном обеспечивают четыре долгоживущих радиоизотопа: калий-40, торий-232, уран-235 и уран-238, которые, распадаясь в устойчивые изотопы, выделяют энергию в течение миллиардов лет. Большой размер Земли (примерно 12 740 км в диаметре) гарантирует довольно медленную потерю тепла, чем и объясняется наличие у нашей планеты жидкого внешнего ядра и вулканических извержений на поверхности. Но более мелкие тела, имеющие большее соотношение площади поверхности к объему, остывают быстрее за счет излучения тепла в космос. Например, на Луне, которая почти в 4 раза меньше Земли, излияния вулканических базальтов прекратились почти 3 млрд. лет назад.

Еще быстрее теряют тепло каменные астероиды, которые бороздят внутреннюю область Солнечной системы, в основном между орбитами Марса и Юпитера. У третьего по размеру астероида, Весты, диаметр – 516 км, отношение площади поверхности к объему в 25 раз больше, чем у Земли. Но вот парадокс: несмотря на малый размер, здесь видны следы геологической активности. Спектроскопические исследования поверхности Весты указывают на то, что она покрыта вулканическим базальтом, поэтому

ученые считают, что ее недра когда-то были расплавлены. Однако причиной разогрева, как показывают расчеты, не могли быть долгоживущие радиоизотопы. С учетом их начальной концентрации и ожидаемой скорости охлаждения радиоактивный распад не мог растопить Весту, да и любой другой астероид. Очевидно, должен был действовать иной механизм нагрева. Но какой?

В последние годы благодаря космическому аппарату *NEAR (Near Earth Asteroid Rendezvous* – «Встреча с околоземным астероидом») появилась возможность получить ответ на интересующий большинство астрономов вопрос. Когда в 1997 г. году он пролетал мимо астероида Матильда, измерения гравитационного притяжения аппарата к астероиду показали, что масса космического тела неожиданно мала. Ученые заключили, что у Матильды низкая плотность и что внутри она, вероятно, очень пористая и рыхлая. Открытие подвергло сомнению прежние взгляды на динамику астероидов и подтвердило идею о том, что столкновения каменных тел могут быть источником их сильного нагрева (но сама Матильда, вероятно, никогда не плавилась). Эта гипотеза подтверждается результатами исследований метеоритов – упавших на Землю осколков астероидов. ▶

Подрумяненные метеориты

Методы спектроскопии позволяют сравнить спектры света, отраженного от астероида, со спектрами земных пород. Различные минералы поглощают и отражают свет разной длины волны: базальт, например, поглощает свет сразу за красной границей видимого диапазона. Ученые используют спектроскопию для классификации так называемых малых планет. Во внутренней области пояса астероидов доминируют

неты. Подавляющее большинство из тех десятков тысяч метеоритов, что хранятся в научных коллекциях, попали к нам именно из пояса астероидов, и только 60 или 70 экземпляров, похоже, были выброшены с Луны и Марса. Большинство обычных метеоритов (хондриты) содержит множество шариков (хондр) диаметром не более миллиметра, в основном состоящих из силикатов (см. стр. 72–73). Они сформировались почти 4,6 млрд. лет

не перекристаллизовывались в результате нагрева. У этих метеоритов довольно высокое содержание летучих веществ (включая благородные газы и воду) и много крошечных предсолнечных частиц – пылинок, которые миллиарды лет назад родились во внешних атмосферах других звезд и остались неизменными за всю историю Солнечной системы. Данное обстоятельство доказывает, что хондриты 3-го типа никогда не нагревались более чем до 400–600°C.

Крупные объекты сохраняют тепло лучше, чем малые.

объекты класса S, представляющие собой смешанную группу, объединяющую тела, как подвергавшиеся плавлению, так и не подвергавшиеся. Во внешней части пояса (далее 450 млн. км от Солнца) преобладают объекты классов C, P и D. Похоже, что это никогда не плавившиеся примитивные тела однако методом спектроскопии можно исследовать лишь поверхности тел. А ведь далеко не всегда верхний пылевой слой астероида дает представление даже о веществе его коры.

Другой подход предполагает изучение метеоритов, происходящих из пояса астероидов. Отломанные от их родительских астероидов и выброшенные при столкновениях, такие камни постепенно мигрируют к орбитам, пересекающим земную, и в конце концов захватываются притяжением нашей пла-

назад в протосолнечной туманности (облаке газа и пыли, из которого образовалась Солнечная система) и позже, в эпоху роста каменных тел, стали основным компонентом астероидов.

Ученые уверены, что хондриты не плавилась с момента формирования их родительских астероидов, поскольку плавление разрушило бы хондры. Однако у многих таких метеоритов есть признаки того, что они разогревались до температур ниже точки плавления хондр. Хондриты делят на шесть типов в зависимости от степени термического или водного метаморфизма – изменений минеральной структуры, вызванных нагревом или водой, которые они претерпели с момента своего образования. Хондриты типа 3 наиболее примитивные: минеральные частицы в них никогда

Хотя хондриты 3-го типа и не нагревались до высоких температур, многие из них подверглись водному изменению в своих родительских астероидах. Возможно, источником воды были ледяные кристаллы, таявшие, когда камни нагревались до плюсовых температур, или водосодержащие силикатные минералы, которые обезвоживались при нескольких сотнях градусов Цельсия. Хондриты типов 1 и 2 отличаются от типа 3 в основном тем, что испытали сильное водное изменение, когда вода окислила большую часть железа и никеля. Содержание воды (по весу) в хондритах: около 11% – для 1-го типа, около 9% – для 2-го типа и 2% или меньше – для 3-го типа.

Хондриты от 4-го до 6-го типов показывают возрастающую степень теплового метаморфизма. Обширная перекристаллизация заставила хондры и смежные минеральные зерна в матрице (вещество, в которое вкраплены хондры) укрупняться и сталкиваться друг с другом. Кроме того, нагревание разрушило большинство предсолнечных зерен и значительно уменьшило содержание благородных газов и воды. Похоже, что хондриты нагревались от 600 до 950°C.

Метеориты других типов также имеют признаки плавления. Если хондритный астероид расплавится полностью, то металлы и силикаты образуют несмешивающиеся жидкости: они разделяются по плотности, как масло и вода. Плотное

ОБЗОР: ТЕПЛО ОТ СТОЛКНОВЕНИЙ АСТЕРОИДОВ

Астероиды, несмотря на их малый размер, были сильно разогреты в раннюю эпоху Солнечной системы.

Геохимики полагали, что источник разогрева астероидов – короткоживущий изотоп алюминия, но расчеты показали, что одного радиоактивного распада было бы недостаточно.

Дополнительным источником тепла, возможно, были взаимные столкновения пористых астероидов. Изучение метеоритов показывает, что мощные столкновения могли нагреть многие астероиды после их формирования.

жидкое железо и никель погружаются внутрь, к ядру астероида, и по мере охлаждения медленно кристаллизуются. Над ядром силикаты затвердевают в каменную мантию, частичное плавление которой рождает базальты. Последние могут подниматься к поверхности и формировать кору. В результате получается дифференцированное тело. По-видимому, многие метеориты возникают из таких астероидов. Большинство железных метеоритов, крупнейших космических объектов, найденных на Земле, представляет собой куски ядер расплавленных астероидов. Как полагают, многие из железоканменных метеоритов образовались на границе между ядром и мантией, а еще одна группа метеоритов – эвкриты, очевидно, произошла из коры.

В целом более 90% астероидных метеоритов, чье падение на Землю наблюдалось до того, как их нашли на грунте, имеют признаки плавления (например, железные, железоканменные и эвкриты) или сильного метаморфизма (хондриты типов 4, 5 и 6). Поэтому можно заключить, что многие астероиды были когда-то горячими. Но что могло так сильно разогреть астероиды, если они были слишком малы, чтобы сохранять тепло долгоживущих радиоизотопов?

Алюминиевый нагрев?

50 лет назад нобелевский лауреат химик Гарольд Юри (Harold Urey) предположил, что астероид мог разогреть распад относительно короткоживущего изотопа алюминий-26 (^{26}Al). В отличие от обычного алюминия-27 (^{27}Al), имеющего на один нейтрон больше, ^{26}Al нестабилен: он превращается в магний-26 (^{26}Mg), выделяя при распаде энергию. Период полураспада ^{26}Al составляет 730 тыс. лет, что в тысячи раз короче, чем у долгоживущих радиоизотопов. Поскольку распад ^{26}Al происходит быстро, крошечное количество этого изотопа может сильно разогреть даже маленькое тело до того, как оно

Астероиды родились более 4,5 млрд. лет назад, когда в протопланетной туманности начали формироваться твердые тела. В 1997 г. зонд NEAR пролетел вблизи астероида Матильда (справа) и обнаружил, что он очень рыхлый. В 2000 г. NEAR вышел на орбиту вокруг Эроса (внизу), меньшего и более плотного тела, покрытого кратерами.



Матильда



Эрос

Большинство астероидов, включая Матильду, находится в поясе между орбитами Марса и Юпитера (Эрос движется по орбите ближе к Земле). Расстояние между крупными объектами составляет миллионы километров.

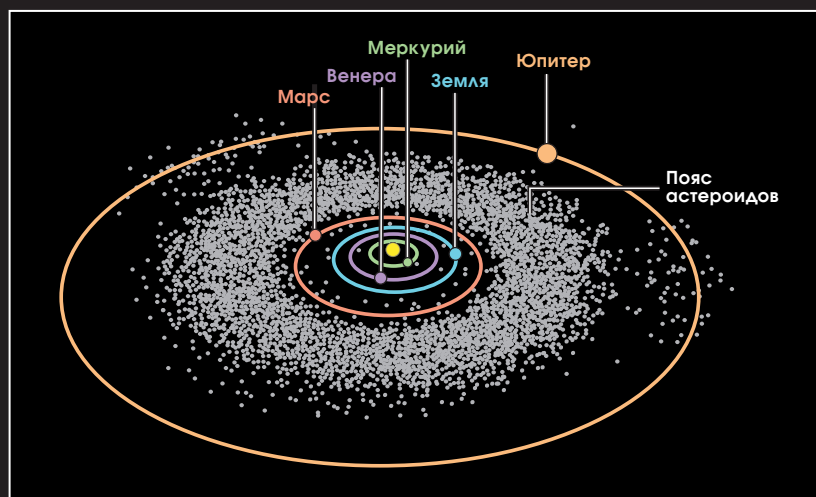

излучит тепло в космос. Но нагревание длится недолго – всего несколько миллионов лет, пока весь ^{26}Al не превратится в ^{26}Mg .

Некоторые астрономы считают, что ^{26}Al возник в ходе ядерных реакций в массивной звезде, которая 4,6 млрд. лет назад взорвалась как сверхновая и «впрыснула» этот изотоп в протосолнечную туман-

ность. Они полагают, что ударная волна от этой сверхновой как раз и вызвала коллапс газового облака, из которого сформировались Солнце и планеты. В данном случае ^{26}Al мог однородно распределиться по туманности, став источником высокой температуры для каменных тел, формирующихся на разных расстояниях от Солнца. ▶

(Некоторое количество ^{26}Al могло также возникнуть под воздействием интенсивной радиации вблизи молодого Солнца и затем разнести солнечным ветром по протопланетной туманности.) Если количество ^{26}Al было достаточно велико, он мог полностью расплавить некоторые астероиды, образовавшиеся первыми. А у тех астероидов, которые сформировались позже и, следовательно, получили меньшее количество ^{26}Al , радиоизотопное нагревание создало бы «луковичную» структуру. Поскольку внутренние области астероида охлаждаются медленнее внешних слоев, вещество в ядре испытало бы больший метаморфизм (превратившись, например, в хондриты типа 6). Менее метаморфизованные хондриты (типов 5, 4 и 3) сформировались бы в концентрических оболочках ближе к поверхности астероида.

Для проверки гипотезы ученые ищут в метеоритах избыточное содержание ^{26}Mg , продукта распада ^{26}Al . В частности, ищут в метеоритных минералах, богатых алюминием, но бедных магнием. В последнее время геохимики изучают анортит (известковый полевой шпат) и гибонит, используя ионные микрозонды, бомбардирующие образец сфокусированным ионным лучом, чтобы вызвать испускание вторичных ионов с поверхности образца. Прибор направляет эти вторичные ионы к масс-спектрометру, который анализирует их состав.

Данные исследования указали на наличие в прошлом ^{26}Al в тугоплавких включениях: крошечных минеральных скоплениях, богатых кальцием и алюминием, вкрапленных в хондриты наряду с хондрами. Тугоплавкие включения формируются при высоких температурах, не ниже 1180°C , так что они, вероятно, возникли до того, как протопланетная туманность заметно остыла. У большинства изученных включений в период их формирова-

ния содержание ^{26}Al по отношению к обычному изотопу ^{27}Al составляло около $4,5 \times 10^{-5}$. Такое отношение назвали каноническим.

Столь высокое содержание ^{26}Al должно было обеспечить существенное нагревание. У большинства видов хондритов такое отношение во включениях такое же. (В дополнение к метаморфическим типам хондриты делят на три основные группы по химическому составу: обыкновенные, углистые и энстатитовые.) Но тугоплавкие включения содержат лишь малую долю алюминия, намного больше его содержится в хондрах: от 30 до 90% для большинства видов. Значит, хондры должны были внести гораздо больший вклад в радиоизотопное нагревание, чем тугоплавкие включения.

В 2000 г. Норико Кита (Noriko Kita) из Геологической службы Японии и ее сотрудники исследовали хондры обыкновенных хондритов, включающих три наиболее предста-

вительных группы, обозначаемых как *H*, *L* и *LL*. Оказалось, что среднее отношение ^{26}Al к ^{27}Al во время их формирования составляло $7,4 \times 10^{-6}$, около 1/6 от канонического отношения. Учитывая скорость распада ^{26}Al , более низкое начальное отношение в хондрах означает, что они сформировались на 1–2 млн. лет позже, чем тугоплавкие включения (конечно, если ^{26}Al был в начале однородно распределен по Солнечной системе). А поскольку хондритные астероиды появились после рождения хондр, то начальное отношение ^{26}Al к ^{27}Al в хондрах служит верхним пределом количеству ^{26}Al , который должен был разогревать каменные тела.

Маловероятно, что этого было бы достаточно для того нагрева, который наблюдается в метеоритах. Расчеты показывают, что даже если бы астероиды сформировались сразу после образования хондр, то нагревание изотопом ^{26}Al повысило бы температуру родительских тел

SMITHSONIAN INSTITUTION (Colony); ALANE RUBIN (Alende and Kermoune)

МЕТЕОРИТЫ: ОСКОЛКИ НА ЗЕМЛЕ

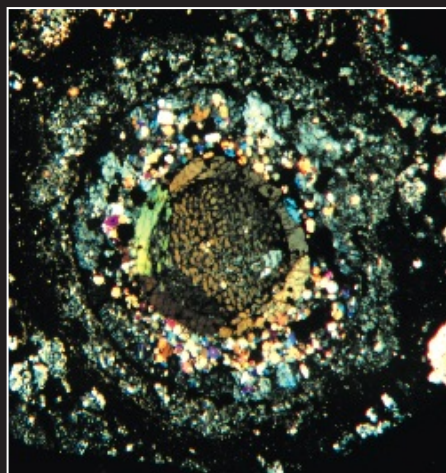

Под микроскопом у хондры из метеорита Альенде, упавшего в Мексике в 1969 г., видны признаки нагревания. Концентрические кольца указывают, что хондра испытала не менее трех эпизодов плавления.

Ученые узнают историю астероидов, исследуя метеориты – осколки астероидов, захваченные притяжением Земли. Наиболее типичные из них – хондриты, содержащие множество мелких сфер хондр. Исследуя кристаллическую структуру малых планет под микроскопом, геохимики могут найти свидетельства нагрева и ударов.

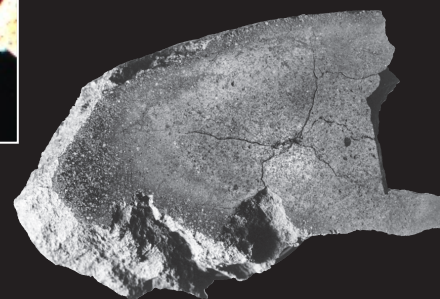

Пластина из метеорита Колони, 3,9-килограммового углистого хондрита, найденного на хлопковой ферме в Оклахоме в 1975 г.

обыкновенных хондритов максимум до 1100°C, что достаточно для плавления металлов и сульфидов, но мало для плавления силикатных минералов, которые, однако, дифференцированы в астероидах. Эффективность нагрева радиоизотопами была еще ниже в родительских телах углистых хондритов. Исследование хондр в одном из таких метеоритов, проведенное Такуя Кунихиро (Такуя Кунихиро) и его коллегами (включая и меня) из Калифорнийского университета в Лос-Анджелесе, показало, что начальное среднее отношение ^{26}Al к ^{27}Al было $3,8 \times 10^{-6}$, или около половины того, что было обнаружено в хондрах обыкновенных хондритов. При таком количестве ^{26}Al , как показывают наши расчеты, максимальная температура углисто-хондритных астероидов диаметром от 80 км и более не превышала 670°C, что слишком мало для плавления чего бы то ни было.

Чтобы решить проблему, приверженцы ^{26}Al -нагрева предположили, что некоторые хондры сформировались гораздо раньше – в ту эпоху, когда в протопланетной туманности сконденсировались минералы тугоплавких включений, и поэтому имели более высокое отношение $^{26}\text{Al}/^{27}\text{Al}$. Согласно такому сценарию,

и в нескольких хондритах. Однако начальное содержание ^{60}Fe было низким, порядка 3×10^{-7} . Кунихиро и его коллеги вычислили, что распад ^{60}Fe повысил температуру астероидов всего до 180°C. Так что даже суммарного тепла, выделившегося при полном распаде ^{26}Al и ^{60}Fe , не хватило бы для их плавления.

Большинство метеоритов попадает к нам из пояса астероидов.

исследователи никогда не смогут найти следов хондр, сформировавшихся первыми, поскольку все они были разрушены при плавлении хондритных астероидов, в которые попали хондры. Несмотря на то что данную гипотезу невозможно опровергнуть, выглядит она сомнительной. Если когда-то существовали хондры, богатые ^{26}Al , то должны были существовать и промежуточные, возникшие несколько позже, которые имели более низкое начальное отношение $^{26}\text{Al}/^{27}\text{Al}$ – недостаточно высокое, чтобы разрушить хондры, но все же выше отношения, имевшегося у изученных частиц. Такие гипотетические хондры должны были сохраниться, но исследователи не обнаружили ни одной.

Другой возможный механизм нагрева – электромагнитная индукция. Молодое Солнце могло генерировать мощный ионизированный солнечный ветер с замороженным магнитным полем, который «дул» со скоростью в сотни километров в секунду. Сталкиваясь с астероидами, проводящими электричество, он мог провоцировать появление токов, приводящих к выделению тепла. Но пока еще не доказано, что молодое Солнце действительно испускало сильный ветер. Кроме того, молодые звезды, у которых такой ветер наблюдается, испускают его из околополярных областей, далеких от астероидов, живущих в экваториальных протопланетных дисках.

Возможные альтернативы

Поскольку степень нагрева изотопом ^{26}Al может оказаться недостаточной для плавления астероидов, следует искать дополнительный источник тепла. Одна из альтернатив – другой короткоживущий изотоп – железо-60 (^{60}Fe) со временем полураспада 1,5 млн. лет. Продукт его распада, никель-60 (^{60}Ni), сначала нашли в нескольких эвкритях Александр Шуклюков и Гюнтер Люгмейр (Gunter Lugmair) из Калифорнийского университета в Сан-Диего, а позже Шого Ташибана (Shogo Tachibana) и Гари Хасс (Gary Huss) из Университета штата Аризона обнаружили его

Нагревание при столкновениях

Нагрев до высоких температур мог происходить и при взаимных столкновениях астероидов. Клаус Кейл (Klaus Keil), директор Института геофизики и планетологии Гавайского университета в Маунао, и его коллеги высказывают некоторые сомнения. Во-первых, единичное столкновение не может повысить температуру малой планеты более чем на несколько градусов. Во-вторых, соотношение площади поверхности к объему у таких тел приводит к их быстрому охлаждению между последовательными соударениями. В-третьих, типичный удар дает крохотное количество ▶

Метеорит Кернуве, обыкновенный хондрит возрастом 4,45 млрд. лет, упавший во Франции в 1869 г., сначала считали «неударным», поскольку силикатные зерна в нем не были деформированы. Но жилы металла (желтые) указывают, что камень был разогрет мощным ударом.



расплавленного камня относительно общего объема раздробленного вещества. И последнее – малые скорости отрыва от астероидов позволяют большей части наиболее горячего вещества разлететься в космос.

Несмотря на то что данные выражения весомы, в их основе лежит предположение, что соударяющиеся тела в основном имеют сплош-

астероиду проделывает глубокую, почти цилиндрическую яму в пористом теле (*см. врезку на соседней странице*). Энергия удара может быстро рассеиваться в пористом веществе и сильно нагревать породу, прилегающую к глубокому кратеру. При ударе по сплошному телу больше энергии уходит на нагревание вещества в астероиде и меньше – на

ралы, после ударов они часто разжижаются и образуют жилы.) Я сделал вывод, что каждый метаморфизованный обыкновенный хондрит пережил соударение и последующий нагрев, причем некоторые из них – многократно. Признаки удара порой трудно заметить, поскольку нагревание стирает некоторые его следы, вызывая отжиг деформированных силикатных зерен.

Проведенная Элеонорой Диксон (Eleanor Dixon) из Космического центра им. Джонсона (NASA) и ее сотрудниками (включая меня) изотопная датировка одного из нагретых ударом обыкновенных хондритов показала, что этот камень пострадал 4,27 млрд. лет назад. Короткоживущие изотопы не могли быть источником нагрева, поскольку это произошло спустя 300 млн. лет, или примерно 400 периодов полураспада ^{26}Al , после формирования астероидов. Если соударения могли вызвать нагрев на таком продвинутом этапе жизни Солнечной системы, то они просто обязаны были повышать температуру астероидов и до этого, когда соударения были более частыми. И в самом деле, я нашел несколько метаморфизованных обыкновенных хондритов, вполне совместимых с таким сценарием: при возрасте 4,45 млрд. лет они имеют явные следы ударов, такие как скопления плавленных металлов и сульфидов рядом с отожженными силикатами.

Гипотезу о том, что соударения были главным источником нагрева астероидов, можно также проверить путем поиска положительной корреляции между уровнем метаморфизма хондритов и мощностью полученных ими ударов. Камни, получившие более сильный удар, должны были нагреться сильнее. Это предположение подтверждается данными о более чем 1650 обыкновенных хондритах, опубликованными в «Каталоге метеоритов». Модель нагрева при столкновениях также предсказывает, что группы хондритов с наибольшим числом

Столкновения, сформировавшие астероиды, привели также и к рождению Земли.

ную, непористую структуру, характерную, например, для Земли или Луны. Однако многие астероиды обладают очень низкой плотностью (около $1,2 \text{ г/см}^3$) и, соответственно, представляют собой груды щебня. Например, вычисленная пористость Матильды составляет 50%, т.е. половина этого астероида ничем не заполнена! Кроме того, пористость этих малых планет сразу после их формирования могла быть еще больше. Аккреция частиц в молодой Солнечной системе, происходившая на очень низких относительных скоростях, создала «пушистые» структуры. Необходимы были мощные соударения, чтобы из пористого вещества возникло единое тело.

Большой метеорит при ударе о поверхность Земли создает небольшой кратер. Такой же удар по рыхлому

разброс осколков, которые, возвращаясь во впадину, заваливают кратер и действуют как одеяло, препятствующее потере тепла. Несмотря на то что температура всего астероида не должна возрасти, его части могут нагреться, а некоторые породы – расплавиться. Последовательные удары создадут множество метаморфизованных областей вокруг кратеров.

Исследование метеоритов подтверждает гипотезу о нагревании астероидов при столкновениях. Чтобы определить, испытал ли метеорит когда-либо сильный удар, обычно изучают структуру его силикатных зерен. Сильные удары изменяют кристаллическую структуру и создают мозаичную картину, которая легко обнаруживается под микроскопом. (Столкновения, которые отделяют метеориты от их родительских астероидов, обычно не связаны с сильными ударами, обломки отваливаются без существенных изменений в строении минералов.)

Недавно я исследовал более 200 метаморфизованных обыкновенных хондритов, которые первоначально были классифицированы как не испытавшие сильных ударов, поскольку их силикатные зерна не выглядели деформированными. И все же я нашел у каждого из образцов следы ударов, например, металлические жилы. (Поскольку металлы плавятся при более низкой температуре, чем силикатные мине-

ОБ АВТОРЕ:

Алан Рубин (Alan Rubin) – геохимик из Калифорнийского университета в Лос-Анджелесе, автор книги «Сотрясая Солнечную систему: удары, тесные сближения и захваты».

Рубин изучает ударные эффекты в метеоритах, природу и происхождение хондр. В 1982 г. он защитил диссертацию по геологии в Университете штата Нью-Мексико. В 2002 г. астероид 6227 был назван в его честь «Аланрубин» (*Alanrubin*).

метаморфизованных членов содержат ее наибольшее количество соударившихся объектов. И это действительно верно для групп обыкновенных и углистых хондритов.

Таким образом, взаимные столкновения и распад ^{26}Al были важными источниками нагрева астероидов. По моему мнению, столкновения были доминирующим механизмом, но большинство космохимиков делают ставку на ^{26}Al . Если нагрев ударами был важнее, то тепловая история астероидов должна противоречить стандартной «луковичной» модели внутреннего строения астероида. Например, время охлаждения пород, лежащих под основанием кратеров, возникших при столкновениях, должно быть много короче тех миллионов лет, которые дает для этих глубин модель распада ^{26}Al . Эд Скотт (Ed Scott) из Гавайского университета в Маноа недавно сделал обзор данных о времени охлаждения для одной из групп обыкновенных хондритов и пришел к выводу, что существует больше аргументов против слоистой структуры родительских тел, которую следует ожидать при ^{26}Al -нагреве.

Астероиды, планеты и кометы имеют общую родословную. Такие же столкновения, которые породили астероиды и кратеры на них, привели и к формированию Земли. Объекты Пояса астероидов могли бы тоже собраться в планету, если бы не возмущающее действие притяжения Юпитера. Поэтому астероиды представляют особый интерес при изучении развития нашей собственной планеты 4,5 млрд. лет назад. Древние, покрытые кратерами поверхности большинства этих каменных тел указывают, что мощные соударения происходили часто в течение сотен миллионов лет. Признание того, что столкновения астероидов были частично ответственны за разогрев этих тел, еще раз демонстрирует, что эффект метеоритных кратеров – не только «оспинки» на поверхности планеты.

Когда объект ударяется о плотное тело типа Земли, возникает чашеобразный кратер и выбрасывается много обломков (*вверху*). Часть из них падает обратно, формируя видимый кратер, а некоторые обломки образуют вал кратера. Но когда объект ударяется в рыхлый астероид, он внедряется в пористый материал, как пуля в пенополистирол (*внизу*). Энергия удара идет на нагрев и сжатие породы вместо ее разбрасывания. Обломки падают назад в кратер и предотвращают потерю тепла. Это объясняет, почему так много метеоритов имеют признаки удара и нагрева.



Земной кратер

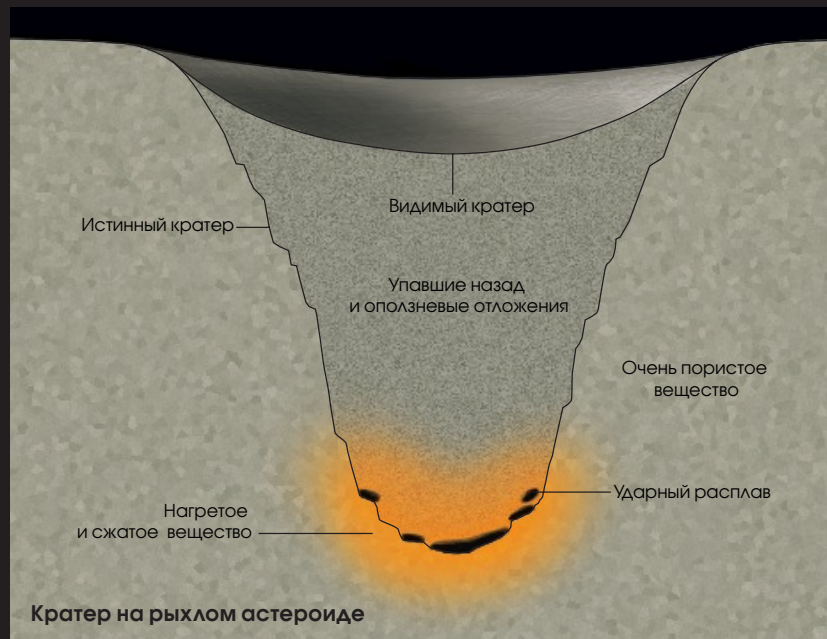

Кратер на рыхлом астероиде

ЛИТЕРАТУРА НА АНГЛИЙСКОМ ЯЗЫКЕ:

Meteorites and Their Parent Planets. Second edition. Harry Y. McSween, Jr. Cambridge University Press, 1999.

Asteroids III. Edited by W. F. Bottke, Jr., A. Cellino, P. Paolicchi and R. P. Binzel. University of Arizona Press, 2002.

Treatise on Geochemistry, Vol. 1: Meteorites, Comets, and Planets. Edited by Andrew M. Davis. Elsevier, 2004.

Asteroid Heating: A Shocking View. G. Jeffrey Taylor. Available online at www.psr.d.hawaii.edu/April04/asteroidHeating.html

ЛИТЕРАТУРА НА РУССКОМ ЯЗЫКЕ:

Бронштейн В.А. Метеоры, метеориты, метеороиды. – М.: Наука, 1987.

Вуд Дж. Метеориты и происхождение Солнечной системы. – М.: Мир, 1971.

Гетман В.С. Внуки Солнца: астероиды, кометы, метеорные тела. – М.: Наука, 1989.

Симоненко А.Н. Астероиды, или тернистые пути исследований. – М.: Наука, 1985.

Симоненко А.Н. Метеориты – осколки астероидов. – М.: Наука, 1979.

Симоненко А.Н. Пояс астероидов. – М.: Знание, 1977.

Гэри Стикс

В поисках молекулярных сокровищ

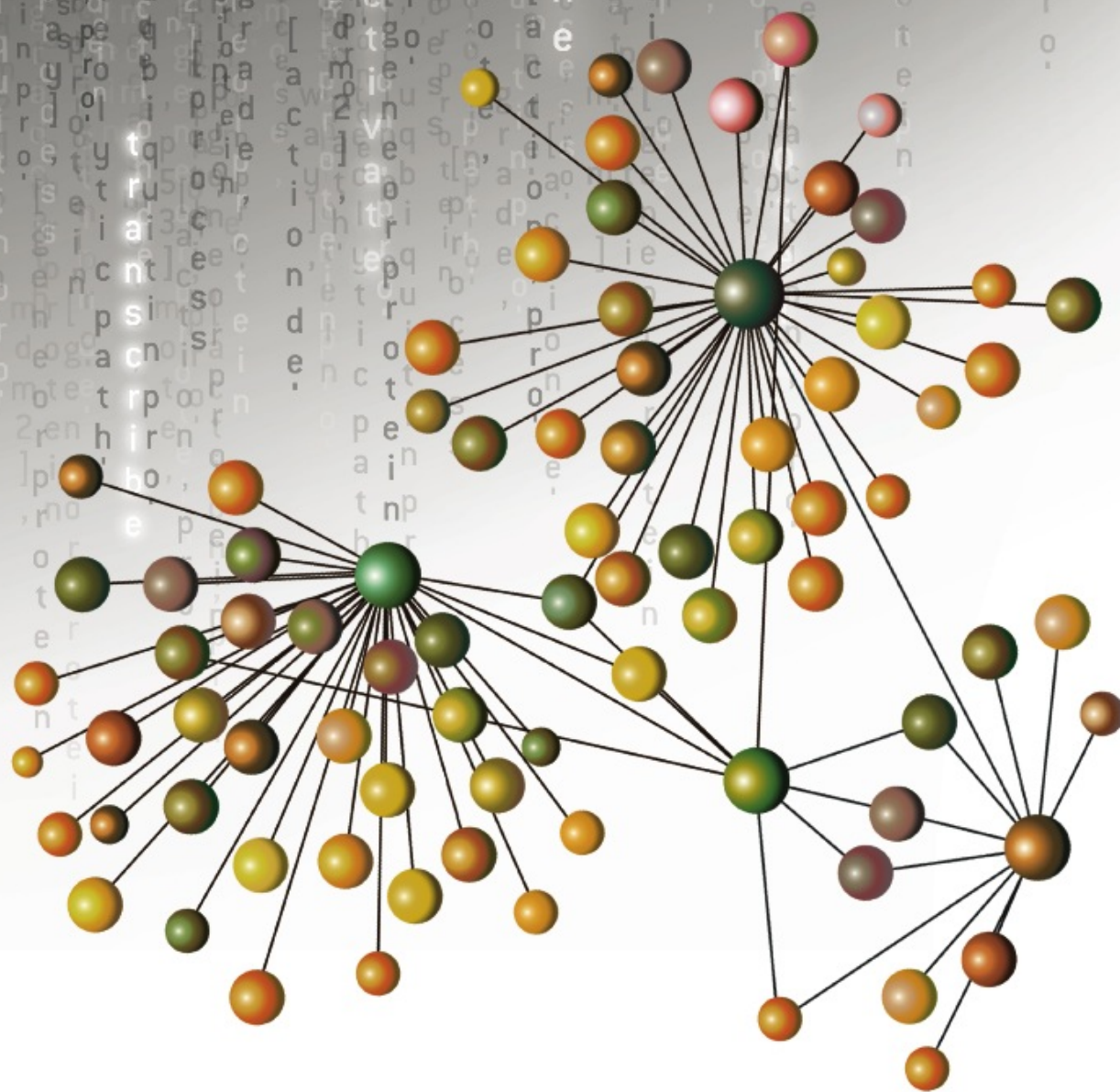

В 1996 г. Андрей Ржетский приехал в Колумбийский университет и углубился в изучение специальной литературы, пытаясь выяснить, почему белые кровяные тельца (лимфоциты) не погибают при хронической лимфоцитарной лейкемии. Математик-биолог нашел несколько сотен статей, посвященных раку и апоптозу (запрограммированной гибели клеток). Даже если бы он только просматривал собранный материал, то просто физически не смог бы сделать его всесторонний обзор.

Ученый решил создать автоматизированный поисковый инструмент, который выполнял бы едва ли не самую скучную работу по анализу многочисленных публикаций. Оказалось, что с его помощью можно проводить «машинные» исследования, когда компьютерный комплекс сам находит закономерности в таком объеме информации, который не под силу переработать человеку.

Разработать новый подход к проведению исследований Ржетскому помог его научный консультант Масатоши Неи (Masatoshi Nei), известный филогенетик из Пенсильванского университета, пользующийся большим авторитетом среди ученых, занимающихся популяционной генетикой. В 1991 г. Неи пригласил Андрея, работавшего тогда в Новосибирском институте цитологии и генетики, в Пенсильванский университет. В те годы СССР уже начал распадаться, и иностранные институты получили доступ к советским академическим центрам. Восхождение Ржетского на научный олимп началось, когда он был еще школьником и занимал первые места на математических олимпиадах в своем родном Казахстане.

Неи был наслышан о высокой квалификации российских математиков и сразу настроил Андрея на то, что решение любой задачи прежде всего должно быть вкладом в биологию, а не демонстрацией математического таланта. «Чтобы придумать изящную математическую игрушку, совершенно бесполезную для биологии, много ума не надо», – говорил он.

Уезжая из Новосибирска, Ржетский планировал вернуться через год, но с развалом Советского Союза в Новосибирском институте воцарился хаос. Неи помог Андрею получить вид на жительство, и в 1996 г. российский ученый переехал в округ Колумбия. Окунувшись с головой в трудоемкий поиск литературы, посвященной исследованиям лейкемии, он понял, что тема молекулярных сетей (так называют узор, получающийся при взаимодействии отдельных генов и белков) чрезвычайно важна, и это тот самый случай, когда математика может послужить биологии.

В 1997 г. Ржетский получил от Центра передовых технологий при Пенсильванском университете грант в \$100 тыс. на разработку автоматизированного инструмента поиска. Некоторые ученые, занимавшиеся исследованием естественных языков (часть проблемы искусственного интеллекта, посвященная языкам, на которых говорят люди, а не компьютеры), уже разрабатывали инструменты для биологических исследований и извлечения данных, но главным образом из резюме, а не из полных публикаций. Ржетский приступил к проектированию системы *GeneWays*, которая не только ищет полные публикации, но и определяет взаимосвязанные цепочки с известными из литературы соотношениями генов и белков, в сущности, выявляя новые данные и гипотезы в огромном массиве уже известной информации. Технология текстовой проходки настолько мощна, что позволяет делать открытия, которые затем можно проверить в лабораториях.

Чтобы стать чем-то большим, чем прославленная поисковая система *Google*, *GeneWays* должна была вклю-

чить в себя самые разнообразные программные модули. Один из них ищет и загружает публикации из Сети, другой определяет, как они связаны между собой, третий выявляет и выводит данные по генам и белкам. После загрузки статьи и ее преобразования из формата *HTML* в простой текст программа должна распознать используемые учеными

термины. Так, название «*p53*» в зависимости от контекста может обозначать ген, белок или информационную РНК. Работа осложняется еще и тем, что исследователи иногда причудливо замаскировывают различные понятия, например, функции и названия генов.

К решению непростой задачи были привлечены лучшие инструменты статистики и ИИ (искусственного интеллекта). Наиболее доступная пониманию часть аналитической системы используется для идентификации и устранения неоднозначности методом маркировки фраз, чтобы последующие модули могли оперировать с именными группами, такими как «супрессор опухоли *p53*». Вся остальная информационная мясорубка представляет собой чудовищную смесь опорных векторов, скрытых моделей Маркова, простых байесовых классификаторов и ветвящихся алгоритмов принятия решений.

Как только объект идентифицирован как ген, протеин, РНК или легкая молекула органического соединения, *GeneWays* продолжает структурировать информацию, используя модуль *GENIES*, который проводит синтаксический разбор, чтобы компьютер мог «прочитать» каждое предложение статьи. ▶

Анализируя сотни тысяч журнальных статей, программное обеспечение выявляет новые взаимосвязи генов и протеинов.

ГЛУБИННЫЙ ПОИСК: ЗЕРНА ИЗ ПЛЕВЕЛ

Программный комплекс *GeneWays* «прочитывает» десятки тысяч научных статей и автоматически заносит нужную информацию в базу данных. В ответ на запрос о какой-либо молекуле система выдает все обнаруженные ею связи с другими веществами, помогая ученым находить новые реакции и взаимодействия. В отличие от ручных методов автоматическая текстовая проходка позволяет проводить гораздо более обширный и глубокий поиск.

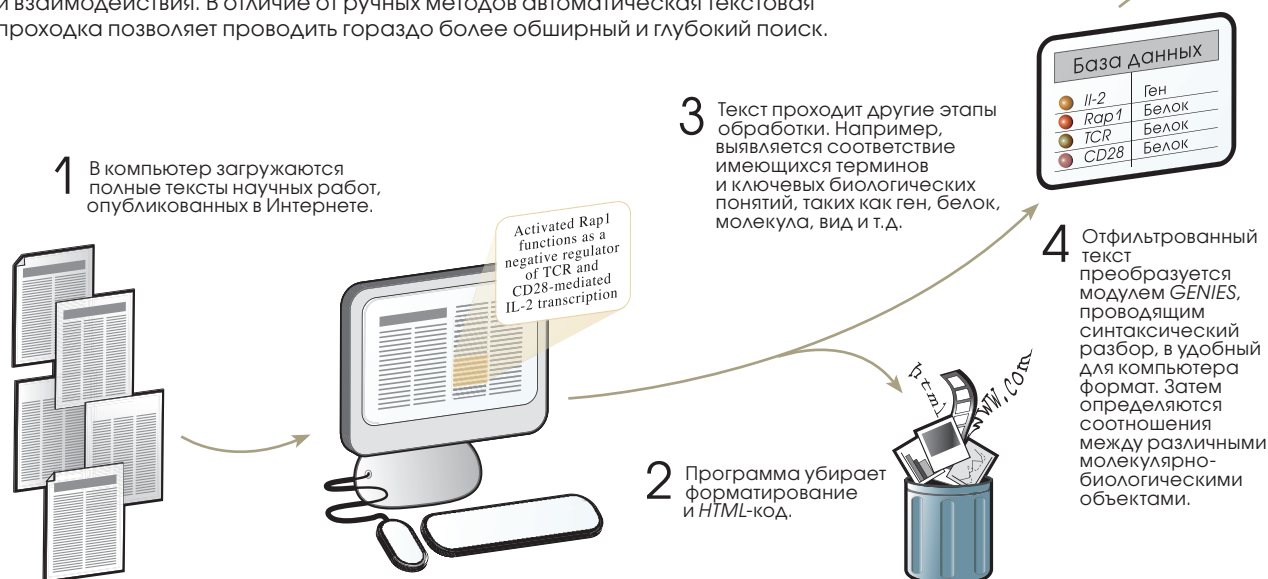

В 1995 г. Кэрол Фридман (Carol Friedman) из Колумбийского университета руководил командой исследователей, создавшей систему анализа естественного языка *MedLEE*. Она позволяла считывать текстовую информацию с медицинских отчетов о рентгенологическом исследовании грудной клетки и была внедрена в автоматизированной информационной системе Нью-Йоркского пресвитерианского госпиталя. Взяв за основу некоторые элементы *MedLEE*, Фридман и Ржетский разработали специализированную грамматику, которая определяет соотношение между различными молекулярно-биологическими объектами.

Допустим, *GENIES* анализирует такое предложение из статьи по молекулярной биологии:

Согласно результатам последних исследований, *mdm2* способствует быстрой деградации *p53* при действии протеолитического убихитина.

Система выдает описание некоего белка *mdm2*, способствующего быстрому разрушению другого протеина *p53* при действии энзима (фермента) убихитина. На машинном языке это выглядит так:

[активирующее действие,
[ген/протеин *mdm2*],
[процесс деградации,
[посредничество протеолитического убихитина],
[ген/протеин, *p53*]

В базе данных о реакциях хранится так называемое семантическое дерево для нахождения соотношений между молекулами и составными частями новых сложных соединений. При поиске могут использоваться более 2 млн. уникальных утверждений, таких как «*mdm2* вызывает деградацию *p53*», которые система собирает из 250 тыс. статей, опубликованных в 80 журналах по молекулярной биологии. Другие модули системы *GeneWays* определяют достоверность того или иного утверждения, ищут дополнительные соотношения и представляют обнаруженные связи графически.

Идея моделирования молекулярных взаимодействий из уже существующей литературы с большим трудом получила признание научной общественности. Годами Национальный институт здоровья и Национальный научный фонд отклоняли заявку Ржетского на грант. Рецензенты из Национального института здоровья и многие ученые с мировым именем неоднократно заявляли, что проект *GeneWays* либо слишком сложен для практического применения, либо способен открыть лишь очевидные взаимосвязи, которые ученый с многолетним стажем должен помнить с колледжа. Поступления средств по гранту начались только пять лет назад, хотя к тому времени биоинформатика уже давно превратилась в самостоятельную научную дисциплину.

В 2001 г. Ржетский начал сотрудничать с Кевином Уайтом (Kevin White), генетиком из Йельского университета. Уайт расширил базу данных о реакциях, вклю-

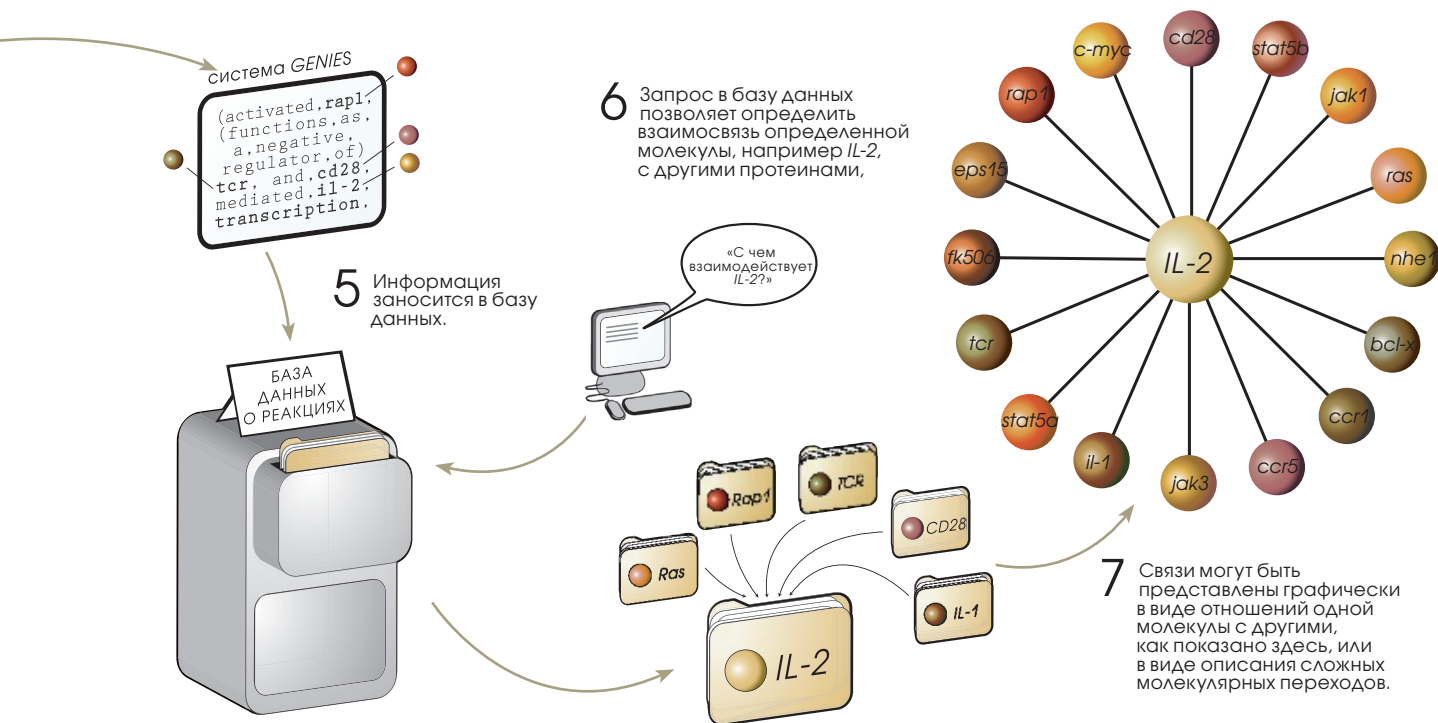

чив в нее исходные генетические и протеомические сведения о фруктовых мушках *Drosophila melanogaster*. Графические описания, полученные на основе текстовой и экспериментальной информации, выявили новые разнообразные возможности генов, отвечающих за раннее развитие плодовых мушек, которые можно было бы исследовать в лаборатории. «Наша система позволяет одновременно анализировать несколько больших наборов данных и систематизировать их так же, как это делает PubMed», – говорит Уайт, ссылаясь на широко распространенную биомедицинскую базу данных.

В другом проекте, о котором сообщалось 19 октября 2004 г. в материалах Национальной академии наук США, Ржетский совместно с исследователями из Колумбийского университета попытался найти гены, вызывающие болезнь Альцгеймера. GeneWays начала с изучения четырех генов, роль которых в развитии этого заболевания уже известна, а затем на основании анализа публикаций создала модель взаимодействующих с ними генов и протеинов. Предполагалось, что ключевую роль в развитии болезни Альцгеймера будут играть гены с минимальным количеством посреднических связей. GeneWays выявила те же гены, что и независимый эксперт-биолог.

По точности системы автоматического контекстного поиска, похоже, никогда не сравнятся с людьми, которые, просматривая документ за документом, по крупницам собирают информацию и анализируют ее. «GeneWays полезна потому, что у нас недостаточно людей, чтобы

просматривать всю литературу, – говорит Питер Карп (Peter Karp), специалист в области биоинформации из Международного центра искусственного интеллекта (SRI). – Но система и не предназначена для того, чтобы заменить людей». Вместе с тем программное обеспечение уже настолько проработано, что Колумбийский университет создает лицензионные продукты для небольшой нью-йоркской компании ExerGen Biosciences.

Профессор Ржетский может и далее развивать GeneWays в Колумбийском университете на некоммерческой основе. Если он останется верен себе, то его система контекстного поиска в конце концов охватит всю биологию и химию, что технически вполне реально. А пока он вместе с Уайтом работает над расширением возможностей программного комплекса, используя опубликованные данные, чтобы показать, как достигнуть согласия среди биологов.

Ученые показали, что научное сообщество пока не избавилось от стадного инстинкта. Простое утверждение «протеин A активизирует ген B», трактуемое как заповедь, не допускает противоречий с накопленными знаниями даже перед лицом новых данных. Система GeneWays не только помогает полнее изучить уже изданную научную литературу, но и позволяет находить в ней ответы на многие актуальные вопросы. Потенциал контекстного поиска очень велик, и в будущем эта методика будет способствовать расширению библиографического анализа и объединению всего спектра человеческих знаний.

Участок с остатками стены Узунларского вала на южном склоне Таганашской котловины (вид с юга).



Дмитрий Мисюров

древние сооружения восточного крыма

Керченский полуостров был во все времена одним из главных связующих путей между Европой и Азией. Возможно, именно из-за такого стратегического положения здесь издревле существовало не менее десятка валообразных построек, стоявших на пути возможных миграций.

Восточный Крым (Боспор Киммерийский) отличается разнообразием археологических памятников: поселения, остатки древних святилищ, некрополи и могильники, дороги, портовые строения, колодцы, каменоломни. Но особенно выделяются уникальные полевые оборонительные или пограничные сооружения – валы, сторожевые башни и рвы. Созданные в разные периоды, они представляют особую ценность для исследователей.

Преграды на пути

Французский путешественник Жильберт Ромм, посетивший Восточный Крым в 1786 г., писал: «Прежде чем расстаться с Керченским полуостровом, я должен сказать, что на протяжении от Азовского моря до Черного он пересекается двумя земляными валами, из которых тот, который проходит дальше от Феодосии, более высок, и только вдоль него довольно явно виден овраг, идущий со стороны города, что заставляет предположить, что валы предназначались для защиты Керчи». Войны, прошедшие по полуострову, а также активная хозяйственная, землеустроительная деятельность привели к исчезновению или разрушению многих древних валов и рвов.

Сегодня день на Керченском полуострове можно выделить три старинные линии обороны, состоящие из различных по размерам, протяженности и времени создания насыпей и сопутствующих им рвов. Если следовать направлению с запада на восток, то это сооружения в районе Ак-Монайского перешейка (рядом со Старым Крымом и у села Фронтное); валы, пересекающие полуостров (прежде всего Узунларский, или Аккосов, тянущийся от Узунларского озера до Казантипского залива, а также у Акташского озера, Чокракский, или вал Безкровного). И, наконец, в восточной части полуострова (первый, второй и третий «Тиритакские», вал к югу от юго-западной части Чурубашского озера, Кыз-Аульский и на мысе Ак-Бурун) (см. *врез на с. 82*).

Расположение погранично-оборонительных сооружений (с севера на юг, т.е. пересекая полуостров от моря до моря в самых узких частях суши) определяется географической спецификой полуострова. Естественно, что при строительстве учитывались особенности рельефа, наличие озер, древних лиманов, заливов и т.д. Главное назначение валов – защита и демаркация территории на пути миграций населения Северокавказского ▶

СХЕМА РАСПОЛОЖЕНИЯ ВАЛОВ

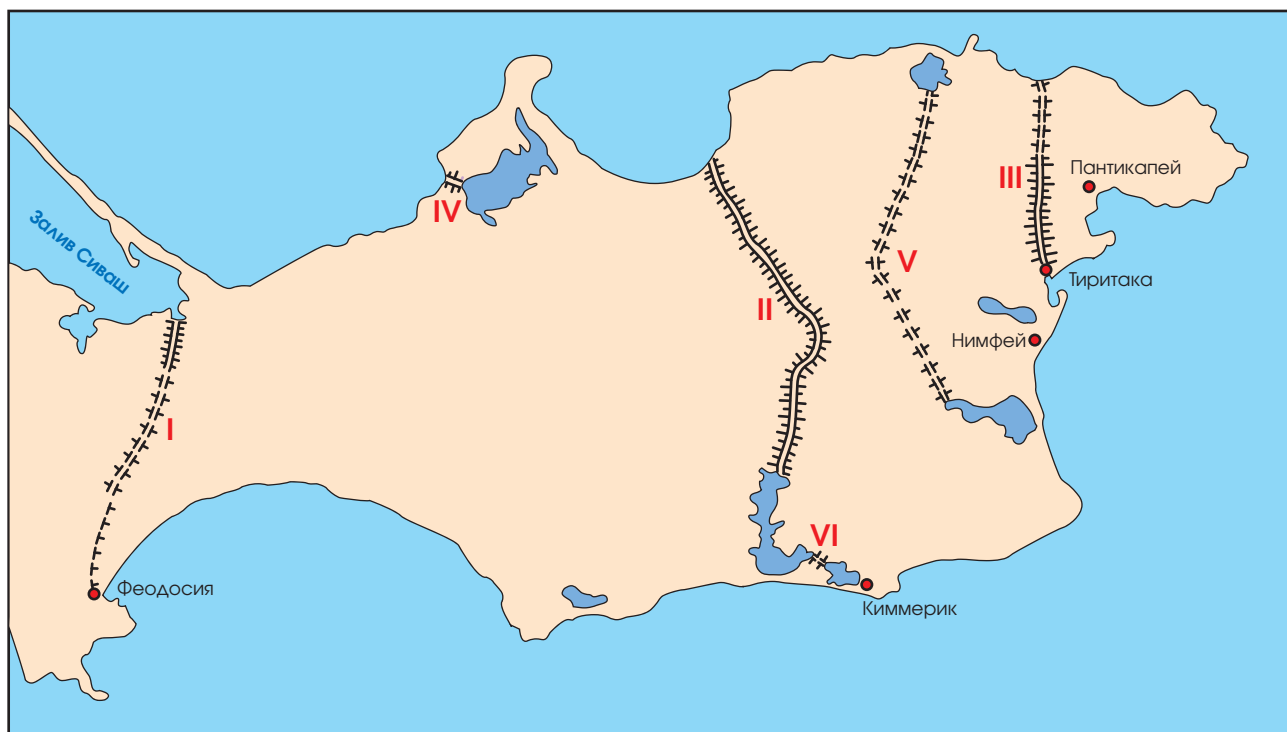

Схемы расположения древних оборонительных валов на Керченском полуострове.

Верхняя схема (по А.А. Масленникову, 1998):

I – Ак-Монайский вал; II – Узунларский вал; III – Тиритакский вал; IV – Акташский вал; V – Чокракский вал; VI – Элькенский вал.

Нижняя схема (по Е.А. Катюшину, 1998):

I – ров «незаконнорожденных потомков скифских рабов»; II – хребет Узун-Сырт; III – хребет Биюк-Янышар; IV – Асандров вал; V – Акташский вал; VI – Узунларский вал; VII – Элькенский вал; VIII – Чокракский вал; IX – Тиритакский вал.

и Северопричерноморского регионов, а также защита владений боспорских греков в период существования в Восточном Крыму и на Таманском полуострове античного государства со столицей в Пантикапее (Керчи). Исследователи отмечают, что почти все рвы расположены с западной стороны насыпи и имеют законченный вид, обрываясь непосредственно на берегах морей, заливов, предгорий, т.е. у естественных препятствий.

Для создания целостной и объективной картины их многовековой истории важно было привлечь различные категории источников: письменные (свидетельства античных авторов и историко-литературные описания и воспоминания путешественников и географов),

естественно-научные (геофизические, палеоботанические, топографические и т.п.), археологические. Именно такие комплексные исследования древних валообразных построек на Керченском полуострове несколько лет велись Восточно-Крымской экспедицией Института археологии РАН под руководством доктора исторических наук профессора Александра Александровича Масленникова.

Узунларский вал

Самым известным памятником считается, как уже упоминалось, так называемый Аккосов, или Узунларский вал (см. врез внизу).

На некоторых современных картах он обозначается иногда как Турецкий, а на тех, что отно-

сятся к первой половине XIX в., называется Аксар-Темир-Эндек. Его длина составляет около 42 км. Сейчас вал и ров лучше всего сохранились в северной части: от Азовского моря до железной дороги Керчь–Владиславовка, хотя и здесь некоторые участки разрушены. В среднем в этом районе параметры сооружений следующие: ширина насыпи 28–30 м, высота 2,8–3 м, ширина же рва достигает 20 м при глубине 1,5–2 м. Видимо, изначально в сооружении предусматривались разрывы – проезды (их было не менее десяти) шириной до 20–30 м. Скорее всего через них в древности проходили основные дороги, которые вели к побережью Керченского пролива из глубины полуострова. ▶

УЗУНЛАРСКИЙ ВАЛ

Любопытный Дюбуа де Монтперо отметил этот вал в 25 верстах от Керчи, на полпути до второй почтовой станции, назвав его Аккосовым (или Киммерийским). Согласно свидетельству Константина Багрянородного, здесь проходила граница Боспора и Херсонеса после окончательного поражения первого. Согласно Дюбуа, данный вал, возможно, рыли уже легендарные киммерийцы, чтобы огородиться со стороны Европы так же, как они это делали на азиатской стороне Боспора. Пантикапейцы же досыпали его, и он долго служил им границей. Вал начинался от соленого озера (Итар-Алчик) и шел до Азовского моря. По сравнению с прочими он хорошо сохранился. Глубокий ров был обращен в сторону Крыма. Там же виднелись холмы вдоль насыпи вала, которые, по мнению Дюбуа, «подкрепляли» вал башнями.

Одновременно с Дюбуа де Монтперо в 1837 г. Восточный Крым посетил другой путешественник – А. Демидов. Он, проезжая от Феодосии в Арбат, отметил ров и башни вокруг стен Старого Крыма (посчитав их, возможно, не без основания, татарскими укреплениями) и обилие ограбленных курганов. Примечательно, что в них он видел разрушенные гробницы со сводами, т.е., вероятно, склепы античного типа. Он упомянул и об Узунларском вале, хотя с основной трассы явно не сворачивал. «Переезжали через широкий, весьма древний ров и вал. Он тянется с севера к югу через весь Керченский полуостров». Попутно скажем, что вал в окрестностях Керчи остался вне сферы его внимания.



Стратиграфическая траншея №1, вид с востока (оба фото). На переднем плане (фото слева) – камни разрушенного погребения.

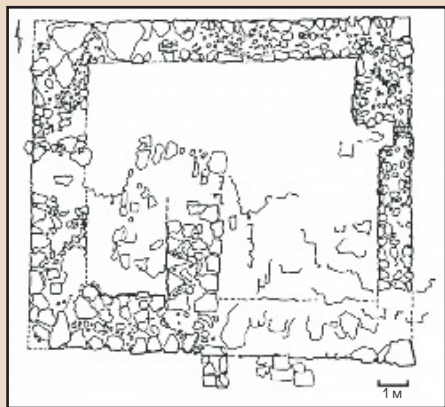

План башни, раскопанной близ Узунларского вала, к северу от Керченского водохранилища в 1990 г. (схема вверху) и фотографии с места раскопок (справа).



Кроме того, вблизи вала, но всегда к востоку от него зафиксированы курганообразные возвышенности (около 30). Часть из них большие (3–5 м высоты), по-видимому, относящиеся еще к эпохе бронзы. В основном же насыпи невелики, и некоторые из них окружены оградками из камней. Возможно, это могилы очень распространенного в Восточном Крыму типа, относящиеся к античному периоду. Другие насыпи, до 1,5 м высотой и диаметром 13–25 м, скрывали развалины сторожевых башен.

Узунларский вал оказался в поле зрения археологов во второй половине XX в. в основном в связи со строительством ответвления Северо-Крымского канала. Эти работы затронули район так называемой Таганашской котловины, в 30 км к западу от Керчи. Было обнаружено несколько поперечных разрезов вала и выявлены некоторые артефакты, определившие его датировку. Впоследствии вал и ров неоднократно прорезались строителями и археологами, и это позволило изучить его стратиграфию и особенности конструкции.

Дозорно-сторожевые сооружения

Вблизи Узунларского вала предполагалось наличие дозорно-сторожевых пунктов, которые имели большое стратегическое значение. Два из них, перекрытые относительно небольшими насыпями высотой 1–1,5 м, находились соответственно в 60 м (северная) и 30 м (южная) к востоку от линии вала, в районе все той же котловины. В 1990 г. был раскопан северный холм и открыто основание прямоугольной башни, ориентированной стенами по сторонам света. Ее высота, вероятно, была не меньше 5 м и она служила частью мощного фортификационного сооружения. Длина стен составляла: 12,3; 12,8; 10,4 и 11,2 м, а общая площадь – 135,5 м². Стены были сложены из средних и мелких необработанных известняковых камней в однотипной трехслойной, двухлицевой, иррегулярной кладке. Ширина их была от 1,8–1,9 м (западная и южная) до 1,2–1,3 м (восточная и северная). Широкая внутренняя стена-перегородка делила помещение приблизительно пополам. Вход

в башню шириной 0,8 м находился на юге, к нему по склону холма вело несколько ступеней (см. врез слева). Повсеместно были обнаружены следы пожара. Среди находок преобладали обломки светлоглиняных амфор с двустольными ручками, датируемые второй половиной I в. до н.э., а также многочисленные фрагменты различных по размеру и форме лепных горшков, реже – простой красной и сероглиняной посуды (кувшины, тарелки, амфоры). Встречались обломки терракотовых статуэток. Найдена также медная пряжка и две боспорские монеты I в. до н.э. В 2000 г. были произведены раскопки идентичной постройки, находившейся в 2,1 км от северного края вала. Относительно невысокое сильно разрушенное всхолмление располагалось в 55 м к востоку от него и имело 30–35 м в диаметре. Предварительная топографическая и магнитная съемки, несмотря на помехи (гильзы, обрывки пулеметных лент и т.д.), позволяли надеяться, что внутри насыпи может быть обнаружено какое-то строение. Действительно, раскопки выявили неплохо сохранившиеся развалины, скорее всего форта, почти квадратного, общей площадью 175 м².

В ходе работ к северу от здания были обнаружены более десятка отщепов, вкладышей и даже обломки, скорее всего, ножа из темно-серого и светло-коричневого кремня. Внутри помещения были найдены два обломка каменных шлифованных топоров. Не исключено, что эти вещи использовались в утилитарных и культовых целях в античный период, но возможно, постройка была воздвигнута на кургане эпохи бронзы, а погребение было разрушено. В пределах помещения найдены фрагменты красноглиняной и сероглиняной амфор, а также столовой посуды (чашки, тарелки, кувшины, горшки). Кроме того, обнаружены два медных кованых гвоздя с круглой

шляпкой, часть железного гвоздя, два медных рыболовных крючка, небольшой клад из 22 медных бо-спорских монет, игральная кость (позвонок) с отверстием, фрагменты терракотовой статуэтки и др. Найдено около 20 круглых и овальных природных конкреций, возможно, ядер для пращ. Вероятно, здание имело деревянные перекрытия между этажами и скорее всего сгорело. Данная постройка датируется второй половиной I в. до н.э. По-видимому, такие башни наряду с валами и рвами составляли целую систему погранично-оборонительного назначения.

История развития оборонительных сооружений

В древности многие государства пытались решить задачу сплошной фронтальной обороны своих владений. Не был исключением и античный Боспор. На основе проведенных исследований А.А. Масленников выделяет несколько хронологических периодов в существовании восточно-крымских линейных укреплений, т.е. валов.

Первые такие сооружения, послужившие затем основой для более поздних, появились еще в эпоху бронзы или в начале железного века.

В древнейший период (III–II в. до н.э.) валы и рвы действительно могли служить искусственной преградой на пути к важным переправам, т.к. основным средством передвижения кочевого населения северопричерноморских степей были в то время достаточно примитивные повозки и колесницы. Для них препятствия такого рода являлись труднопреодолимыми. Напомним, всадничество как особый род войск появилось гораздо позднее – на заре уже железного века. Вряд ли применительно к этому периоду стоит говорить о специальной фронтальной оборонительной ▶

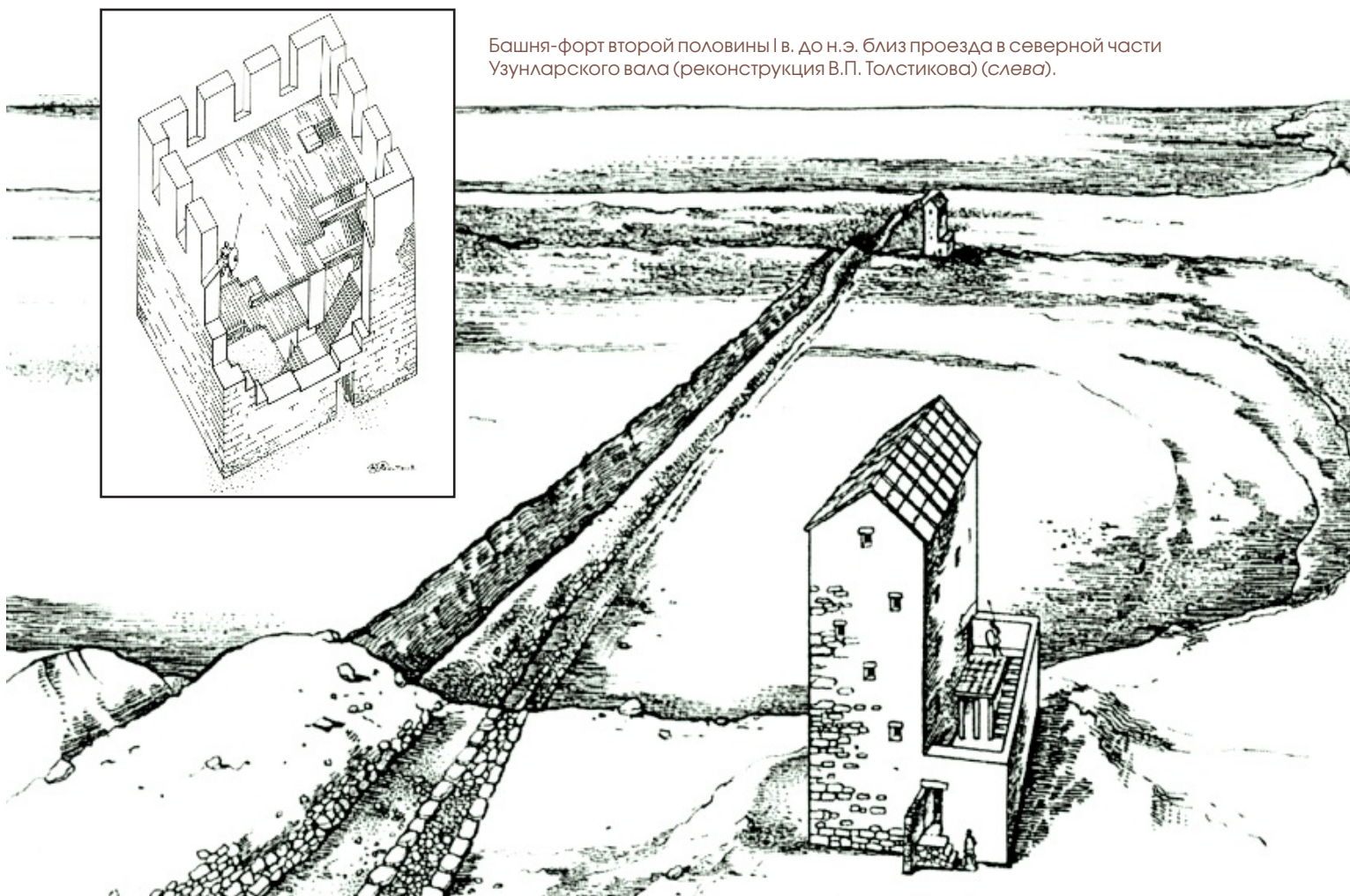

Башня-форт второй половины I в. до н.э. близ проезда в северной части Узунларского вала (реконструкция В.П. Толстикова) (слева).

По мнению А.А. Масленникова, Узунларский вал был высотой не менее 5 м и шириной около 15 м (из расчета 1:3), глубина рва – не менее 3 м при ширине 15–20 м. Боевая высота сооружения составляла 8–10 м. Это достаточно высоко для пешего и слишком круто для коня (см. художественную реконструкцию вверху).

ИЗ ИСТОРИИ ОБОРОНИТЕЛЬНЫХ СООРУЖЕНИЙ

В 58 г. до н.э. Цезарь при помощи легиона и солдат, собранных в провинции (вероятно, всего около 10 тыс. человек) не более чем за 15–20 дней провел от Леманского озера до хребта Юры вал длиной около 28 км и около 4,6 м высотой и заложил редуты.

Еще один хрестоматийный пример из римской полевой фортификации относится ко II в. н. э. Известно, что при императоре Адриане на севере Британии была возведена мощная пограничная стена, отделявшая «варваров от римлян». Построенная в основном в очень короткое время (123–124 гг. н.э. или, согласно другим источникам, чуть позже – в течение нескольких лет во второй половине 20-х – начале 30-х гг. II в.), она представляла собой сложное сочетание каменной стены, рва и вала, примыкавших сторожевых башен, дорог и расположенных вблизи фортов и укрепленных лагерей. Ширина кладки в среднем была 1,5 м. При высоте до 5 м ров имел ширину до 11 м и глубину до 4 м. Такая граница была проведена в одном из самых узких мест острова, практически отделяя его северную часть, будущую Шотландию. Однако через непродолжительное время (в 140–141 или в 142–145 гг. н.э.), уже при императоре Антонине Пие, новый наместник Британии счел целесообразным отодвинуть крайние рубежи провинции еще севернее. Появился Антонинов вал – земляная насыпь со рвом. Ее протяженность составляла около 59 км. В основании лежала сплошная каменная «выкладка» шириной 4,3–5 м. В настоящее время высота вала достигает 2–3 м, ширина рва (при глубине до 2,5 м) – 10–14 м. С внутренней стороны к этой оборонительной линии примерно через равные промежутки (2,5–2,6 км) примыкали небольшие укрепления – кастеллы. Вблизи шла дорога, на валу располагались сторожевые башни. По своим параметрам Антонинов вал напоминает Узунларский.



Фрагмент кладки римских оборонительных сооружений

тактике с соответствующими дополнительными сооружениями. Хотя мы еще слишком мало знаем об общественной организации, образе жизни и мировоззрении людей этой отдаленной эпохи.

Второй хронологический период в истории местных валов, видимо, связан со временем, непосредственно предшествовавшим появлению здесь скифов и греков. Скорее всего вал, о котором писал Геродот, находился несколько восточнее Феодосии, на Ак-Монайском перешейке.

Третий период связан непосредственно с историей Боспорского царства. Археологические данные и исторический анализ показывают, что Узунларский вал скорее всего был построен в период глобального (в рамках Северного Причерноморья) кризиса в конце первой трети III в. до н.э., вызванного целым рядом неблагоприятных событий. Среди них и возросшая опасность на западных границах Боспора. Эта действительно грандиозная (и не только по местным понятиям) оборонительная линия

должна была прикрывать самые важные в экономическом отношении и густонаселенные районы государства. Причем эту роль она играла более или менее успешно на протяжении нескольких столетий.

Если предположить, что валы и рвы служили препятствием для примитивного транспорта (и отчасти конницы), то не исключено, что они могли строиться и в III в. до н.э. с той же целью, что и ранее. Главная внешняя опасность и в это время заключалась не столько в военных набегах, сколько в массовых передвижениях-переселениях варварских орд, двигавшихся по тем же маршрутам, что и столетия назад. Причем с особенностями их быта (в частности повозками) боспорские греки были знакомы. (Известны захоронения скифов с обнаруженными остатками повозок.) Однако кем были «новые варвары» (скифами, сарматами, кельтскими племенами или кем-то другим), еще предстоит выяснить.

Четвертый хронологический период – это вторая половина I в. до н.э. Особенностью данной оборонительной системы в это время было достаточно широкое применение сигнально-сторожевых башен. Последние строились приблизительно через 2,5 км друг от друга, сзади вала, да и то не везде. К тому же, как показали раскопки, башни появились не ранее 40-х гг. I в. до н.э., в правление архонта, а затем царя Асандра. Полученные данные согласуются со свидетельством знаменитого географа древности Страбона, писавшего свой труд (включая и описания ряда событий на Боспоре) на рубеже нашей эры.

Археологические находки и радиоуглеродный анализ дают основания полагать, что все башни были сожжены во время очередной боспорской гражданской войны где-то в середине последней четверти I в. до н.э. Такое тотальное разрушение объяснялось военными действиями, проводившимися про-

тив боспорян совершенно иным противником, возможно царем Полемоном I. Римляне, действуя в соответствии с обычной в случае неопределенности политической ситуации тактикой, просто сносили все оборонительные сооружения того государства, в лояльности которого возникали сомнения.

В начале II в. н.э. боспорские власти проводят дополнительное укрепление участков на Узунларском валу, где проходили главные дороги. На раскопках был обнаружен один из таких проездов, который был укреплен с помощью дополнительных каменных и земляных конструкций. Судя по находкам, эта новая постройка на проезде просуществовала очень недолго.

Вероятно, при боспорском царе Савромате II (конец II в. н.э.), современнике знаменитого римского императора Марка Аврелия и его сына Коммода, Узунларская линия вновь попадает в поле зрения военных инженеров и архитекторов. Именно тогда строится новое большое поселение-крепость (Ново-Николаевское городище – предполагаемый городок Савроматий).

Была выдвинута гипотеза, согласно которой в первой трети IV в. н. э., после второй боспорско-херсонесской войны, боспорянам пришлось вновь расчищать давно заброшенный ров и подсыпать вал, хотя, возможно, и не на всем его протяжении, обновляя очередной раз свою пограничную линию. Примерно столетие спустя этот вал и ров на короткое время вновь становятся оборонительным рубежом. На этот раз между двумя варварскими ордами: готов и гуннов.

Позднее, в эпоху Средневековья, этот приметный рубеж, возможно, продолжал служить демаркационной линией, но надежных подтверждений данному предположению пока не найдено. Впрочем, одно из его названий – Турецкий вал – говорит само за себя.

Реконструкция повозки эпохи Новотиторовской культуры в Прикубанье (III тыс. до н.э.), по А.Н. Гею.

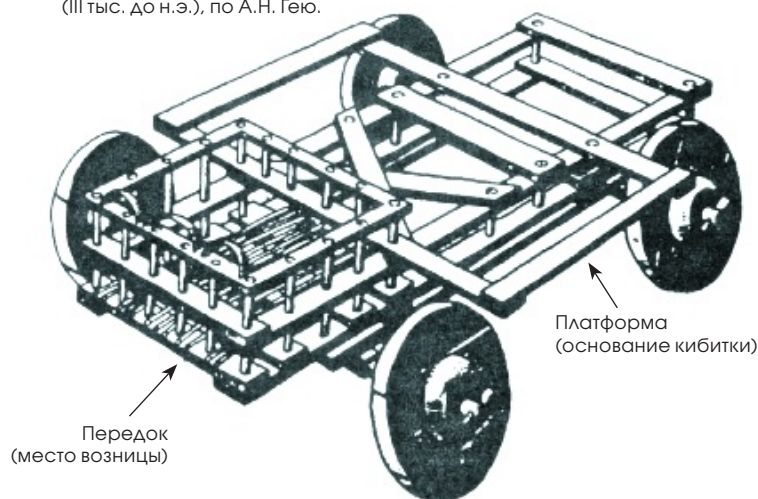

И, наконец, последняя попытка использования древних оборонительных сооружений, трагический май 1942 г., когда советские войска пытались по приказу Сталина закрепиться на Турецком валу.

Мы кратко коснулись здесь истории только одного, пусть и самого большого из древних земляных оборонительных сооружений Восточного Крыма. Немало интересного и неожиданного в исследованиях других валов и рвов, в частности, расположенных близ Керчи так называемых Тиритакских укреплений. Выяснилось, что это не один, как считалось ранее, а три разновременных вала. Причем, самый ранний из них также относится к эпохе бронзы, а поздний построили русские солдаты в 1774 г.

Таким образом, многолетние комплексные исследования российских археологов позволили не только раскрыть некоторые тайны древней истории и археологии, но и ввести в научный оборот целую группу малоизвестных весьма информативных памятников, которые прежде всего необходимо сохранить для будущих поколений.

Редакция благодарит ведущего сотрудника Института археологии РАН, руководителя Восточно-Крымской археологической экспедиции ИА РАН доктора исторических наук А.А. Масленникова за помощь в подготовке материала.

ДОПОЛНИТЕЛЬНАЯ ЛИТЕРАТУРА:

Демидов А. Путешествие в южную Россию и Крым через Валахию и Молдавию в 1837 году. – М., 1853.

Колотухин В.А. Отчет о работах Северо-Крымской экспедиции в 1984 г. Архив ИА НАНУ. – Киев, 1984.

Масленников А.А. Древние земляные погранично-оборонительные сооружения Восточного Крыма. – Тула: Гриф и К, 2003.

Мосейчук С.Б. Аккосов вал //КСИА, 1983. – С. 174.

Ромм Ж. Путешествие в Крым в 1786 г. – Л., 1941. – С. 54.

Сокольский Н.И. Валы в системе обороны Древнего Европейского Боспора //СА. XXVII, 1957.

Duboi de Montpereux. Voyage autour du Caucase chez les Tcherkess et les Abhases, en Colchide, en Georgie, en Armenie et en Climeem. v.V. Paris, 1843.

В поисках завтрашнего дня

Основы будущего закладываются сегодня, причем на основе уроков прошлого – такова мысль, красной нитью проходящая сквозь страницы книги известного экономиста нашего времени Л.И.Абалкина. Она построена в виде



Абалкин Л.И. Россия: Поиск самоопределения. Очерки. – М.: Наука, 2005. – 464 с.

серии очерков, позволяющих рассмотреть самые разные аспекты экономических достижений, просчетов и перспектив нашей страны. С тревогой и болью ученый размышляет о необходимости самоопределиться, сделать выводы из ошибок прошлого и выбрать правильный путь в современном мире. От подробного анализа пути, пройденного отечественным предпринимательством, опыта его лучших представителей и современных лидеров автор переходит к истории экономической мысли. Л.И.Абалкин исследует сложные и противоречивые отношения экономической науки и власти, которые нередко принимали гротескную, а то и противоестественную форму. Он не сглаживает острых углов и показывает, что без жесткой и непредвзятой оценки прошлого невозможно создать новую парадигму отечественной экономики. Судьба России еще не определена и во многом зависит от нынешних политиков, экономистов и промышленников.



Абалкин Л.И. Взгляд в завтрашний день. – М.: Наука, 2005. – 126 с.

Во второй книге предлагается концепция развития нашей страны в условиях нового века. Рассматривая различные варианты, ученый показывает, что единственно верным путем должно стать построение российского варианта информационно-индустриального общества и социально-ориентированной экономики.

Нанотехнологии для всех

По прогнозам ученых нанотехнологии в XXI в. совершат такую же революцию в манипулировании материей, какую в XX произвели компьютеры с информацией, а их развитие изменит жизнь человечества больше, чем письменность, паровая машина или электричество.

«Нанотехнологии для всех» – это первая отечественная научно-популярная книга по нанотехнологиям. Книга написана живым, интересным языком, рассказывающим о сложных вещах в простой и занимательной форме. В то же время, охвачены все основные направления современной нанотехнологии

с учетом российской действительности и свежей информации ведущего аналитического агентства *Nanotechnology News Network*.

Автором в доступной и занимательной форме изложен материал, дающий изначальное представление о терминологии, инструментари, назначении нанотехнологий и нанотехнологических объектов. Наглядные иллюстрации, большой и разнообразный фактический материал достаточно интересны как для молодых читателей, начинающих интересоваться этой отраслью знания, так и для посвященных специалистов.



Рыбалкина М. А. Нанотехнологии для всех. – М.: Nanotechnology News Network, 2005. – 444 с.

Дмитрий Мисюров

НАНОБИОТЕХНОЛОГИИ — НОВЫЕ ГОРИЗОНТЫ

Нано-биотехнологические исследования находят применение в медицине.

Развитие нанотехнологий с применением белковых, липидных молекул, нуклеиновых кислот или их синтетических миметиков в медицине дает возможность создавать новые высокочувствительные и дешевые системы для ранней диагностики, лечения, а также доставки лекарств к клеткам-мишеням или органам — утверждает Юрий Дмитриевич Иванов, доктор биологических наук, заведующий лабораторией нанобиотехнологий НИИ биомедицинской химии им. В.Н. Ореховича РАМН.

Наночипы к атомно-силовому микроскопу используются для диа-

гностики инфекционных и соматических заболеваний. Метод атомно-силовой микроскопии основан на мониторинге сил Ван-дер-Ваальса между измерительным элементом-иглой микроскопа (размер чувствительного элемента имеет порядок 1^{-10} нм) и сканированной поверхностью макромолекулы. Анализ взаимодействия позволяет получить изображение макромолекулы, определить ее размеры и выявить комплексы молекул зондов с маркерами заболеваний — например, белок-партнер, антиген/антитело. В России производятся серийные одноканальные атомно-силовые

чувствительная зона биомолекул, нанесенная на поверхность компакт-диска



Схема наночипа на базе компакт-диска (CD) и его вертикальное сечение.

© La Clair J.J. and Burkart M.D. Molecular screening on a compact disc. *Org. Biomol. Chem.* 2003, 1, 1–14

микроскопы (АСМ), позволяющие проводить исследования структуры материалов. Биологические макромолекулы, в том числе и макромолекулярные маркеры заболеваний, активизируются в узких диапазонах температур, давлений и влажности. Поэтому для создания наночипов к одноканальному АСМ с иммобилизованными в определенном порядке биомолекулами (антигенами, антителами, аптамерами, олигонуклеотидными зондами), которые могут селективно захватывать маркеры заболеваний из биологической жидкости на уровне единичных молекул, что очень важно для ранней диагностики, например, онкологических, инфекционных и других заболеваний, необходимо адаптировать серийный атомный силовой микроскоп.

CD также могут быть применены в качестве биочипов для диагностики инфекционных и соматических заболеваний.

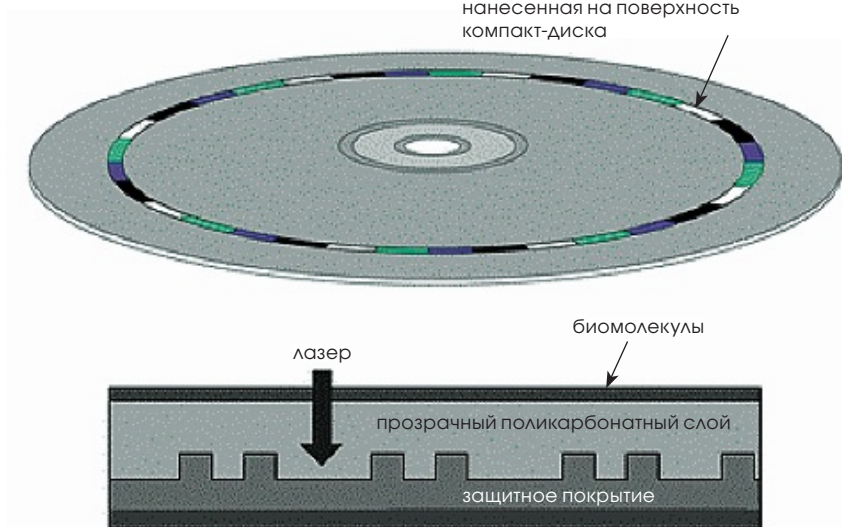
Наночип к *CD-ROM* – это лаборатория на *CD*-диске, которая представляет собой компакт-диск с нанесенными на него чувствительными зонами биомолекул (антигенами, антителами, аптамерами, олигонуклеотидными зондами) и анализирующее устройство – *CD-ROM* к персональному компьютеру. Стандарт записи на компакт-диск предусматривает наличие информации, которая позволяет считывателю исправлять значительное количество ошибок, возникающих из-за загрязнения поверхности диска. Существуют способы получить служебную информацию с помощью специальных команд управления считывателя. Это дает возможность оценить состояние поверхности оптического диска в любой его точке.

Метод основан на анализе ошибок считывания первичной информации с компакт-диска (*CD*). При нанесении на биочип образца, содержащего биомолекулы-партнеры к иммобилизованному био-

слою, формируются молекулярные комплексы, которые увеличивают количество погрешностей из-за изменения оптических свойств поверхности диска. Они возникают вследствие образования комплексов между иммобилизованными биослоями и биомолекулами биологической жидкости, в том числе с биомолекулами плазмы крови на поверхности компакт-диска.

Разрабатываемое диагностическое устройство может быть применено в простых клиничко-диагностических лабораториях, не оснащенных специальным оборудованием, а некоторые тесты можно адаптировать для проведения домашнего анализа.

Фосфолипидные наносистемы применяются для введения лекарственных соединений и вакцин.

Одним из способов создания лекарственных средств нового поколения стало снабжение их системами доставки, обеспечивающими

продолжительное поступление лекарственных веществ в определенные органы и клетки-мишени, а также улучшение фармакологических свойств препарата. Разработанные системы доставки лекарств используются практически во всех областях медицины – в эндокринологии, пульмонологии, кардиологии, онкологии и т.д. При этом существенное внимание уделяется фосфолипидным наночастицам – переносчикам лекарственных средств, эффективность действия которых обеспечивается не только их биологическими свойствами, но и малыми размерами.

Директор НИИ биомедицинской химии им. В.Н. Ореховича акаде-

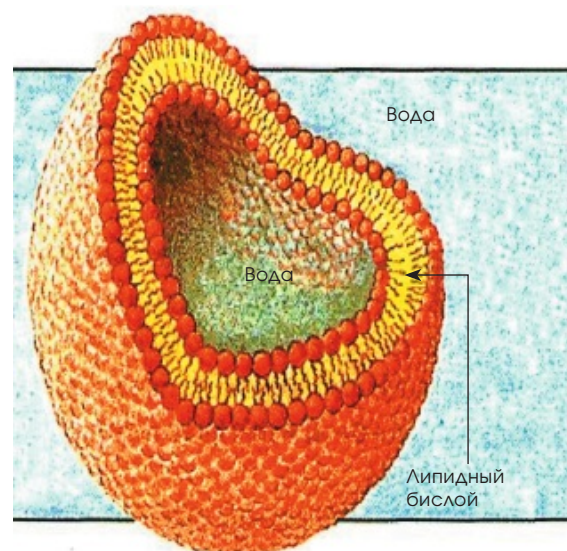

мик РАН А.И. Арчаков считает, что разработка технологии и создание лекарственных препаратов на основе фосфолипидных наночастиц позволит организовать выпуск отечественных препаратов нового поколения, снабженных средствами неселективного транс-

В России производятся серийные одноканальные атомно-силовые микроскопы (АСМ), позволяющие проводить исследования структуры материалов.

порта (доксорубин, метотрексат, рибавирин и др.) или направленного рецепторно-опосредованного транспорта (РЖД-блеомицин), действие которого основано на селективном сродстве к рецепторам метастазирующих клеток. Разработана и сертифицирована фосфолипидная наносистема с диаметром наночастиц от 25 до 50 нм (фосфоглив для внутривенных инъекций).

Таким образом, по мнению ученых, создание нанодиагностикомов, а также наночастиц, служащих контейнерами для доставки лекарств, стало перспективным направлением развития нанобиотехнологий.

Марк Фишетти

КОМПАКТНЫЕ телевизоры

Телевизоры с плазменными или жидкокристаллическими (ЖК) экранами внешне гораздо привлекательнее своих собратьев с электронно-лучевыми трубками (ЭЛТ), но стоят намного дороже.

Пытаясь найти золотую середину, несколько компаний представили опытные образцы с укороченными ЭЛТ, которые появятся в США в 2005 г. Новый телевизор с 30-дюймовой диагональю экрана будет иметь глубину около 16 дюймов (41 см), а не 24 дюйма (61 см), следовательно, он будет меньше обычного, но больше аналогов с плазменными или ЖК-экранами. Генеральный менеджер НИОКР-центра компании *Thomson/RCA* в Ланкастере (шт. Пенсильвания) Иштван Горог (Istvan Gorog) считает, что они сохранят четкость изображения и широкий диапазон цветов, а стоять будут меньше.

Компактные телевизоры могут принимать обычные аналоговые сигналы из эфира или по кабелям и иметь тюнеры для приема цифровых телевизионных сигналов телевидения высокой четкости. Кроме того, будут предлагаться и модели с плоским экраном, но они будут стоить дороже.

При меньшей длине ЭЛТ все три электронных луча должны будут при развертке по строкам отклоняться на более значительные углы, что искажает облучение люминофорных элементов – пикселей, – которые излучают свет, видимый зрителем. Для сохранения требуемой фокусировки электронная пушка будет непрерывно изменять форму поперечного сечения лучей. При этом магниты отклоняют все три луча по-разному. Соответственно потребуются применять сложные алгоритмы и быстродействующие процессоры, говорит Ланселот Брейтуэйт (Lancelot Braithwaite) из компании *Samsung Electronics America*.

Производители телевизоров признают, что при размере экрана больше 36 дюймов и обычные, и уплощенные телевизоры становятся слишком громоздкими и тяжелыми. Но в области меньших размеров тон на большей части рынка продолжает задавать ЭЛТ. Компании *Thomson* и *Philips* работают над созданием цифровых ЭЛТ, в которых строки раstra будут вертикальными, что позволит уменьшить длину ЭЛТ с 30-дюймовым экраном до 14 или даже до 12 дюймов.

телевизоры

В компактном телевизоре длина трубки примерно на треть меньше, чем в стандартном. И в том и в другом электронная пушка формирует, ускоряет и фокусирует три луча, направляемых на металлическую теневую маску. Три пары отклоняющих катушек сканируют ее тройкой лучей, которые проходят через щели маски под несколько различными углами и попадают на разные полосы люминофоров, нанесенные на внутреннюю поверхность экрана. При возбуждении электронным лучом люминофоры испускают соответственно красный, зеленый и синий свет, сочетание которых позволяет получить любой цвет. Поскольку в укороченных трубках пушка расположена ближе к экрану, диапазон углового отклонения лучей составляет в них не 90–110°, а 125°.

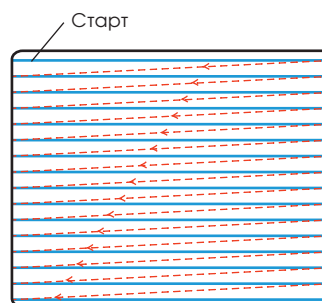

Благодаря методу растровой развертки можно «нарисовать» изображение на экране рядом последовательных строк. В современных телевизорах (слева) электронный луч (синий) начинает развертку с левого верхнего угла, пробегает по горизонтальному ряду пикселей, затем возвращается (красный пунктир) к левому концу следующей строки и т. д. В будущих компактных телевизорах, возможно, будет применена развертка по раstrу с вертикальными строками (справа), что уменьшит углы падения лучей на полосы люминофора и тем самым позволит конструкции стать еще более компактной. Однако это потребует применения цифровой обработки сигнала для перекомпоновки информации, несущей изображение.

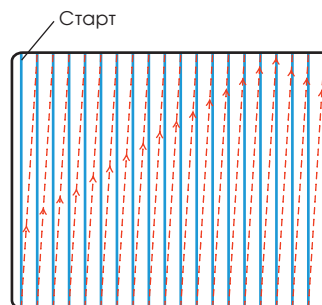

GEORGE RETSECK

СЕКРЕТ ОТВЕРСТИЯ:

Суммарная ширина трех вплотную прилегающих друг к другу полосок люминофора на внутренней поверхности экрана ЭЛТ составляет меньше 1 мм. Параллельно экрану на расстоянии около 13 мм от него находится тонкая металлическая щелевая маска. Ширина щелей в ней составляет около 1/4 диаметра пиксела. Три электронных луча диаметрами больше 1 мм проходят через щели маски под малыми углами друг к другу. Поскольку диаметры лучей больше ширины щели, через нее проходит лишь часть электронов.

НИЗКИЕ ШИРОТЫ:

Магнитное поле Земли может немного изменять траектории электронных лучей в ЭЛТ. Оно сильнее у полюсов, уменьшается с приближением к экватору и имеет противоположные полярности в Северном и Южном полушариях. Телевизор, сделанный для Японии, может искажать цветопередачу в Австралии или Эквадоре. Изготовителям приходится добавлять постоянные магниты, намагничивающиеся кольца, катушки или экраны и настраивать их применительно к широте места работы телевизора. В цифровых

телевизорах электроника управления магнитным полем просто программируется.

ДАВЛЕНИЕ НА СТЕКЛО:

Чтобы источник электронов (катод) служил долго, а электроны могли двигаться беспрепятственно, в процессе изготовления ЭЛТ из нее откачивается воздух. Укороченная ЭЛТ похожа больше на чашу, чем на конус. Толщину стекла приходится варьировать таким образом, чтобы атмосферное давление из-за вакуума в ней не раздавило ЭЛТ. В укороченных ЭЛТ стекло в задней части толще, чем в стандартных.

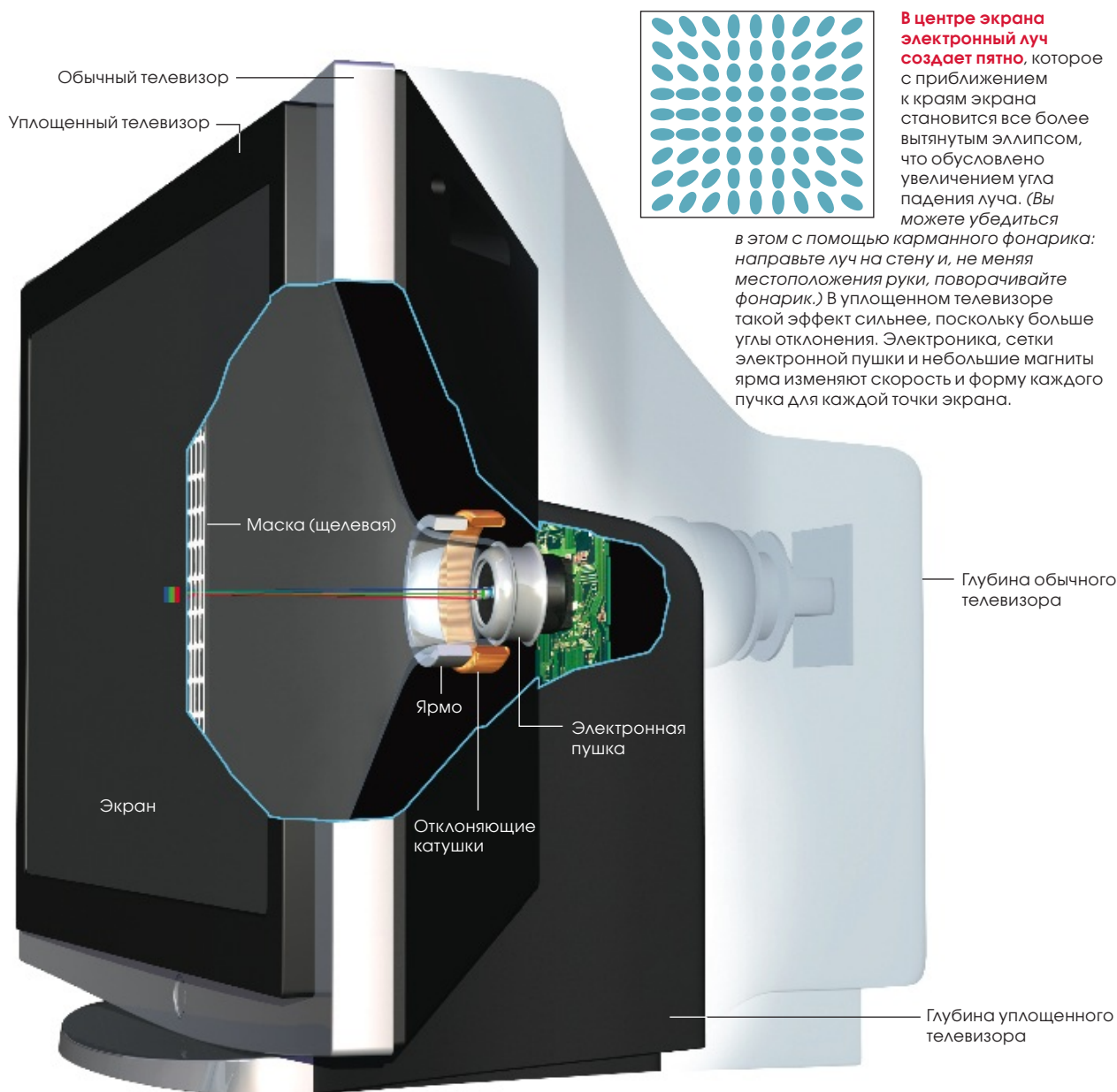

В центре экрана электронный луч создает пятно, которое с приближением к краям экрана становится все более вытянутым эллипсом, что обусловлено увеличением угла падения луча. (Вы можете убедиться

в этом с помощью карманного фонарика: направьте луч на стену и, не меняя местоположения руки, поворачивайте фонарик.) В уплощенном телевизоре такой эффект сильнее, поскольку больше углы отклонения. Электроника, сетки электронной пушки и небольшие магниты ярма изменяют скорость и форму каждого пучка для каждой точки экрана.

некалечащая травма

О методике, разработанной российскими учеными-медиками, рассказывает ведущий сотрудник отдела хирургии сосудов ММА имени И.М.Сеченова доктор медицинских наук **Алексей Михайлович Зудин**:

– На улице довольно часто можно увидеть еще не старых людей, передвигающихся очень медленно или опирающихся на трость. Заболевание, отравляющее им жизнь, называется облитерирующий атеросклероз артерий нижних конечностей. По мере того как болезнь прогрессирует, просветы артерий постепенно сужаются за счет образующихся на их стенках холестериновых бляшек, и это затрудняет ток крови. Нередко на поверхности бляшки образуются сгустки крови – тромбы. Тромбоз артерий – грозное осложнение атеросклероза, которое нередко приводит к ампутации ноги или даже гибели пациента.

О закупорке артерий нижних конечностей свидетельствует триада признаков. Во-первых, пациенты жалуются, что никак не удается согреть стопу. Во-вторых, наблюдается перемежающаяся хромота: человек, пройдя какое-то расстояние, ощущает нарастающую боль в икрах. Он вынужден резко сбавить темп, периодически останавливаться. И третий симптом заболевания – нарушение чувствительности ступни, особенно пальцев одной из ног.

Группой риска становятся люди, страдающие сахарным диабетом. Крайняя степень расстройства кровообращения – так называемая диабетическая стопа, когда на ноге образуются практически незаживающие трофические язвы, трещи-

ны, развивается стойкое онемение стопы и, как правило, сильная боль.

Несмотря на усилия медиков всего мира, только терапевтическими методами решить проблему облитерирующих заболеваний не удастся. В ряде случаев приходится прибегать к хирургическому вмешательству, различным вариантам шунтирования или пластики кровеносных сосудов.

В последние годы широкое применение получили эндоваскулярные процедуры, когда без травматичных разрезов, через крохотные проколы врач с помощью катетера вводит в суженную артерию баллончик, который там раздувается и расширяет просвет сосуда. Затем туда вставляют пружину, которая не позволяет артерии сузиться вновь. Эти процедуры называются «баллонная ангиопластика» и «стентирование».

К сожалению, примерно 10–15% пациентов проведение эндоваскулярных процедур и даже шунтирования невозможно из-за обширного поражения артериальной системы. Однако 15 лет назад академик Г.А. Илизаров и профессор Ф.Н. Зусманович из Кургана разработали новую методику, которая получила название реваскуляризирующая остеотрепанация (РОТ). В ее

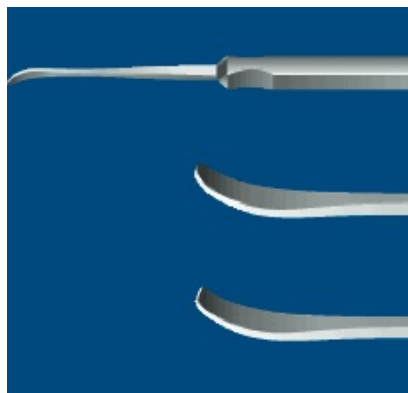

апробации принял участие профессор Г.С. Кротовский, заведующий отделом хирургии сосудов ММА им. И.М. Сеченова.

Методика достаточно проста. Через небольшие надрезы на коже голени и бедра хирургическим сверлом диаметром 5–7 мм в трубчатых костях до мозгового канала просверливается ряд отверстий, имитирующих травму ноги. Результаты исследований на животных показали, что на прочность кости эта процедура никак не влияет. После травмы в организме происходят биохимические процессы, стимулирующие коллатеральное (обходное) кровообращение.

Вначале проведение РОТ предлагалось тем пациентам, которые признавались совершенно бесперспективными. После микротравматизации костной ткани примерно у половины больных ноги удавалось спасти. В ходе экспериментальной работы выяснилось, что после такой микрооперации в организме увеличивается синтез простагландинов. В частности, в клетках внутренней выстилки кровеносных сосудов синтезируются тромбоксан и простациклин, которые стимулируют кровообращение и уменьшают свертываемость крови.

При процедуре РОТ применяется эпидуральная анестезия (укол в область спины на уровне поясницы, который на несколько часов отключает болевую чувствительность в ногах). Операция занимает не больше часа, а уже на следующий день человека можно выписывать из клиники. В некоторых медицинских учреждениях такие процедуры выполняются даже амбулаторно.

Беседовал
Андрей Барсуков

www.sciam.ru

**СПЕЦИАЛЬНОЕ
ПРЕДЛОЖЕНИЕ
ДЛЯ БИБЛИОТЕК!**

Вы можете получить подборку номеров журнала "В мире науки"
за 2003 и 2004 гг. **БЕСПЛАТНО!**
Предложение ограничено.

Дополнительную информацию
Вы можете получить по телефонам:
105-03-72 и 727-35-30

ежемесячный научно-информационный журнал
В мире науки
scientific american

Читайте в следующем выпуске журнала:

ЖИЗНЬ В ПОДВЕШЕННОМ СОСТОЯНИИ

Писателям-фантастам давно не дает покоя идея длительной обратимой консервации человека, что с биологической точки зрения абсолютно нереально. Мы можем снизить бешеную активность клеток лишь на время остановки дыхания, т.е. всего на несколько минут.

ОЖИРЕНИЕ: НЕПОМЕРНО РАЗДУТАЯ ПРОБЛЕМА?

Как бы вы отнеслись к утверждению, что чрезмерный вес и даже ожирение сами по себе не несут угрозы здоровью человека, а стремление сбросить лишний вес может принести больше вреда, чем пользы?

НА ЗАРЕ СОВРЕМЕННОГО РАЗУМА

Ракушки, найденные в пещере Бломбос в Южной Африке, могут стать древнейшим свидетельством того, что уже 75 тыс. лет назад мышление наших предков стало похожим на наше – гораздо раньше, чем считалось до сих пор.

НЕПОСТОЯННЫЕ ПОСТОЯННЫЕ

Принято считать, что константы, такие как гравитационная постоянная и скорость света, никогда не изменяются. Но результаты наблюдений за квазарами позволяют предположить, что так было не всегда.

ГОВОРЛИВЫЕ КОМПЬЮТЕРЫ

Почему ученые вплотную занимаются проблемой синтеза искусственной речи?

ХОЛОДНОЕ АНТИВЕЩЕСТВО

Недавно физики преуспели в создании первых относительно медленных атомов антивещества (антиатомов). В будущем эти антиатомы – атомы антиводорода – можно будет использовать, чтобы проверить фундаментальное свойство Вселенной, известное как CPT-симметрия.



журнал «В МИРЕ НАУКИ»



ГДЕ КУПИТЬ ТЕКУЩИЕ НОМЕРА:

в передвижных киосках
«Метрополитеновец» около станций метро;
в киоске «Деловые люди»,
1-я Тверская-Ямская ул., 1;
в киосках МГУ, МГИМО, РУДН, МИРЭА;
в киосках г. Зеленограда;

в Санкт-Петербурге, ЗАО «НЕВА-ПРЕСС»,
тел. (812) 324-67-40;
ООО «Заневская пресса»
тел. (812) 275-07-21
в Новосибирске, АРПИ «Сибирь»,
тел. (3832) 20-36-26;
в Нижнем Новгороде, «Роспечать»,

тел. (8312) 35-15-92,
35-72-42, 19-76-05; «Шанс-пресс»,
тел. (8312) 31-31-14, 31-31-16;
«Региональная пресса»,
тел. (8312) 35-88-16
в Киеве, KSS, тел. (044) 464-02-20.

Все номера журналов можно купить в редакции журнала по адресу: ул. Радио, дом 22, а также в ООО «Едиториал УРСС» по адресу: проспект 60-летия Октября, д. 9, оф. 203, тел./факс (095) 135-42-16.

Как оформить подписку/заказ на журнал «В мире науки»:

1. Указать в бланке заказа/подписки те номера журналов, которые вы хотите получить, и ваш полный почтовый адрес.
 2. Оплатить заказ/подписку в отделении Сбербанка (для удобства оплаты используйте квитанцию, опубликованную ниже).
 3. Выслать заполненный бланк заказа/подписки вместе с копией квитанции об оплате по адресу: 105005, г. Москва, ул. Радио, д. 22, редакция журнала «В мире науки». Бланк подписки можно отправить по электронной почте distr@sciam.ru, или по факсу: 105-03-72.
- Подписку можно оформить со следующего номера.

<p>Бланк подписки</p> <p>Я хочу подписаться на 6 номеров журнала «В мире науки» и плачу 390 руб. 00 коп. Я хочу подписаться на 12 номеров журнала «В мире науки» и плачу 780 руб. 00 коп.</p> <p>Цена за один номер журнала по подписке в 2005 г. 65 руб. 00 коп.</p> <p>В 2006 году стоимость подписки на полугодие составит 540 руб. 00 коп., на год – 1080 руб. 00 коп.</p> <p>Цена за один номер журнала по подписке в 2006 г. 90 руб. 00 коп.</p>	<p>Контактные данные</p> <p>Ф.И.О. _____ Индекс _____ Область _____ Город _____ Улица _____ Дом _____ Корп. _____ Кв. _____ Телефон _____ Дата рождения _____/_____/20____</p>	<p>Бланк заказа предыдущих номеров</p> <p>Я заказываю следующие номера журнала «В мире науки» (отметить галочкой):</p> <table border="0"> <tr> <td>№1/ _____</td> <td>№7/ _____</td> </tr> <tr> <td>№2/ _____</td> <td>№8/ _____</td> </tr> <tr> <td>№3/ _____</td> <td>№9/ _____</td> </tr> <tr> <td>№4/ _____</td> <td>№10/ _____</td> </tr> <tr> <td>№5/ _____</td> <td>№11/ _____</td> </tr> <tr> <td>№6/ _____</td> <td>№12/ _____</td> </tr> </table> <p>Всего _____ экземпляров.</p> <p>Я заказываю полный комплект «В мире науки» за 20____ г.</p> <p>Цена за один номер журнала 65 руб. 00 коп.</p>	№1/ _____	№7/ _____	№2/ _____	№8/ _____	№3/ _____	№9/ _____	№4/ _____	№10/ _____	№5/ _____	№11/ _____	№6/ _____	№12/ _____
№1/ _____	№7/ _____													
№2/ _____	№8/ _____													
№3/ _____	№9/ _____													
№4/ _____	№10/ _____													
№5/ _____	№11/ _____													
№6/ _____	№12/ _____													

<p>ЗАО «В мире науки» Расчетный счет 40702810100120000141 в ОАО «Внешторгбанк» г. Москва БИК 044525187 Корреспондентский счет 30101810700000000187 ИНН 7709536556; КПП 770901001</p> <p>_____</p> <p>_____</p> <p>Фамилия, И.О., адрес плательщика</p> <table border="1"> <thead> <tr> <th>Вид платежа</th> <th>Дата</th> <th>Сумма</th> </tr> </thead> <tbody> <tr> <td>Подписка на журнал «В мире науки» на _____ номеров</td> <td></td> <td></td> </tr> </tbody> </table> <p>Плательщик</p>	Вид платежа	Дата	Сумма	Подписка на журнал «В мире науки» на _____ номеров			<p>ЗАО «В мире науки» Расчетный счет 40702810100120000141 в ОАО «Внешторгбанк» г. Москва БИК 044525187 Корреспондентский счет 30101810700000000187 ИНН 7709536556; КПП 770901001</p> <p>_____</p> <p>_____</p> <p>Фамилия, И.О., адрес плательщика</p> <table border="1"> <thead> <tr> <th>Вид платежа</th> <th>Дата</th> <th>Сумма</th> </tr> </thead> <tbody> <tr> <td>Подписка на журнал «В мире науки» на _____ номеров</td> <td></td> <td></td> </tr> </tbody> </table> <p>Плательщик</p>	Вид платежа	Дата	Сумма	Подписка на журнал «В мире науки» на _____ номеров		
Вид платежа	Дата	Сумма											
Подписка на журнал «В мире науки» на _____ номеров													
Вид платежа	Дата	Сумма											
Подписка на журнал «В мире науки» на _____ номеров													

ОФОРМИТЬ ПОДПИСКУ МОЖНО:

по каталогам «Пресса России», подписной индекс 45724; «Роспечать», подписной индекс 81736; изданий органов НТИ, подписной индекс 69970;
подписка на **Украине** по каталогу подписных изданий агентства KSS, подписной индекс 10729 через редакцию (только по России), перечислив деньги через Сбербанк или по почте, отправив копию квитанции (с указанием Ф.И.О., точного адреса и индекса подписчика) в редакцию по почте, по факсу: (095) 105-03-72; 727-35-30 или по e-mail: distr@sciam.ru.
Подписаться можно со следующего номера, в квитанции обязательно указать номер, с которого пойдет подписка. Бланк подписки можно взять в любом номере журнала, получить в редакции или на сайте www.sciam.ru.

