

ежемесячный научно-информационный журнал

В мире науки

scientific american

тема номера:

№9 2004

НАНОТЕХНОЛОГИЯ И ДВОЙНАЯ СПИРАЛЬ

УРОКИ ВОЛКОВ

ЯДЕРНЫЕ
взрывы на орбите

СТВОЛОВЫЕ
КЛЕТКИ:
сомнения и надежды

ISSN 0208-0621
9 770208 062001 >

www.sciam.ru

СОДЕРЖАНИЕ

СЕНТЯБРЬ 2004

ГЛАВНЫЕ ТЕМЫ НОМЕРА

- НАНОТЕХНОЛОГИИ**
- 22 НАНОТЕХНОЛОГИЯ И ДВОЙНАЯ СПИРАЛЬ**
Нейдриен Симан
В природе ДНК – носитель информации. Однако из спиральных молекул также можно изготавливать сложные наноскопические структуры и устройства.
- ИНФОРМАЦИОННЫЕ ТЕХНОЛОГИИ**
- 32 МОДЕРНИЗАЦИЯ СИСТЕМЫ GPS**
Пер Энге
Более 300 млн. человек уже пользуются системой GPS, с помощью которой путешественник может определить свои координаты, а пилот посадить самолет в зоне с нулевой видимостью.
- ЭКОЛОГИЯ**
- 38 УРОКИ ВОЛКОВ**
Джим Робинс
Возвращение волков в Йеллоустонский парк вызвало целый каскад неожиданных изменений в его экосистеме.
- БИОЛОГИЯ**
- 44 ТАЙНЫ НЕЙРОСПОРЫ**
Татьяна Потапова
Каким образом действуют генетические программы, обеспечивающие формирование одинаковых организмов.
- БИОТЕХНОЛОГИИ**
- 54 СТВОЛОВЫЕ КЛЕТКИ: СОМНЕНИЯ И НАДЕЖДЫ**
Роберт Ланца и Надя Розенталь
Какие препятствия нужно преодолеть, чтобы использование стволовых клеток в медицине перестало быть только мечтой?
- ЯДЕРНОЕ ОРУЖИЕ**
- 62 ЯДЕРНЫЕ ВЗРЫВЫ НА ОРБИТЕ**
Дэниэл Дюпон
Распространение ядерного оружия и баллистических ракет создает угрозу атомного удара по глобальной системе искусственных спутников Земли.
- АТМОСФЕРА**
- 70 КОГДА ПОГОДУ ДЕЛАЛ МЕТАН**
Джеймс Кастинг
В далеком прошлом метанобразующие микробы определяли климат планеты.
- АСТРОНОМИЯ**
- 78 НЕОБЫЧНАЯ СМЕРТЬ ОБЫЧНЫХ ЗВЕЗД**
Брюс Балик и Адам Франк
Через 5 млрд. лет Солнце, как и другие звезды такого типа, превратится в планетарную туманность.
- 

В мире науки

Учредитель и издатель:
Негосударственное образовательное
учреждение «Российский новый университет»

ЗАО «В мире науки»
Управляющий директор: С.И. Бек
Генеральный директор: С.А. Бадиков

Главный редактор: С.П. Капица
Заместитель главного редактора: В.Э. Катаева

Ответственный секретарь: О.И. Стрельцова
Корреспондент: К.Р. Тиванова

Редакторы отделов: А.Ю. Мостинская
В.Д. Ардаматская

Редакторы: Д.В. Костинова, А.А. Приходько

Научные консультанты:
профессор И.С. Веселовский,
профессор М.В. Конотопов,
кандидат философских наук М.Ю. Куржиямский,
кандидат физ.-мат. наук В.Г. Сурдин

Над номером работали:
С.М. Белололов, Е.Г. Богадист, О.А. Василенко,
Е.М. Веселова, Ф.С. Капица, Б.А. Квасов,
Т.М. Колядич, Д.А. Мисюров, С.Р. Оганесян,
Т.В. Потапова, И.П. Прошкина, А.С. Расторгуев,
И.Е. Сацевич, В.В. Свечников, М.Г. Смирнова,
П.П. Худолей, Н.Н. Шафрановская

Корректурa: Ю.Д. Староверова

Старший менеджер по распространению:
С.М. Николаев

Спецпроекты: И.Б. Истомина

Менеджер по распространению: А.В. Евдокимов

Старший менеджер по PR: А.А. Рогова

Адрес редакции:
105005 Москва, ул. Радио, д. 22, к. 409
Телефон: (095) 727-35-30, тел./факс (095) 105-03-72
e-mail: edif@sciam.ru; www.sciam.ru

Препресс: Up-studio
Иллюстрации предоставлены Scientific American, Inc.
В верстке использованы шрифты AvantGardeGothic
и Garamond (© ParaType Inc.)

Отпечатано: ОАО «АСТ-Московский
полиграфический дом»
748-6733 Заказ №611

© В МИРЕ НАУКИ РосНОУ, 2004

Журнал зарегистрирован в Комитете РФ по
печати. Свидетельство ПИ №-77-13655 от 30.09.02

Тираж: 20 000 экземпляров
Цена договорная.

Перепечатка текстов и иллюстраций только с письменного
согласия редакции. При цитировании ссылка на журнал
«В мире науки» обязательна. Редакция не всегда разделяет
точку зрения авторов. Редакция не несет ответственности
за содержание рекламных материалов.
Рукописи не рецензируются и не возвращаются.

SCIENTIFIC AMERICAN

ESTABLISHED 1845

Editor in Chief: John Rennie

Editors: Mark Alpert, Steven Ashley,
Graham P. Collins, Carol Ezzell, Steve Mirsky,
George Musser, Christine Soares

News Editor: Philip M. Yam

Contributing editors: Mark Fichetti,
Marguerite Holloway, Michael Shermer,
Sarah Simpson, Carol Ezzell Webb

Art director: Edward Bell

Vice President and publisher: Bruce Brandfon

Chairman emeritus: John J. Hanley

Chairman: John Sargent

President and chief executive officer:
Gretchen G. Teichgraeber

Vice President and managing director,
international: Dean Sanderson

Vice President: Frances Newburg

© 2004 by Scientific American, Inc.

Торговая марка Scientific American, ее текст и шрифтовое
оформление являются исключительной собственностью
Scientific American, Inc. и использованы здесь в соответст-
вии с лицензионным договором.



3

ОТ РЕДАКЦИИ
СТВОЛОВЫЕ КЛЕТКИ: ВЫХОД ЕСТЬ!

4

50, 100, 150 ЛЕТ ТОМУ НАЗАД

6

НОВОСТИ И КОММЕНТАРИИ

- Аскетические компьютеры
- Первые домашние кошки
- Головной мозг и юмор
- Еще раз о пользе сна
- Безмолвные диалоги
- Поведение периодических цикад
- Добыча древесины из затопленных лесов
- Опасен ли космический мусор
- Болезнь современной цивилизации
- Реформа экономики в Германии
- Защита от мин
- Экстремальная активность Солнца

88

КНИЖНОЕ ОБОЗРЕНИЕ

92

ТЕХНИЧЕСКИЕ НЮАНСЫ
ЗАЩИТА НА КОНЧИКАХ ПАЛЬЦЕВ

*Считыватели отпечатков пальцев защищают
компьютерные данные*

94

СПРОСИТЕ ЭКСПЕРТОВ

*Правда ли, что мы используем свой мозг всего на 10%?
Как определить вес Земли?
Как фитонциды воздействуют на окружающую
среду?*



СТВОЛОВЫЕ КЛЕТКИ: ВЫХОД ЕСТЬ!

Корейские ученые выделили стволовые клетки из клонированного человеческого эмбриона. Биолог из Гарварда создал 17 новых линий эмбриональных стволовых (ES) клеток человека и объявил, что готов предоставить их всему научному сообществу. Власти Калифорнии собираются провести голосование по вопросу выделения \$3 млрд. на подобные работы. Исследования эмбриональных клеток человека идут полным ходом, и с этим нельзя не считаться.

А между тем правительство США не желает принимать в этом активного участия. В августе 2001 г. президент Джордж Буш разрешил финансирование работ с применением эмбриональных стволовых клеток из федерального бюджета, строго ограничив при этом круг клеточных линий, которые можно использовать. Оказалось, что их слишком мало, многие из них несут генетические дефекты или вообще нежизнеспособны, а потому непригодны для применения в медицине.

Такое положение дел совершенно недопустимо. Федеральные органы одновременно и поддерживают исследования, связанные с использованием стволовых клеток, и относятся к ним как к чему-то недостойному. Сегодня бремя моральной ответственности при принятии решений, касающихся работ с ES-клетками, ложится на частных лиц, негосударственные компании и власти штатов. Ограниченное финансирование из федерального бюджета –



Стволовые клетки в ледяной бане.

видимость компромисса, способная обмануть лишь простаков.

Ухудшает ситуацию и то, что на политику в отношении эмбриональных стволовых клеток влияют бурные дебаты по поводу клонирования человека. Биомедицинское сообщество отказалось от репродуктивного клонирования – создания идентичных генетических копий человека. Но для некоторых видов терапии было бы чрезвычайно полезно создание «эмбрионального клона» взрослого организма и получение из него «взрослых» стволовых клеток. Ученые настаивают на легализации такого рода клонирования, однако многие возражают против воспроизведения человеческого организма в любых формах, считая, что оно противоречит природе. Из-за законодательного ваку-

ума в области терапевтического клонирования США остались и без четкой политики в отношении клонирования репродуктивного.

Если другие страны сделают рывок в области ES-терапии и оставят США далеко позади, то проиграют и больные, и биотехнологическая индустрия в целом. Американские компании понесут многомиллиардные убытки. Правительство должно наконец решить, ограничивать или нет применение методов терапии с использованием ES-клеток, разработанных в других странах. Лишать бедные слои населения или престарелых людей новых методов лечения, которые могли бы спасти им жизнь, недопустимо как с моральной, так и с политической точек зрения. Но и одобрение таких методов спорно: США как бы заявляет, что проводить соответствующие исследования нехорошо, а пользоваться их благами – замечательно.

Совет по биоэтике рекомендует полностью запретить работы по репродуктивному клонированию, а также все другие исследования по воспроизведению человеческого организма, за исключением экспериментов по слиянию яйцеклетки и сперматозоида. Что касается эмбрионов, то специалисты советуют проводить манипуляции только с теми из них, которые прошли лишь самые первые стадии развития (14 суток). Все это позволяет полностью разграничить репродуктивное и терапевтическое клонирование и в то же время не лишает ученых возможности получать стволовые клетки. ■

Плодовитые звезды • Разумная лошадь • Деятельные черви

СЕНТЯБРЬ 1954

ЧТО ТАКОЕ ТЕПЛО? «В двух словах, тепло – это беспорядочная энергия. Остальная часть нашей статьи посвящена расшифровке этого простого определения» – Фриман Дайсон (Freeman J. Dyson).

КОСМИЧЕСКИЕ ЭЛЕМЕНТЫ. «Соблазнительно считать, что все известные химические элементы возникли из водорода в результате термоядерного синтеза внутри звезд. Почему же именно водород стал прародителем всех элементов? Есть и более сложный вопрос: откуда он взялся? Допустим, он существовал всегда. Но ведь непрерывающийся процесс водородного синтеза, похоже, необратим, а водород по-прежнему самый распространенный элемент во Вселенной. Следовательно, его возраст не бесконечен, иначе он бы уже закончился» – Фред Хойл (Fred Hoyle). ■

СЕНТЯБРЬ 1904

МЫСЛЯЩАЯ ЛОШАДЬ. Каждый день в прессе появляются новые заметки об удивительных способностях «разумного Ганса» – жеребца г-на Фон Остена. Результаты научных исследований свидетельствуют о том, что вышеупомянутая лошадь действительно обладает интеллектом и способна производить простые арифметические вычисления. Сотрудник Берлинского зоосада д-р Гейнрот (Dr. Heinroth) задавал коню вопросы в отсутствие его владельца и получил ответы столь же четкие и точные, как и в присутствии Фон Остена. (Вероятно, Ганс реагировал на сигналы, неосознанно подаваемые зрителями. – *Прим. ред.*)

ПРОИЗВОДСТВО НЕФТИ. Всемирная добыча нефти в 1903 г. составила 20 млн. тонн. Более половины добыто в России, остальное – в Соединенных Штатах, Канаде, Румынии и на

Борнео. Спрос на нефть значительно превышает существующее предложение.

ЛАЙНЕР-ГИГАНТ. На выставке в Сент-Луисе всеобщее внимание привлекла модель парохода водоизмещением 40 тыс. тонн, развивающего скорость до 25 узлов. Если новый лайнер компании *Cunard Steamship* поместить рядом с нью-йоркской церковью Св. Троицы, конец его

дымовой трубы встанет вровень с серединой шпиля. Высота храма, некогда считавшегося эталоном величия, составляет 88 м (*см. рис.*).

ДЕМОНЫ СКОРОСТИ. Предыдущий рекорд в автопробеге Сан-Франциско–Нью-Йорк был побит господами Уитманом и Каррисом. Им удалось преодолеть 7 250 км за 33 дня на четырехцилиндровом малолитражном «ФранкLINE» с воздушным охлаждением. Ко всеобщему изумлению, автомобиль мощностью 10 лошадиных сил пересек континент по бездорожью без каких бы то ни было серьезных поломок. ■

СЕНТЯБРЬ 1854

ЧЕРВЬ КАМЕНЬ ТОЧИТ. В Пруссии, недалеко от Берлина, есть глубокое черное торфяное болото. Известный исследователь мельчайших форм жизни профессор Эренберг (Ehrenberg) заявляет, что торф на глубине 15 м кишит

микроскопическими созданиями. Из-за их бесконечного копошения торфяные массы постоянно пребывают в незаметном движении. Профессор Эренберг считает, что причиной необъяснимого на первый взгляд самопроизвольного разрушения некоторых прочных с виду берлинских зданий являются объединенные усилия мириад крошечных существ. ■

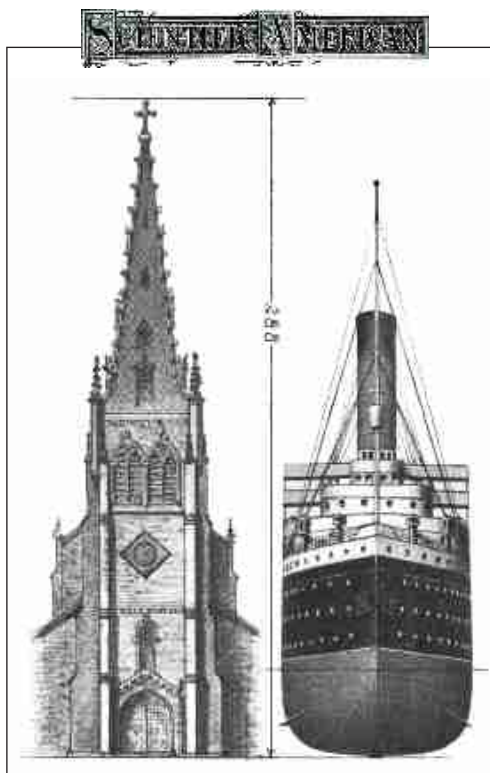

НОВЫЙ ОКЕАНСКИЙ ЛАЙНЕР в сравнении с церковью Св. Троицы, 1904 г.

ГОЛОВНОЙ МОЗГ И ЮМОР

Марина Краковски

Одни области мозга распознают шутку, а другие оценивают заключенный в ней юмор.



Благодаря героям телесериала *Seinfeld* Джерри, Крамеру и Джорджу ученые обнаружили, что одна половина мозга распознает шутку, а другая находит ее смешной.

Что происходит в головном мозге человека, смотрящего комедию? Ответить на этот вопрос попытались ученые из Центра когнитивной нейробиологии Дартмутского колледжа под руководством Джозефа Морана и Уильяма Келли. С помощью функциональной магнито-резонансной томографии (МРТ) они наблюдали за активностью головного мозга людей, которым показывали отдельные эпизоды комедийных сериалов *Seinfeld* и *The Simpsons*. Результаты исследования показали, что одни участки мозга осмысливают шутку, а другие находят ее смешной.

Одна из главных особенностей данной работы состояла в том, что испытуемых не просили ни объяснять, почему шутка показалась им забавной, ни активно выражать свои эмоции. «Когда человек смотрит фильм в одиночестве, – говорит Келли, – он, по крайней мере, не трясется от хохота, а движения головы во время приступов смеха сильно искажают данные МРТ». Ученый также считает, что попытки испытуемых объяснить, что смешного они нашли в шутке, повлияли на результаты предшествующих исследований нейробиологических механизмов юмора. Ведь заполнение анкеты или даже просто стремление уяснить для себя, почему шутка кажется смешной, неизбежно искажает ощущение неподдельной радости от восприятия комичного эпизода.

«Труднее всего, – объясняет Келли, – оценить, насколько смешным кажется фрагмент фильма несмеющемуся человеку». Исследователи не стали анализировать реакции испытуемых на различные эпизоды, а попросту решили считать смешными моменты, вызывавшие смех в аудитории во вре-

мя предварительного показа фильма. Кроме того, при анализе сканов они заметили, что сначала человек «обнаруживает» шутку, а чуть позже – проводит его оценку.

Ученые выявили, что просмотр смешных отрывков вызывал активацию нижней лобной и задней височной коры левого полушария мозга. Напротив, оценка юмора сопровождалась вспышками активности в более глубоких «эмоциональных» отделах – в некоторых областях миндалины и островковой коры обоих мозговых полушарий.

По мнению Келли, полученные результаты неплохо согласуются с давно известными фактами. Более ранние исследования установили, что нижняя лобная кора левого полушария мозга принимает участие в сопоставлении двусмысленности события с предшествующим опытом человека. А ведь именно двусмысленность, абсурдность, неожиданность и составляют изюминку многих шуток.

«Главный итог нашей работы состоит в том, что она породила еще больше вопросов», – замечает Келли. В будущем ученые попытаются выяснить, каким образом головной мозг реагирует на другие формы юмора (например, фарс). Или объяснить тот факт, почему некоторые люди, явно понимая смысл шутки, никогда не находят ее смешной. «Вопрос об индивидуальных различиях в восприятии юмора необычайно интересен, – отмечает психолог из Университета Йорка в Торонто Винод Гоэл (Vinod Goel). – Если кому-то сериал *The Simpsons* кажется совсем не смешным, говорить о том, что у этих людей нарушены функции лобной коры, явно преждевременно». ■

КОСМИЧЕСКИЙ МУСОР

Фил Скотт

Могут ли орбитальные обломки сталкиваться с МКС?

В ноябре 2003 г. российский космонавт Александр Калери, находясь на борту Международной космической станции, услышал громкий удар. В апреле 2004 г. экипаж МКС подтвердил, что стал свидетелем такого же события.

Космический мусор появился в начале космической эры. Самый старый из известных объектов на околоземных орбитах – спутник *Vanguard 1*, запущенный NASA 17 марта 1958 г. Сегодня, спустя 46 лет, число орбитальных объектов размерами менее 10 см выросло примерно до 11 тыс. – лишь несколько сотен из них – действующие спутники. На самых низких орбитах предметы движутся со скоростью 7–8 км/с, при которой попадание обломка размером всего в несколько миллиметров сравнимо с ударом шара для боулинга, несущегося со скоростью гоночного автомобиля.

В 1996 г. для борьбы с космическим мусором инженеры NASA предложили использовать наземный лазер, благодаря которому орбиты обломков изменят направление в сторону от маршрутов космических кораблей. Лазерный импульс вызовет абляцию части вещества объекта, создав силу отдачи, которая отклонит его траекторию. В NASA говорили даже об идее установки лазера на МКС для «отстреливания» обломков, как в видеоигре «Астероиды». Планировалось установить на земле гигантский лазер, т.к. на МКС он потреблял бы слишком много энергии (больше, чем способна выработать сама станция) и стоил бы слишком дорого.

Поэтому создатели МКС остановились на пассивной защите, т.е. на экранировании. На станции расположены сотни специально сконструированных экранов, каждый из которых состоит из внешнего алюминиевого слоя и прочного щита из пуленепробиваемого нектела или кевлара между алюминием и защищаемым модулем. При толщине 10 см сооружение способно остановить объект диаметром до 10 мм, летящий со скоростью 10 км/с.

Космическая команда выявляет более крупные обломки, которые могут приблизиться к станции на опасное расстояние, за 72 часа. Если выясняется, что существует вероятность столкновения, Центр управления полетами в Хьюстоне совместно с ЦУП в Москве смещает орбиту МКС на несколько километров, что позволяет уменьшить вероятность столкновения.

В 2003 г. Космическая команда добавила к своим наземным антеннам высокочастотный радар, способный отслеживать космический мусор размерами от 10 до 5 см. Ожидается, что в ближайшие годы будет модернизирована вся система космической команды – к ней будет добавлено еще несколько таких радаров. Однако более мелкие тела по-прежнему опасны. Объекты размером всего в миллиметр могут серьезно повредить космические челноки, а для людей, находящихся в открытом космосе, они могут оказаться смертельными. И пока спутники будут выводиться на орбиты, космический мусор будет засорять космическое пространство и мешать полетам. ■



Наземные станции отслеживают объекты размерами больше 10 см, но более мелкие тела могут повредить космический аппарат.

ЗАМУСОРОЕННЫЙ КОСМОС

Сегодня вокруг Земли летает несколько сотен действующих спутников. Каждый из них рискует получить повреждение от 4 млн. кг обломков и прочих затерянных в межпланетном пространстве предметов.

- **Больше всего космического мусора** образовалось в результате взрыва последней ступени ракеты *Pegasus* в 1996 г., когда появились свыше 300 тыс. обломков размерами больше 4 мм.
- **Самый крупный объект:** Аппарат «Космос-382» массой 10 т, выведенный на орбиту в ходе выполнения советской программы исследования Луны.
- **Эксклюзивный мусор:** Перчатка астронавта Эда Уайта (Ed White) с космического аппарата *Gemini*, а также отвертка и другие инструменты, потерянные астронавтами космических челноков при работе в открытом космосе.

ПОДВОДНЫЕ ЛЕСОЗАГОТОВКИ

Сара Симпсон



Бревно поднято из воды после того, как его спилили при помощи аппарата с дистанционным управлением *Sawfish*.

Аппарат *Sawfish* может погружаться на глубину до 300 м (на следующей странице).

Река поглотила деревья, скрыв их под толщей воды, а их сложные корневые системы опутали дно водоема – такова судьба миллионов акров первоклассных лесов, затопленных в результате строительства плотин и ставших жертвами электрификации.

Крис Годсолл (Chris Godsall), эксперт по лесному хозяйству из Западной Канады, изобрел первый в мире подводный аппарат, предназначенный для заготовки леса, и с января 2004 г. поднял с его помощью со дна водоемов более тысячи деревьев.

Прежние попытки утилизации затопленной древесины показали, что даже бревна, пролежавшие в воде больше 100 лет, пригодны к употреблению. Нехватка кислорода в застойных придонных водах, где они покоятся, защищает их от гниения. После просушки такие лесоматериалы используются для настилки пола, изготовления потолочных балок, обшивки и производства мебели – все-

го того, что можно сделать из свежесрубленного леса.

По оценке Годсолла, из затопленных 45 тыс. плотинами деревьев по всему миру можно заготовить 200 млн. бревен общей стоимостью \$50 млрд. Он утверждает, что только в Британской Колумбии «подводных» лесов хватит на то, чтобы постоянно использовать 30 тыс. аппаратов для заготовки древесины в течение 30 лет.

Обычные средства лесозаготовки для затопленной древесины оказались неэффективными. Привлечение ныряльщиков с гидравлическими цепными пилами – обычная практика в Бразилии и Малайзии – сопряжено с очевидной опасностью. Североамериканские предприятия используют подъемные краны, установленные на баржах, которые выкорчевывают деревья и поднимают их на поверхность. Но они способны работать лишь на глубине 20 м, поэтому 80% деревьев в обычном водоеме остаются для них недоступными.

В марте 2000 г. Годсолл основал компанию *Triton Logging*, превратив серийный дистанционно управляемый подводный аппарат в лесодобывающую машину с цепной пилой, способную работать на глубинах более 300 м, и дал ей название *Sawfish* («Рыба-пила»).

Работой *Sawfish* можно управлять из рубки, установленной на барже, с помощью 8 видеокамер и сонаров, соединенных с рубкой толстым кабелем.

Обычно *Sawfish* прижимается и привинчивается к стволу, затем надувается черный воздушный мешок, и начинается распил дерева, которое вскоре всплывает на поверхность.

НЕХВАТКА ДРЕВСИНЫ

- Почти половина лесов на Земле уничтожена. Однако 94% лесоматериалов в мире добывается в сохранившихся природных лесах (29 млн. кв. км), а остальная часть – на лесных плантациях.
- Лесные пожары, незаконная вырубка и расчистка лесных площадей под сельскохозяйственные угодья уничтожают каждую минуту по 26 га леса.
- Мировой спрос на бумагу, на производство которой расходуется большая часть добываемых лесоматериалов, с 1950 г. вырос в пять раз, и ожидается, что к 2050 г. он повысится еще вдвое.

За один заплыв в среднем можно спилить 36 деревьев, которые рабочие отвозят на буксире и подвешивают к понтону, откуда их доставляют к разгрузочному доку у берега.

Хотя доставка тяжелых намокших деревьев к разделочной базе обходится на 20–30% дороже доставки

сухих, компания *Triton Logging* экономит на строительстве дорог, расходах на борьбу с вредителями и пожарами и на восстановлении лесов, а значит, существует рыночный потенциал подводной добычи леса.

Каждое поднятое из воды дерево сохраняет от вырубki одно живое. ■



ОТДАЛЕННЫЕ КВАНТОВЫЕ пределы

Джордж Минкель

При охлаждении тела тепловые колебания, как их описывает классическая физика, или броуновское движение, затухают и в конце концов остаются только квантовые флуктуации, называемые нулевой энергией. Они обусловлены соотношением неопределенностей и обычно наблюдаются у фотонов и электронов, но не у более крупных объектов. Кейт Шваб (Keith Schwab) из Агентства националь-

ной безопасности и его коллеги из Мэрилендского университета подошли очень близко к тому, чтобы обнаружить переход между классической и квантовой физикой, используя заряженную колеблющуюся полосу из золота и нитрида кремния длиной 0,01 мм. Ее вибрации вытягивают электроны из одноэлектронного транзистора или вводят их в него, что вызывает изменения его сопротивления. Охлаждение

полоски до 60 мК подвело к точке, превышающей квантовый предел всего в 4 раза. Согласно расчетам, для того, чтобы обнаружить квантовые колебания, нужно охладить полосу ниже 1 мК. Но, как утверждает Шваб, это может оказаться невозможным, и поэтому придется заменить одноэлектронный транзистор устройством для удержания электронов сверхпроводимости. ■

ПЕРВЫЕ ДОМАШНИЕ кошки

Филип Ям

Историки уже давно подозревали, что первыми владельцами домашних кошек были вовсе не древние египтяне. Кости животных, найденные во время раскопок одного из древних захоронений на Кипре, свидетельствуют о том, что их одомашнили представители совсем другой цивилизации и случилось это за 5 тыс. лет до того, как этими зверьками обзавелись древние египтяне. Жан-Дени Винь (Jean-Denis Vigne) из Национального музея естественной истории в Париже обнаружил полностью сохранившийся скелет восьмимесячной кошки, ле-

жавший рядом с останками 30-летнего мужчины. Кости обоих покоились на одинаковой глубине в одном пласте осадочных пород и имели совершенно одинаковую степень сохранности. Археологи предположили, что останки кошки и человека были преданы земле одновременно – примерно 9500 лет назад. Таким образом, кошки были одомашнены всего через 300 лет после приручения собаки, т.е. в то время, когда начало развиваться сельское хозяйство: пушистые зверьки, вероятно, помогали людям охранять запасы зерна от мышей. ■

КРАТКИЕ НОВОСТИ

Серая крыса стала третьим млекопитающим (после человека и мыши), чей геном расшифровали ученые. Эти знания могут оказаться полезными для исследований в области эволюционных процессов и биомедицины: человеческие гены, связанные с различными заболеваниями, имеют свои аналоги в крысином геноме.

Уменьшение размеров производственных помещений ухудшает здоровье служащих. Однако риск возникновения различных заболеваний и, соответственно, временной нетрудоспособности работников увеличивает и резкое расширение производственного пространства в связи с наймом новых сотрудников и организационными проблемами. ■

РАЗ В 17 лет

Табита Пуледж

Ученые изучают поведение насекомых.



В последний раз десятое поколение появлялось в 1987 г. Личинки цикад выходят из земли раз в 17 лет и линяют (внизу). Превратившись во взрослых насекомых, они тут же приступают к поиску половых партнеров. Сезон размножения продолжается всего несколько недель: отложив яйца, цикады погибают.

В конце мая – начале июня появляется очередное поколение периодических цикад. 17 лет личинки насекомых проводят в земле, питаясь корнями деревьев. Выбравшись на поверхность, миллиарды крупных неповоротливых красноглазых цикад принимаются распевать свои любовные серенады. Их массовое появление (в последний раз отмечавшееся в 1983 г.) и на сей раз означает начало роскошного пиршества для пернатых и периода бессонных ночей для энтомологов. Натуралисты пишут о периодических цикадах уже четыре столетия, но многие особенности жизни этих насекомых по-прежнему остаются загадкой.

Десятое поколение, пожалуй, самое крупное и наиболее хорошо изученное из приблизительно 15 поколений периодических цикад (научные споры по поводу точного их числа не стихают до сих пор). К востоку от плато Великие равнины эти насекомые появляются почти каждую весну. Впервые их описал в 1633 г. губернатор Плимутской колонии поселенцев Уильям Брэдфорд (William Bradford), но коренные американцы, конечно, знали о них с незапамятных времен. Менее чем через столетие было установлено, что цикл развития периодической цикады продолжается 17 лет. В середине XIX в. натуралисты обнаружили особей и с 13-летним циклом развития.

Уже более 100 лет математики и биологи пытаются объяснить, почему у этих насекомых сформировались такие жизненные циклы. Согласно одной из теорий, различная продолжительность их жизни ослабляет конкуренцию между насекомыми за источники пищи и уменьшает вероятность скрещивания между разновидностями внутри вида: в одной и той же области поколения цикад с 13- и 17-летними циклами могли бы одновременно появляться только раз в 221 год. На самом же деле регионы, где обнаруживаются поколения цикад с разной продолжительностью циклов, географически едва перекрываются. Кроме того, соперничество между насекомыми из-за пищи происходит главным образом под землей, когда они высасывают соки из корней деревьев. Некоторые биологи-теоретики предполагали, что насекомые, живущие по таким схемам, избегают хищников и паразитов, продолжительность жизненных циклов которых соответствует четным числам. Однако исследователи цикад сомневаются в правильности данной гипотезы. «Все теории отражают реальные факты и, следовательно, имеют право на существование, – говорит специалист по эволюционной биологии Крис Саймон (Chris Simon) из Коннектикутского университета, – но проверить их невозможно». А ее коллега Дэвид Маршалл (David Marshall) замечает, что четкая периодичность жизненных циклов в мире цикад встречается крайне редко: у большинства видов отдельные группы насекомых выходят из земли каждый год. Допустим, что в процессе эволюции вероятность синхронизации циклов цикад с паразитоидными видами уменьшалась. Почему же тогда ничего подобного не происходило у со-

GENE KRITSKY/College of Mount St. Joseph (up); GREGORY HOOVER (down)

тен других видов цикад, не говоря уже о других насекомых, страдающих от паразитов и хищников?

Впрочем, Саймона гораздо больше волнует вопрос о взаимодействии между различными поколениями периодических цикад. В конце каждой весны группа энтомологов из Коннектикутского университета уточняет ареалы распространения насекомых, собирает их для последующего генетического анализа

и ставит эксперименты по спариванию насекомых. В 2004 г. ученые собираются отлавливать цикад в разных частях штатов Кентукки и Джорджия, где десятое поколение с 17-летним жизненным циклом выходит из земли одновременно с одиннадцатым и двенадцатым с 13-летним периодом. Затем они изучат их ДНК и попытаются выяснить, не скрещивались ли между собой представители разных поколений.

Кроме того, у этих насекомых иногда отсутствует одна из личиночных стадий продолжительностью в четыре года. Сообщается также об ускоренном развитии представителей четырнадцатого поколения периодической цикады с 17-летним циклом развития, которое должно появиться в 2008 г. Есть предположение, что его представители появятся на 4 года раньше положенного срока. ■

БЕЗМОЛВНЫЕ диалоги

Джордж Минкель

Если вдруг шум, травма или разряженная атмосфера помешают будущим астронавтам переговариваться друг с другом во время космического полета, на помощь придет разработанный в NASA метод «чтения мыслей на расстоянии». Как известно, даже когда человек не произносит слова вслух и его язык и голосовые связки сохраняют полную неподвижность, к ним продолжают поступать электрические речевые сигналы. Для их улавливания Чак Йоргенсен (Chuck Jorgensen) из Научно-исследовательско-

го центра Эймса NASA прикрепил к шее и нижней стороне подбородка трех испытуемых специальные сенсоры размером с пуговицу. Сигналы регистрировались и с помощью компьютерной программы сопоставлялись с одним из 20 различных слов, произносимых про себя каждым человеком. Успех распознавания слов составил 90%. Это изобретение может оказаться полезным для экипажей морских и воздушных судов, водолазов, а также людей с различными нарушениями речи. ■



«Подслушанные» мысли: сенсоры, расположенные близ голосовых связок и языка, и специальная компьютерная программа улавливают и распознают слова, беззвучно произносимые людьми.

еще раз о пользе сна

Джордж Минкель

Подростки, которые в раннем детстве страдали нарушениями сна, чаще злоупотребляют алкоголем и наркотиками. Ученые из Мичиганского университета в г. Анн-Арбор на протяжении 10 лет обследовали 257 мальчиков, которые в возрасте 3–5 лет быстрее утомлялись днем и плохо засыпали по вечерам. Установлено, что в подростковом возрасте эти дети в два раза чаще, чем их сверстники с нормальным сном, курили, принимали алкоголь и нарко-

тики. По мнению психолога-клинициста Роберта Заккера (Robert Zucker), расстройство сна у маленьких детей может вызывать нарушение баланса в организме некоторых соединений. Не исключено также, что нарушение сна и пристрастие к алкоголю и наркотическим веществам опосредуется одними и теми же системами мозга. Ученый отмечает, что нормализация сна в ранней жизни может уберечь человека в будущем от многих неприятностей. ■



Нарушение сна у малыша может предопределить его пристрастие к алкоголю и наркотикам в зрелой жизни.

«Тарио Комьюникейшнс» СОВЕРШЕНСТВУЕТ АППАРАТНУЮ ПЛАТФОРМУ

Сергей Беловолов

Компания «Тарио Комьюникейшнс» ввела в эксплуатацию новый сервер базы данных сети *TARIO.net*. Возможности нового сервера позволят существенно расширить функциональность клиентских сервисов и на порядок увеличить характеристики биллинговой системы сети. Сервер, стоимость которого составила более \$100 тыс., представляет собой двух-

процессорный *IBM pSeries 615* под управлением *AIX 5.1* с расширяемой дисковой системой *FAST 600* (14 дисков по 36 ГБ), модуль расширения *EXP 700* (еще 14 дисков по 36 ГБ), интерфейс – 2 Гбит/сек *FiberChannel*, процессоры – 2x1.45 ГГц *IBM Power4+* (*RISC*) и ОЗУ – 4 ГБ. Выбор такой конфигурации сервера продиктован необходимостью обеспечения

надежной авторизации клиентских соединений и безотказной круглосуточной работы сети *TARIO.net* по оказанию услуг междугородной и международной связи. Для обеспечения общей отказоустойчивости системы обновлена также серверная подсеть, теперь ее пропускная способность составляет 1 гигабит. ■

ЭКВАТЭК: ЭКОЛОГИЯ И ТЕХНОЛОГИИ ВОДЫ

Ирина Прошкина



За последние сто лет темпы потребления воды увеличиваются в два раза быстрее, чем темпы роста населения. Не случайно ближайшие десять лет по инициативе Европейского сою-

за провозглашены «Международным десятилетием пресной воды». Чистая вода – ценнейший ресурс, но чтобы ее хватило будущим поколениям, вода, которой мы пользуемся, должна возвращаться в природу максимально очищенной. Обсуждению проблем рационального использования и охраны водных ресурсов был посвящен прошедший недавно в Москве международный форум ЭКВАТЭК, который созывается ежегодно с 1994 г.

В конгрессе приняли участие специалисты, определяющие пути развития водного сектора, было заслушано свыше 300 докладов по вопросам водоснабжения, водоотвода и очистки стоков, экологического мониторинга, чрезвычайных ситуаций и экологической безопасности водных объектов.

В рамках форума прошла выставка, на которой свыше 500 фирм и организаций из 25 стран мира представили различные технологии, позволяющие

экономно расходовать, рационально использовать и очищать воду.

Чтобы обеспечить водой население страны и промышленность, создана мощная индустрия, являющаяся важнейшим элементом муниципальной инфраструктуры. Водоснабжение столицы поручено государственному предприятию «Водоканал», которому, кстати, в этом году исполняется 200 лет. В 1804 г. по указу императрицы Екатерины II в Москве был построен первый водопровод. В отличие от ключевой воды, речную перед употреблением необходимо было очищать от примесей, для чего использовались песчаные фильтры.

Сегодня Мосводоканал – мощное промышленное предприятие, оснащенное самым современным оборудованием. В 2002 г. было установлено очистное сооружение, работающее на основе озонирования воды с последующей сорбцией на активированных углях. Качество воды контролируется каждые

15 минут. Питьевая вода в Москве – одна из лучших в России и полностью соответствует отечественным нормативам и требованиям Всемирной организации здравоохранения (ВОЗ).

В рамках форума была проведена также конференция «Устойчивое

водное хозяйство и здоровье», посвященная приведению российских нормативов в соответствие с требованиями ВОЗ. Речь шла, в частности, о реализации на региональном уровне Международного протокола «Вода и здоровье». В настоящее время

в России готовится новая редакция Водного кодекса, законы о водоснабжении, о питьевой воде. В целом водный сектор страны стоит на пороге больших перемен, причем не только в правовой, но и в экономической сфере. ■

В лаборатории полинологии МГУ

Ирина Прошкина

Аллергия считается одной из болезней современной цивилизации. Согласно статистическим данным, аллергией страдает 20–40% населения. При этом число аллергиков продолжает расти: на протяжении последних 30 лет каждое десятилетие их численность удваивалась.

Проблема аллергии беспокоит не только врачей-аллергологов и их пациентов, но и всех специалистов, занимающихся вопросами взаимодействия человека и окружающей среды.

Медики и ученые ищут причины столь катастрофического положения и способы борьбы с недугом. Тех, кто страдает полинозом (аллергический ринит и конъюнктивит), опасность подстерегает в период пыления растений, поэтому информация о наличии в воздухе пыльцы-аллергена очень важна. Эти данные содержатся в так называемых пыльцевых спектрах, которые составляют и изучают ученые-полинологи. В нашей стране подобными исследованиями занимаются специалисты лаборатории полинологии биологического факультета МГУ.

По словам ведущего научного сотрудника, кандидата биологических наук Елены Северовой, одним из основных направлений считается аэрополинология, т.е. циркуляция в атмосфере пыльцы и спор, вызывающих аллергические реакции. Во всем мире существует развитая сеть аэрополинологического мони-



торинга. Она функционирует примерно так же, как метеорологические станции: каждый день производятся замеры, пробы воздуха анализируются, и результаты через средства массовой информации доводятся до потребителей, в первую очередь врачей-аллергологов и людей, страдающих от полиноза.

В нашей стране до недавнего времени такой службы не было, хотя отдельные исследования проводились в Москве, Краснодаре, Новосибирске. С 1992 г. началось осуществление постоянного мониторинга. Всестороннюю поддержку в этой работе российским коллегам оказала Лаборатория полинологии Музея естественной истории Швеции, которая предоставила в аренду пыльцевые ло-

вушки. Сегодня московские специалисты тесно сотрудничают с Институтом иммунологии Министерства здравоохранения и специального развития России и Санкт-Петербургским государственным медицинским университетом. В Москву приезжают стажироваться сотрудники из других городов. С 2000 г. лаборатория стала работать как полноценная станция аэрополинологического мониторинга, а в скором времени подобные станции будут работать во многих городах России. Полученные данные размещаются в Интернете и в течение сезона регулярно обновляются. Теперь, опираясь на информацию о содержании пыльцы в воздухе, каждый человек, страдающий полинозом, может приблизительно определить свой «родной» аллерген, корректировать терапию и планировать, например, отпуск в зависимости от «расписания» пыления вредоносного растения.

Каждый год с 1 апреля лаборатория полинологии возобновляет ежедневное размещение информации на сайте. Тем не менее, специалисты утверждают, что этого недостаточно и считают целесообразным информировать население о наличии в воздухе пыльцевых аллергенов в одном блоке с прогнозом погоды. По мнению ученых, подобное решение стало бы реальным вкладом в профилактику аллергических заболеваний и конкретной помощью больным людям. ■

ЭКСТРЕМАЛЬНАЯ АКТИВНОСТЬ СОЛНЦА

Дмитрий Мисюров

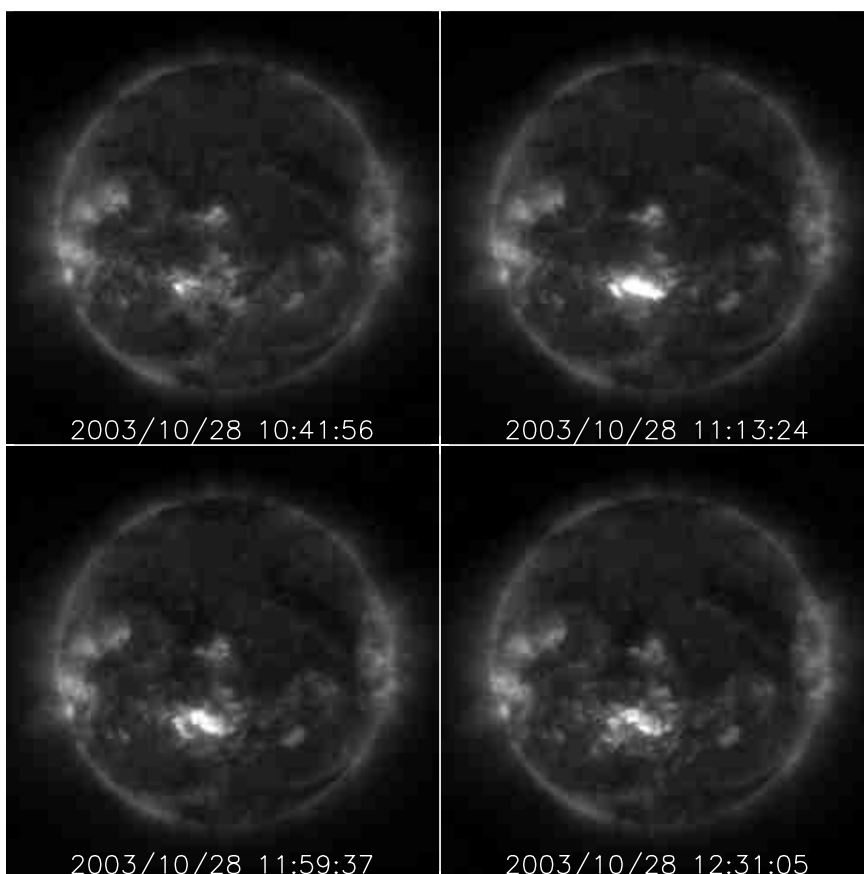

Солнечная вспышка 28 октября 2003 г. по наблюдениям на ИСЗ «Коронас-Ф» с использованием рентгеновского телескопа СПИРИТ. Четыре кадра из кинофильма. Прибор разработан и данные получены сотрудниками Физического института им. П.Н. Лебедева РАН под научным руководством проф. И.И. Собельмана. (Публикуется с разрешения авторов.)

редной солнечный цикл, начавшийся в 1996 г. и достигший максимума по большинству проявлений солнечной активности в 2000–2001 гг., сейчас находится в фазе спада. Всплеск солнечной активности осенью 2003 г. не стал полной неожиданностью, хотя и не был четко предсказан заранее. Прогнозы были сделаны несколькими научными центрами всего за несколько дней до серии рекордных по своей мощности возмущений на Солнце, когда на его видимую сторону последовательно одна за другой вышли три обширных области с высокой активностью. В этот период происходил глобальный всплеск активности на Солнце и наблюдалась сильная асимметрия в ее распределении по диску, что стало одной из причин наблюдавшихся в гелиосфере явлений. Тогда на Солнце произошли самые мощные вспышки за весь текущий солнечный цикл, по некоторым показателям всплески рентгеновского излучения были рекордными за все время их наблюдения в космосе. Во время мощной солнечной вспышки в октябре 2003 г. впервые были количественно зарегистрированы признаки относительно небольшого возрастания полного солнечного излучения, на очень низких широтах в северном и южном полушариях Земли наблюдалось полярное сияние, геомагнитные бури 29–31 октября и 20 ноября отличались большой интенсивностью, многие спутниковые приборы и системы испытывали в это время сбои в работе вплоть до полного выхода из строя.

Исследования проливают свет на еще не вполне понятную природу этого интересного явления и свидетельствуют о его тесной взаимосвязи с подфотосферными слоями и процессами в недрах Солнца.

12–14 июля 2004 г. в Москве состоялся международный научный симпозиум, посвященный исследованию причин и следствий сильных возмущений, наблюдавшихся в атмосфере Солнца, в гелиосфере, магнитосфере и ионосфере Земли в октябре–ноябре 2003 г.

Как известно, солнечная активность и связанные с ней процессы в ближнем космосе подвержены циклическим изменениям, которые сопровождаются

сильными и трудно предсказуемыми спорадическими возмущениями. Лучшее всего исследованы одиннадцатилетние циклы, которые можно проследить на протяжении многих столетий.

Как отметил один из участников симпозиума, главный научный сотрудник Научно-исследовательского института ядерной физики им. Д.В. Скобельцына МГУ профессор И.С. Веселовский, оче-

По предложению и под руководством директора НИИЯФ МГУ профессора М.И. Панасюка, для комплексного анализа экстремальных возмущений на Солнце в гелиосфере и магнитосфере была создана коллаборация российских ученых, которые получили уникальные данные, в том числе на ИСЗ «Коронас-Ф». Большой интерес к подобным исследованиям замечен во всем мире, что можно видеть из программы и докладов на специальной сессии Американского геофизического союза и симпозиумах 35-й научной Ассамблеи КОСПАР (Париж, 19–25 июля 2004 г.). Американские участники московского симпозиума в своих выступлениях отмечали, что

идея создания аналогичной коллаборации в США возникла в качестве своеобразного ответа на инициативу российских ученых. В Америке этим необычным явлениям даже придумали специальное название *Halloween Storms*, поскольку они пришлись на известный праздник – Канун дня всех святых. Участники симпозиума приняли решение вновь собраться в 2005 г., что отражает тенденцию к объединению усилий ученых всего мира и выделению приоритетных направлений в условиях ограниченного финансирования научных исследований.

Какие еще сюрпризы готовит нам Солнце в будущем? Ученым еще предстоит ответить на этот вопрос. ■

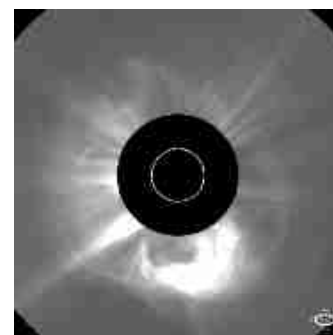

Корональный выброс массы 28 октября 2003 г. Наблюдения выполнены коронографом LASCO/C2 на борту космической обсерватории SOHO. Солнце закрыто диском, размер Солнца указан белой окружностью в центре. (Фото ESA.)



НА КАНАЛЕ ТВЦ ПО ПОНЕДЕЛЬНИКАМ В 00:30

программа С.П. Капицы

**Очевидное –
невероятное**

...О сколько нам открытий чудных
Готовит просвещенья дух,
И опыт, сын ошибок трудных,
И гений, парадоксов друг,
И случай, бог изобретатель...

А. Пушкин

ПО МИННОМУ ПОЛЮ

Марина Смирнова

Сотрудники военно-промышленных комплексов ведущих стран мира, разрабатывающие индивидуальные средства защиты для личного состава вооруженных сил, всерьез озабочены созданием современной, легкой и эффективной бронезащиты, позволяющей саперам выжить там, где раньше это было невозможно.

Российские специалисты также работают в данном направлении. Группа ученых из Южно-Российского государственного университета экономики и сервиса небольшого городка Шахты Ростовской области близка к созданию не имеющего аналогов защитного войскового комплекта, предназначенного для саперов. Возглавляет научную группу декан технологического факультета, доктор технических наук, профессор Владимир Прохоров. Основным вдохновителем проекта стал преподаватель кафедры изделий из кожи того же вуза Андрей Мирошник. Он много лет занимался разработкой спецобуви для горняков, однако угольная отрасль в регионе пришла в упадок, проект остался без финансирования и был свернут. Мирошник заинтересовался информацией о зарубежных разработках обуви, способной защитить ноги солдат от противопехотных мин. Любопытные конструкции предлагали специалисты из Германии, Сингапура, Сербии. Между тем в России, где в московском НИИ стали и сплавов разработано множество моделей бронезащиты, бронекостюмов, касок, не нашлось ни одной модели подобной обуви. Не секрет, что, вопреки международным конвенциям о запрещении противопехотных мин, они по-прежнему широко применяются. Тем более что не все страны поддерживают запрет на их применение, поскольку



данный вид оружия сравнительно дешев и весьма эффективен. Страшно то, что при подрыве человек нередко выживает, но получает тяжелейшие увечья и на всю жизнь остается калекой...

Коллектив шахтинских ученых задался целью создать специальную обувь именно для саперов. В принципе можно было бы подумать и о разработке общевойскового защитного средства, но превращать пехотинца в подобие бронемшины нецелесообразно, поскольку он потеряет необходимую для ведения боя подвижность. А для сапера такая защита – вопрос жизни и смерти, поскольку ему по долгу службы приходится иметь дело с «адскими машинами». Задача разработчиков спецснаряжения – дать человеку шанс остаться невредимым.

Специалисты начали планомерно работать в марте 2003 г. Они досконально изучили свойства и технические характеристики бронетканей, пластиковой, металлокерамической и армидной брони и других композитных материалов. За основу брали изделия отечественных производителей, которые, кстати, ни в чем не уступают зарубежным аналогам. К тому же российская продукция сравнительно

недорога. В плане конструкции обуви наиболее рациональным ученые сочли использование элементов экзоскелета, который выполняет функцию наружного панциря, напоминающего хитиновый покров насекомых. Специалисты разработали прочную и легкую конструкцию, защищающую ноги от поражающих факторов мины: высоких температур, осколков,кумулятивного эффекта. Устройство должно быть недорогим и надежным.

В прошлом году шахтинские изобретатели получили гранд Министерства образования и науки, который обеспечил двухгодичное финансирование фундаментальных научных исследований по данному проекту. Однако это не решило всех проблем. Главное, не хватает средств на закупку необходимых материалов и изготовление опытного образца. Увы, ни производственно-экспериментальная база шахтинского вуза, ни другие городские предприятия не в силах справиться с такой задачей. Но даже если каким-то чудом удастся его сделать, готовое изделие нужно будет подвергнуть испытаниям в условиях, максимально приближенных к боевым. То есть потребуется полигон, где макет человека, облаченный в противоминную обувь, можно будет вновь и вновь подрывать, детально изучать повреждения, вносить необходимые поправки и доводить конструкцию до совершенства, поскольку никакое виртуальное моделирование не заменит чистоту практического эксперимента.

В столь сложных вопросах разработчикам уникальной, не имеющей аналогов в мире модели защитной обуви не обойтись без консультаций военных специалистов, помощи силовых структур и поддержки государства. ■

Лечить так лечить

Карина Тиванова

Входящего в этот мир маленького человека первыми встречают врачи. Их забота и внимание сопровождают его всю жизнь. Они делают все возможное и невозможное, чтобы спасти человеческую жизнь... Так было, есть и будет.

На сцене Государственного концертного зала «Россия» уже в четвертый раз вручалась символическая статуэтка «Золотые руки врача держат хрустальную жизнь человека» и денежное вознаграждение лучшим российским врачам, клиникам и представителям немедицинских специальностей, внесшим большой вклад в развитие медицины. Идея учреждения премии «Призвание» принадлежит ведущей программы

«Здоровье» Елене Малышевой и артисту и бывшему врачу Александру Розенбауму. В этом году она была присуждена по нескольким номинациям.

33-летний саратовский хирург Дмитрий Морозов прооперировал новорожденного с тяжелой патологией, и стал победителем в номинации «За проведение уникальной операции, спасшей жизнь человека». За создание нового метода лечения и специального прибора для лечения S-образного сколиоза у детей награжден новосибирский врач Александр Лака. А Валентина Петеркова, лауреат в номинации «За создание нового направления в медицине», разработала систему диагностики и лечения низкорослости у детей.

Специальная премия от Первого телеканала была присуждена бригаде врачей-трансплантологов под руководством профессора Сергея Готье.

Премии получили также Гарри Абелев и Юрий Татаринов. Они не медики, а биохимики, но их открытие позволит помочь больным раком.

На счету знаменитой бригады врачей под руководством Сергея Гончарова, получившей награду за помощь пострадавшим во время войн, терактов и стихийных бедствий, немало подвигов. А Юрий Исаков и Борис Ковалев, победители в номинации «За верность профессии», спасли за свою жизнь столько людей, что и не сосчитать! ■

Дистанционные технологии

Илья Левин

В конце июля в РосНОУ прошел круглый стол, посвященный внедрению инновационных подходов в дистанционное обучение. Профессор С.П. Капица, директор департамента государственной политики Минобразования И.И. Калина, ректор РосНОУ В.А. Зернов, проректор Ю.С. Руденко, председатель правления банка «ЦентроКредит» А.И. Тарасов, генеральный директор ЗАО «Виртуальный парк идей «Искра» И.В. Левин пришли к выводу, что для успешной реализации этого замысла от государства требуется организационная и методическая помощь, а от руководителей вузов зависит адаптация учебного процесса, включающего новые технологии. Успех зависит и от гибких программных средств, с разработкой которых лучше всего справляются мобильные предприятия. Отраднo, что

и у финансистов есть понимание того, что инвестиции в образование обязательно вернутся прибылью от будущих инновационных проектов.

После официальных выступлений участников пригласили за терминал поисковой викторины «Эврика». Суть игры заключается в том, чтобы, используя поисковую систему, найти правильный ответ, находящийся в базе данных. Викторина развивает логику, поисковые и аналитические навыки, а некоторые вопросы могут превратиться в своеобразные мини-исследования. Это помогает игре избежать тиражирования клипового сознания, которое так активно навязывается нам многочисленными телешоу. После презентации викторины появилось несколько новых идей: внедрить в игру варианты с нестандартными ответами, исполь-



зовать новейшие педагогические методики, выпустить тренировочную версию без лимита времени для тех, кто привык мыслить обстоятельно.

РосНОУ и ЗАО «Виртуальный парк идей «Искра» в ближайшее время планируют преобразовать ряд учебных пособий в азартную игру на знания. В викторине смогут принять участие не только студенты университета, но и все желающие. ■

МОЛОДЫЕ ТАЛАНТЫ

Елизавета Богадист



Во второй четверти XIX в. студенты технических вузов представляли свои дипломные проекты (которые, кстати, непременно носили прикладной характер) прямо в залах Зимнего дворца. Император Николай I лично знакомился со всеми экспонатами, и те, которые получали высочайшее одобрение, быстро внедрялись в производство.

Те времена давно прошли, но наша земля по-прежнему богата талантами. Раскрыть их, поддержать, реализовать – в этом залог процветания страны. К сожалению, в последние десятилетия мы слышим не только о новых достижениях наших ученых, но и о постоянной «утечке мозгов». Востребованность российских специалистов за рубежом говорит об их высоком профессионализме; тем серьезнее потери, которые несет отечественная наука. Любое развитое государство сильно прежде всего своим научным потенциалом. Сохранить и развить таланты молодых россий-

ских ученых становится одной из первостепенных государственных задач. Как она реализуется?

По словам председателя Комитета Госдумы по образованию и науке И.И. Мельникова, с конца 80-х гг. Россия утратила примерно треть своего научного потенциала. В конце XX в. ежегодные потери нашей страны из-за «утечки мозгов» оценивались в \$50 млрд. Уезжают прежде всего специалисты в области вычислительной математики, генетики, биотехнологий. Россию покидают не только отдельные ученые, но и целые коллективы, лаборатории, группы. Эмигрирует в основном молодежь, что ведет к старению научной интеллигенции. Средний возраст российских ученых составляет сегодня более 60 лет, в то время как в начале 60-х гг. он не превышал 38 лет. Таким образом, страна лишается наиболее трудоспособной и профессионально активной части научного сообщества, что наносит серьезный ущерб стране, более того – создает угрозу националь-

ной безопасности. Восстановление интеллектуального потенциала потребует немало времени и средств. Определенные шаги в этой области уже предпринимаются.

Ежегодно на ВВЦ проходит Всероссийская выставка научно-технического творчества молодежи (НТТМ), организаторами которой выступают Министерство образования и науки РФ, Правительство Москвы, Московский комитет по науке и технологиям, Совет ректоров вузов Москвы и Московской области. Подобные мероприятия способствуют возрождению престижа отечественной науки и стимулируют дальнейшую работу научных молодежных студенческих обществ, которые помимо прочего занимаются вопросами профориентации юных талантов.

Нынешняя экспозиция знаменательна тем, что была проведена в юбилейный для ВВЦ год (выставке исполнилось 65 лет), кроме того, впервые в рамках выставки редакцией научно-информационного журнала «В мире науки» была учреждена Независимая премия в области научно-технических достижений среди молодежи. Три премии по 15 тыс. рублей за достижения в области фундаментальной и прикладной науки среди молодежи стали не просто наградой создателям интересных научных разработок, но и серьезным шагом по оказанию содействия молодым ученым, продвижению достижений российской науки и образования, развитию перспективных направлений некоммерческой деятельности.

Члены жюри, в состав которого вошли известный российский ученый С.П. Капица, председатель комитета по делам молодежи и семьи Правительства Москвы О.Е. Пильщиков, руководитель

фирмы *TARJO.net* В.Г. Костюнин, ректор Российского нового университета В.А. Зернов, ректор МГТУ им. Баумана И.Б. Федоров, считают, что победители конкурса – это будущее и цвет российской науки.

По словам руководителя ВВЦ М.Х. Мусаева, НТТМ – блестящая возможность для молодых и талантливых людей показать себя и реализовать свой замысел. В выставке участвовало более семисот участников из всех регионов России, представивших 528 проектов в области химии, математики, информатики, социологии, медицины, экологии, астрономии, архитектуры и т.д. Эти ребята со временем сформируют костяк гражданского общества, которое, хочется надеяться, сможет вывести страну на более высокий уровень развития. Они углубленно занимаются наукой, готовы совершенствовать профессиональное образование, расширять свои знания.

Молодым ученым необходима поддержка российских предпринимателей, которая позволила бы приостановить «утечку мозгов», установить связь между бизнесом и наукой, решить существующие проблемы, не прибегая к помощи извне. Бесспорно, ее можно и нужно принимать, но следует реально оценивать последствия финансовой зависимости от иностранного капитала. Выступая на Всероссийской конференции «Творчество молодых в XXI веке: реалии и перспективы», завершившей первый день работы выставки, С.П. Капица привел ряд примеров, когда с зарубежными партнерами заключались контракты, которые оказывались выгодными только на первый взгляд. Инновационная деятельность должна приносить пользу прежде всего России, а не иностранным инвесторам.

К сожалению, сегодня отечественная промышленность не в состоянии самостоятельно реализовать свой потенциал. А между тем даже в годы Великой Отечественной войны российское машиностроение, например, не только выстояло, но и давало качественную продукцию, соответ-



ствующую существовавшим в те годы мировым стандартам, причем все это осуществлялось исключительно за счет собственных внутренних резервов. Решать подобные вопросы должны не только ученые, но и правительство, Госдума, представители российского капитала.

К сожалению, положение студенческой молодежи в стране оставляет желать лучшего. Так, в 2001 г. размер поощрительного гранта для студента составлял 350 руб. в месяц, для аспиранта – 450 руб., для молодого кандидата наук – 600 руб. Позднее молодые ученые стали получают гранты в размере 2 тыс. руб. в месяц, а в текущем году по распоряжению президента В.В. Путина сумму увеличили до 26 тыс. рублей.

Хочется надеяться, что государство и бизнес предпримут определенные шаги для помощи подрастающему поколению российских исследователей и новаторов, от которых в конечном счете зависит будущее всего государства. Возможно, настанет день, когда Президент России по примеру императора Николая I почтит своим присутствием и вниманием выставку достижений молодых новаторов и даст им и их изобретениям путевку в жизнь. ■

Приз ежемесячного научно-информационного журнала «В МИРЕ НАУКИ»

Лучший проект в номинации:

«ПРИКЛАДНЫЕ НАУКИ»

Вторичное использование люминесцентных ламп как метод уменьшения ртутного загрязнения среды.

Авторы: Мещеряков С.А., Вакуленко А.В., Озолинь А.А. (Физико-математический лицей № 1523 при МИФИ; Средняя общеобразовательная школа «Наследник»);

«ФУНДАМЕНТАЛЬНЫЕ НАУКИ»

Метод поиска спутников планет

Автор: Находнева А.А. (Ярославский государственный педагогический университет им. К.Д. Ушинского);

«ОРИГИНАЛЬНЫЙ ПРОЕКТ»

Велосипед с цепным вариатором

Автор: Певзнер Д.А. (Ярославский государственный межрегиональный колледж градостроительства и управления)

В рамках выставки состоялся конкурс «ВЗГЛЯД В БУДУЩЕЕ ВВЦ», приуроченный к юбилею ВСХВ–ВДНХ–ВВЦ

Победителям конкурса вручается Золотая медаль «Лауреат ВВЦ»

Проект «Монорельсовая дорога на ВВЦ»

Автор: Евсеев Егор (Московский государственный строительный университет)

НА ЗАСЕДАНИИ **никитского** клуба

Сергей Федоров



Очередное заседание Никитского клуба было посвящено обсуждению предстоящих реформ экономики Германии. В послевоенные годы в этой стране была создана одна из самых эффективных экономических систем – социальное рыночное хозяйство. Действительно ли данная модель изжила себя? Какие причины вызвали ее кризис? Могла бы эта система работать и дальше? Возможно, концепция развития народного хозяйства, ставшая образцом для многих стран континентальной Европы, приносится в жертву политическим интересам? Участники заседания попытались ответить на эти вопросы, поскольку предмет обсуждения непосредственно касается России и опыт реформ в Германии позволит избежать ошибок при выборе путей реформирования российской экономики. Свою точку зрения высказали руководитель Центра евро-

пейских исследований (ИМЭМО РАН) В.П. Гутник, руководитель Центра германских исследований Института Европы РАН В.Б. Белов, директор Института международных экономических и политических исследований РАН Р.С. Гринберг и ряд других специалистов по международной экономике.

По мнению Гутника, модель социального рыночного хозяйства, разработанная в середине XX в. и долгое время работавшая бесперебойно, не могла учесть ряда возникших в конце столетия факторов, таких как глобализация, углубление интеграции, особенности демографической ситуации и т.д. Более того, некоторые ее особенности превратились в барьеры для дальнейшего развития. Сегодня стало очевидным, что попытки локального умеренного реформирования, предпринимаемые в последние годы германским

руководством, не дали желаемого результата. Накопившиеся проблемы требуют безотлагательных действий. Каковы возможные пути развития? Первый вариант: предложенная канцлером Германии Г. Шредером комплексная программа реформ «Повестка дня-2010» (*Agenda-2010*) не удастся вовсе или будет нивелироваться серией компромиссов, при этом социально-рыночное хозяйство сохранится, но его рыночное реформирование будет болезненным и чреватым осложнениями. Второй вариант: существующая система будет модернизирована, но сохранит свою специфику. И третий путь: на смену социально-рыночному хозяйству придет американская, или, как ее иногда называют, универсальная модель экономического развития.

Уход Шредера с поста председателя партии, падение рейтинга СДПГ, противодействие реформам самых разных слоев населения свидетельствуют о том, что общество негативно относится к переменам. Однако реформирование экономики есть веление времени, и любое правительство так или иначе вынуждено будет осуществлять его. Оптимальным для Германии стало бы модернизированное рыночное хозяйство, сохраняющее социальную ориентацию и учитывающее условия глобальной экономики. Продолжая обсуждение, докладчики отмечали, что необходимость изменения социальной модели признается всеми партиями, однако христианские демократы упустили возможность ее проведения в рамках объединения Германии.

Исполнительный директор российско-германского журнала «Политэконом» Л.И. Цедилин отметил, что массу упреков в адрес правительства вызва-

ли огромные вложения в экономику восточных земель, т.е. бывшей ГДР. Вопреки ожиданиям, слияния экономических потенциалов двух стран не произошло, наоборот – наблюдается их взаимное отторжение. Теперь даже скептикам ясно, что при объединении государств с разными экономическими системами необходимо точно дозировать финансовые вложения и не создавать односторонних преимуществ. Однако объединение Германии должно стать для России бесценным опытом, поскольку при объединении с Белоруссией мы можем столкнуться с похожими проблемами.

Существует и другая точка зрения на объединение двух Германий. Р.С. Гринберг расценил его как пример шоковой терапии со всеми ее недостатками. Вложенные в экономику ГДР огромные средства превратили восточных немцев в потребителей. Средства надо было выделять только тем предприятиям, которые смогли сохранить свою конкурентоспособность. Тогда произошло бы перераспределение рабочей силы, а не ее отток в западные земли, следствием чего стала низкая рождаемость и старение населения Восточной Германии. В заключение Гринберг отметил, что в макроэкономическом плане все, что происходит в ЕС в целом и в Германии, в частности, есть следствие растущей конкуренции между развитыми и развивающимися странами. На примере Восточной Германии видно, насколько медленно происходит процесс экономической интеграции даже внутри одного государства. Поэтому, вероятно, должно пройти не менее 50 лет, прежде чем Европейский союз по-настоящему превратится в единую экономическую систему. Докладчик заметил, что естественное стремление ускорить интеграцию может привести к обособлению членов ЕС от остального мира.

По словам заместителя главы московского представительства Фонда Аденауэра А.Е. Загорского, идея социального рыночного хозяйства

базируется на трех понятиях: индивидуальности, субсидиальности и солидарности. Т.е. все, что возможно, человек должен делать сам, а там, где он не справляется, должна помочь община. Однако в тех вопросах, которые не в состоянии решить ни сам человек, ни община, необходима помощь государства. Но во многих странах размеры социальных выплат стали тормозом развития. И не только вследствие того, что они тяжелым бременем лежат на трудоспособной части населения, но и из-за того, что процесс глобализации диктует свои условия. Поэтому необходима реформа миграционной политики, которая привлечет в Германию высококвалифицированных специалистов из других стран. Конечно, при анализе экономической ситуации нельзя сводить проблему к демографическим факторам, однако если в ближайшее время в политике Германии не произойдет реальных изменений, ее развитие замедлится. Если бы процесс объединения страны шел по-другому, например, путем создания конфедерации, ее нынешнее положение, вероятно, было бы менее сложным.

Председатель Карельского форума А.Б. Чумичев отметил, что Европейский союз – пример реализации уникальной экономической программы, суть которой – осознанная всеми настоятельная необходимость жить по единым правилам.

В заключение председатель клуба С.П. Капица подчеркнул, что Германия стоит сегодня перед важным выбором, и политики должны проявить ответственность, которой не всегда хватает у государственных чиновников, в том числе и в России. Преимущество Германии в том, что у нее есть богатый опыт построения правового гражданского общества. Однако ей до сих пор не удалось восстановить тот уровень развития науки, которым она обладала в первой половине XIX в. А между тем научный потенциал – это достояние следующих поколений. Таковы уроки, которые мы можем извлечь из германского опыта. ■

СОБЫТИЯ В СЕНТЯБРЕ:

01.09–04.09 2004 г.

IX конференция по экологическому образованию «Экологическое образование и устойчивое развитие: связь политики и практики»

Болгария

21.09–23.09 2004 г.

Международный форум «Экологическая культура и информация в интересах устойчивого развития»

г. Брянск

21.09–24.09 2004 г.

Международный научный симпозиум по изменению климата в Арктике

Рейкьявик, Исландия

29.09–30.09 2004 г.

Международная научно-практическая конференция «Борьба с криминальным рынком и трафиком в АТР»

Владивостокский центр по изучению организованной преступности совместно с Министерством юстиции США

30.09–02.10 2004 г.

II Международный конгресс конфликтологов «Современная конфликтология: пути и средства содействия развитию демократии, культуры мира и согласия»

Санкт-Петербург.

НАНОТЕХНОЛОГИЯ И

ЦЕПИ ДНК ОСУЩЕСТВЛЯЮТ САМОСБОРКУ в сложную структуру, когда последовательности их азотистых оснований выстроены так, что образуют пары со своими определенными партнерами. Здесь показана стержневая модель усеченного октаэдра, который имеет шесть квадратных и восемь шестиугольных граней. Грани имеют длину около 20 нанометров. Из каждого угла выступает короткая «шпилька для волос» из ДНК. При связывании усеченных октаэдров между собой «шпильки» могут изменяться; при этом формируются правильные трехмерные «строительные леса».

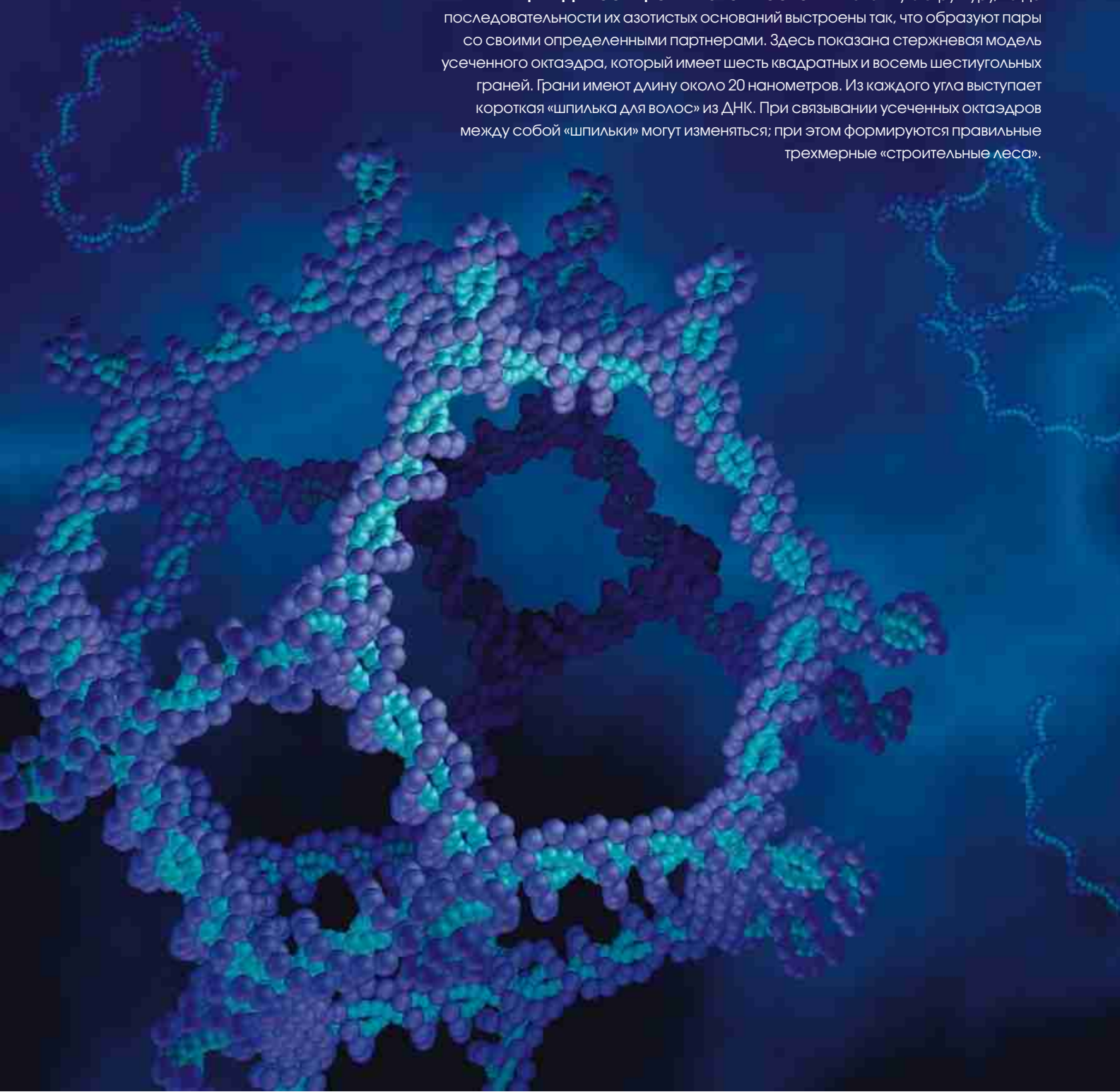

двойная спираль

Нейдриен Симан

ДНК – это больше, чем только тайна жизни, – это также универсальный компонент для создания наноструктур и наноустройств.

Более 50 лет назад Джеймс Ватсон и Фрэнсис Крик открыли двойную спиральную структуру молекулы ДНК и свели генетику к химии, наметив путь развития биологии на вторую половину двадцатого столетия. Сегодня тысячи исследователей расшифровывают генетические коды, записанные в ДНК.

Используя современные биотехнологические методы, мы можем создавать длинные молекулы ДНК с желаемой последовательностью функциональных блоков, реализуя возможности, не использованные природой в ходе развития жизни. Например, в 1994 г. Леонард Адлиман (Leonard M. Adleman) из Университета Южной Калифорнии показал, что из ДНК можно сделать вычислительное устройство. Я же предлагаю обсудить другое небιологическое применение ДНК: создание структур и устройств из элементов размером от 1 до 100 нм – одним словом, использование ДНК в нанотехнологии.

Решетки из ДНК могли бы удерживать множество копий больших биологических молекул для определения их структуры методами рентгеновской кристаллографии – важный шаг

в разработке лекарств. Кроме того, такие решетки могут служить строительными лесами, заготовками или операционными устройствами при создании нанoeлектронных компонентов. Структура материалов, состоящих из ДНК или изготовленных с ее помощью, может быть выверена с молекулярной точностью. Движущиеся механизмы из ДНК могли бы выполнять функции наноскопических датчиков, переключателей, зажимов и других сложных робототехнических приспособлений.

Разветвленная ДНК

Наномасштаб – это масштаб размеров молекул. Типичная длина связи между двумя атомами составляет приблизительно 0,15 нм. Спираль ДНК диаметром примерно 2 нм делает полный оборот (шаг спирали) за 3,5 нм. На этом расстоянии помещаются приблизительно 10 пар оснований, образующих своеобразные перекладины лестницы ДНК (см. рис. вверху на стр. 25). Взаимодействие фрагмента ДНК с другими веществами зависит от последовательности составляющих его пар оснований. Поэтому отрезки ДНК можно исполь-

зовать для распознавания некоторых молекул и для каталитического управления составом материалов. В генной инженерии широко применяются так называемые липкие концы ДНК, которые возникают, когда одна цепь спирали выступает на несколько неспаренных оснований за пределы другой (см. рис. внизу на стр. 25). Их липкость обусловлена склонностью выступающей части сцепляться с ответным участком другой цепи, на котором в соответствующем порядке расположены взаимно дополняющие (комплементарные) основания – аденин (А) образует пару с тиминном (Т), а цитозин (С) связывается с гуанином (G). (О другом применении этого свойства ДНК читайте в статье «Магия микрочипов», «В мире науки», пилотный номер, 2002 г.)

Природная ДНК представляет собой линейную цепь, которая годится только для создания нитей или петель, возможно, скрученных или завязанных узлом. Но простая цепочка – не единственная форма, которую может принимать ДНК. В ходе некоторых клеточных процессов ДНК на некоторое время превращается в разветвленную молекулу, например, при ▶

Цепи ДНК взаимодействуют весьма программируемым образом. Их огромная изменчивость обеспечивает широкие возможности для конструирования молекул.

копировании в период подготовки к делению клетки и во время рекомбинации, когда соответствующие пары хромосом обмениваются генетическим материалом при формировании сперматозоидов и яйцеклеток.

Ветви образуются в результате частичного расплетения спирали на две цепи. При дублировании каждая из них дополняется по всей длине соответствующими нуклеотидами и превращается в новую двойную спираль. (Нуклеотид – комбинация азотистого основания и соответствующего отрезка базовой цепи спирали.) Более интересен так называемый кроссовер, возникающий при рекомбинации, когда две части ДНК рвутся и частично расплетаются, а получившиеся четыре цепи соединяются наподобие перекрестка двух дорог.

Там, где во время рекомбинации каждая из четырех цепей переходит от одного партнера к другому, возникает точка разветвления. Она перемещается из-за двойной симметрии примыкающих оснований, благодаря которой каждая цепь может образовывать пару с любой из двух соседок. Когда

в 1979 г. мы с Брюсом Робинсоном (Bruce H. Robinson) пытались описать природу этого движения, выяснилось, что синтетические молекулы ДНК, не обладающие такой симметрией, могут образовывать разветвленные молекулы с неподвижной точкой сочленения. Чтобы сконструировать подобный узел, нужно сделать четыре цепи ДНК, в каждой из которых последовательность оснований вдоль половины цепи соответствовала бы половине второй цепи, остальная часть – половине третьей (см. рис. внизу на стр. 25).

Оптимальная форма ДНК – обычная двойная спираль, открытая Ватсоном и Криком. Устойчивость структуры определяется так называемой свободной энергией, от которой зависит, в каком направлении пойдет химическая реакция – в прямом или в обратном. Ею же определяется конформация – перегибы и сочленения – больших молекул ДНК, РНК и белков. Химическая система всегда стремится к состоянию с наименьшей свободной энергией. Свободная энергия двух взаимно дополняющих цепей нуклеотидов мини-

мальна, когда они образуют двойную спираль.

Четыре цепи, при соединении которых получается неподвижное сочленение, образуют максимальное количество двойных спиралей обычной ДНК только в том случае, если формируется разветвленная молекула. Ветвление невыгодно – оно увеличивает свободную энергию молекулы. Но это компенсируется намного большим энергетическим выигрышем за счет возникновения четырех ветвей из обычной двойной спирали. Сегодня создать устойчивую молекулу ДНК с разветвлением, синтезировав необходимые цепи, легко, но в 1979 г. это была область передовых исследований. Я же в те годы занимался кристаллографией, а не органической химией, и поэтому еще только начинал задумываться о такой системе.

Вдохновение от Эшера

Однажды в конце 1980 г. я рассматривал гравюру голландского художника М. Эшера (M.C. Escher) «Глубина» (см. рис. на стр. 26) и представил, что тело каждой рыбы – точка сочленения, а голова, хвост, верхний, нижний, левый и правый плавники – шесть ветвей молекулы ДНК. К тому же рыбы расположены эквидистантно, как молекулы в молекулярном кристалле. И тут меня осенило: если связать разветвленные молекулы с помощью липких концов, то можно получить наноскопический молекулярный аналог стаи эшеровских рыб!

Прежде всего это позволит нам изготавливать вещества из тщательно сконструированных молекул, соединенных определенным образом с нанометровой точностью. В результате мы сможем получать материалы со специфическими свойствами. Например, выстраивая регулярные

ОБЗОР: ДНК НАНОТЕХНОЛОГИЯ

- ДНК – идеальная молекула для создания структур нанометровых размеров. Создавая цепи с соответствующими комбинациями комплементарных (взаимодополнительных) оснований, которые преимущественно связываются между собой, образуя цепи двойных спиралей, цепи ДНК можно запрограммировать так, чтобы они самособирались в сложные структуры.
- «Строительные леса» из ДНК могут удерживать молекулы – гости в регулярной решетке для целей кристаллографии. Они могут также поддерживать электронные устройства молекулярных размеров или использоваться для создания материалов с точно заданными молекулярными конфигурациями.
- Машины нанометровых размеров из ДНК могут функционировать на основе того, что части их структуры изменяются при переходе от одной конформации ДНК к другой. Этими движениями можно управлять химическим путем или при помощи специальных цепей ДНК.

СТРУКТУРА ДНК

ДНК – структура наноразмеров, состоящая из двух базовых цепей, составленных из групп фосфата и молекул сахара-дезоксирибозы, между которыми расположены комплементарные пары оснований (А и Т; С и G), связанные слабыми связями (слева). Наиболее обычной конформация ДНК – это В-ДНК (в центре), которая закручена в правостороннюю двойную спираль диаметром около 2 нанометров. Один полный оборот спирали занимает приблизительно 3,5 нанометра, на которых помещается от 10 до 10,5 пар оснований. В особых условиях ДНК может образовывать левостороннюю двойную спираль, называемую Z-ДНК (справа).

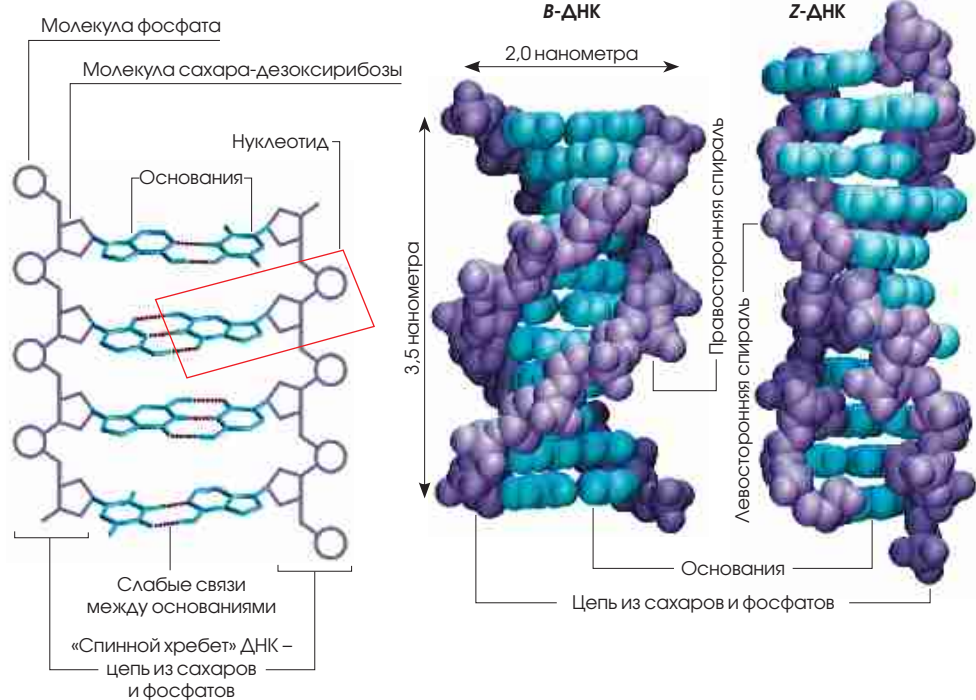

решетки с точно заданными периодами повторения, можно создавать специальные оптические кристаллы, используемые в фотонике.

Кроме того, хотелось бы использовать ДНК как строительные леса, удерживающие матрицу из молекул, неспособных образовывать правильные кристаллические структуры. Такой подход позволит использовать кристаллографические методы для определения трехмерной структуры больших

органических молекул, в том числе многих рецепторов, которые могли бы стать превосходными мишенями для лекарственных средств (см. рис. справа на стр. 26). Аналогичным способом можно было бы расположить

органических молекул, в том числе многих рецепторов, которые могли бы стать превосходными мишенями для лекарственных средств (см. рис. справа на стр. 26). Аналогичным способом можно было бы расположить

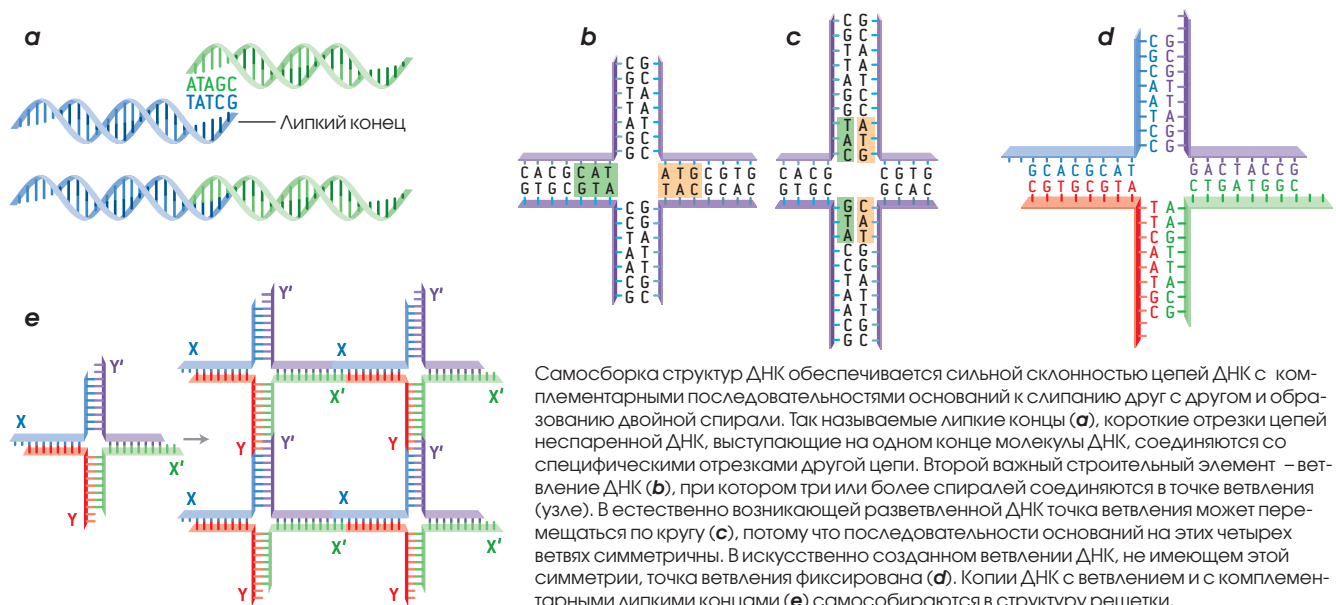

KEN LEWARD, Bo Graft (top), ALICE Y. CHEN (bottom)

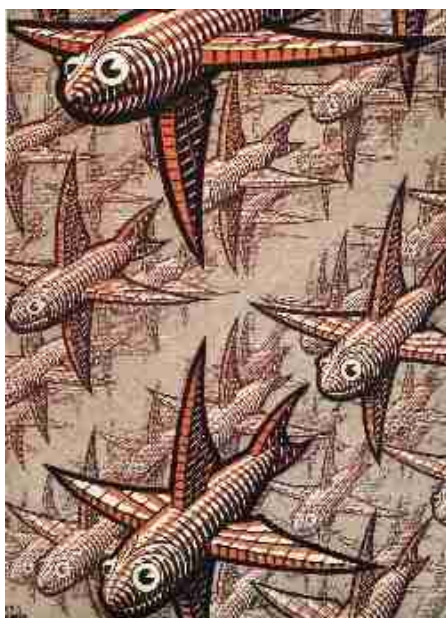

Гравюра М. Эшера «Глубина» (слева) вдохновила автора на то, чтобы рассмотреть множество узлов с шестью ветвями, связанных между собой так, что образуется как бы трехмерный молекулярный кристалл (справа). Центр каждой рыбы похож на точку ветвления узла с шестью ветвями. Вместо ветвей от центра рыбы отходят шесть особенностей: голова и хвост, верхний и нижний плавники, левый и правый плавники. Такие молекулярные подмости могут удерживать другие молекулы в регулярных решетках. Например, ячейки из ДНК, содержащие ориентированные биологические макромолекулы, можно использовать в кристаллографических экспериментах. Подобным же способом нанoeлектронные компоненты можно было бы организовать в очень малые устройства памяти.

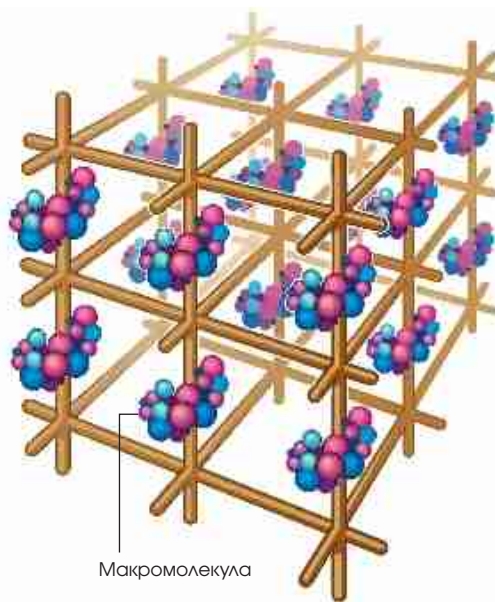

и плотно упакованные нанoeлектронные ячейки памяти.

Почему же мы используем именно ДНК? Главное, что цепочки ДНК взаимодействуют наиболее предсказуемым и легко программируемым образом. Липкий конец длиной в N оснований представляет собой одну из 4^N их возможных последовательностей. Колоссальное разнообразие и склонность липких концов соединяться только со строго согласованной последовательностью оснований обеспечивают возможность конструирования молекул, состоящих из множества цепей ДНК, соединенных друг с другом точно заданным способом. Кроме того, два слипшихся конца образуют жесткий отрезок классичес-

кой спирали ДНК. Таким образом, мы наверняка знаем, какие цепи связываются друг с другом и какую форму принимают соединенные сегменты. В случае использования в качестве рабочего вещества белков или антител нельзя получить столь подробную информацию. Их разнообразие тоже велико, но определить, какую форму примет белок или как соединятся два белка или антитела, чрезвычайно сложно. Кроме того, для каждого конкретного случая эту трудоемкую задачу придется решать заново.

Другая причина популярности ДНК – простота ее синтеза средствами биотехнологической промышленности. Мы можем управлять ДНК с помощью ферментов расщепления,

раскалывающих ДНК в нужных местах, и лигаз, которые катализируют соединение двух молекул ковалентными связями (сильными химическими связями, в которых участвуют пары электронов, принадлежащих разным атомам). Используя эти вещества, можно создавать и изменять как обычную ДНК, так и ее экзотические производные, в состав которых входят основания, отличающиеся от обычных четырех, и дополнительные молекулы, присоединенные к внешней стороне базовой цепи (боковине спиральной лестницы). ДНК прекрасно подходит для создания таких производных, потому что каждый нуклеотид в спирали имеет участки, к которым могут присоединяться другие молекулы.

Наконец, ДНК может принимать формы, отличные от обычной спирали. Используя переходы от одной структуры ДНК к другой, можно конструировать движущиеся наномеханические устройства, такие как пинцет или вращающийся вал. Главный недостаток ДНК состоит в том, что изделия из нее удастся изготавливать только в водном растворе. Впрочем, созданные структуры несложно высушить (например, на слюде) и разглядеть под микроскопом.

ОБ АВТОРЕ:

Нейдриен С. («Нед») Симан (Nadrian C. («Ned») Seeman) – специалист по кристаллографии. Разочаровавшись в экспериментах по кристаллизации макромолекулярных соединений, он выдвинул идею, что объединение цепей ДНК можно использовать для нового подхода к кристаллизации. С тех пор он работает над осуществлением этой концепции и ее применением. В течение последних 16 лет Симан работал на химическом факультете Нью-Йоркского университета. Когда в середине 1980-х гг. ему сказали, что то, чем он занимается, это нанотехнология, его ответ был похож на реакцию Журдена, персонажа пьесы Мольера «Мещанин во дворянстве», который был восхищен, узнав, что всю свою жизнь он говорил прозой.

Полиэдры, которые мы строили, были похожи на структуры, сделанные из зубочисток, воткнутых по углам в шарики зефира.

Модели из стержней

В 1991 г. мы с Джангхуаем Ченом (Junghuei Chen) синтезировали кубическую молекулу ДНК (см. рис. внизу). Каждое ребро куба – цепь двойной спирали; а каждый угол – сочленение с тремя ветвями. Поскольку любая вершина связана с тремя другими, связность куба равна трем. Специалисты по геной инженерии создали из ДНК множество линейных конструкций, мы же сделали первую молекулу ДНК со связностью больше двух. Куб самособирается из прилипающих друг к другу фрагментов ДНК, концы которых остаются свободными. Лигазы соединяют их, и в результате образуются шесть замкнутых контуров – граней куба. Благодаря спиральной природе ДНК каждый из них скручен с примыкающими контурами, так что куб не разваливается, даже когда разрушаются все связи, соединяющие пары оснований.

Вместе с Ювеном Джангом (Yuwen Zhang) мы построили другую фигуру – усеченный октаэдр (см. рис. на стр. 22). Для его создания было решено воспользоваться узлами не с тремя, а с четырьмя ветвями: дополнительную ветвь, выступающую на каждом углу, планировалось задействовать для соединения полученных многогранников в большую структуру. Однако мы изготовили лишь небольшое количество усеченных октаэдров – достаточно, чтобы убедиться в правильности их строения, но слишком мало, чтобы попытаться соединить их между собой. Кроме того, мы достигли предела своих экспериментальных возможностей: дальнейшая работа потребовала бы оптимизации и автоматизации процедуры синтеза наших многогранников. Поэтому мы обратились к более простым компонентам.

Был еще один веский аргумент в пользу изменения направления работ. Выяснилось, что жесткость построенных нами многогранников оставляет желать лучшего. Отрезок ДНК длиной в два-три витка отклоняется от продольной оси не больше, чем кусочек вареного спагетти длиной два-три миллиметра. Поэтому грани наших фигур, несомненно, были жесткими. Но оказалось, что углы при вершинах, к сожалению, не могли похвастаться постоянством. Полученные октаэдры были словно сделаны из зубочисток, воткнутых в шарики зефира, расположенные по углам. Разумеется, и им можно найти применение, но кристаллическую решетку лучше выстраивать из твердых кирпичиков, а не из зефира.

Изучая биологические системы с рекомбинацией, мы нашли решение этой проблемы – жесткую молекулу ДНК с двойным кроссовером (DX). Она состоит из двух расположенных рядышком двойных спиралей с цепя-

ми, переходящими от одной спирали к другой и соединяющими их между собой (см. рис. на стр. 28). Весьма жесткой оказалась и DX+J-молекула, содержащая еще один маленький участок двойной спирали, выпирающий из нее, – своеобразный маркер.

Эрик Уинфри (Erik Winfree), Фуронг Лю (Furong Liu) и Лайза Венцлер (Lisa A. Wenzler) использовали комбинации DX- и DX+J-молекул для создания двумерных кристаллов заданной конфигурации. Элементы соединяются липкими концами по обеим сторонам каждой спирали. Столбцы DX-молекул, чередующиеся со столбцами DX+J-молекул, образуют полосы, отстоящие друг от друга на 32 нм. Качество полученной сетки мы проверили с помощью атомного силового микроскопа, нанеся ее на плоскую слюдяную пластину. Чтобы убедиться в том, что достигнутый результат неслучаен, мы изготовили второй кристалл с измененными элементами. ▶

Куб из стержней (внизу слева), составленный из шести петель ДНК, показывает, что из ДНК можно строить трехмерные структуры. Основа каждой цепи ДНК изображена цветными сферами (для каждой цепи взята другой цвет), а основания обозначены как белые сферы. Каждое ребро куба содержит 20 пар нуклеотидов, или примерно два полных оборота двойной спирали. Каждый угол – узел с тремя ветвями. Упрощенная схема (внизу справа) показывает, как связаны цепи ДНК, но опускает их спиральное закручивание.

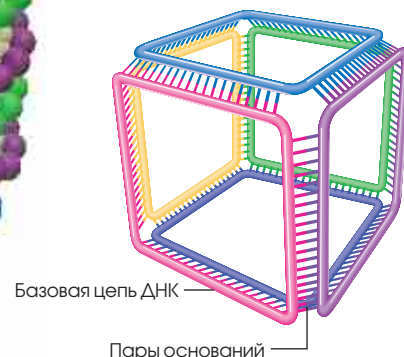
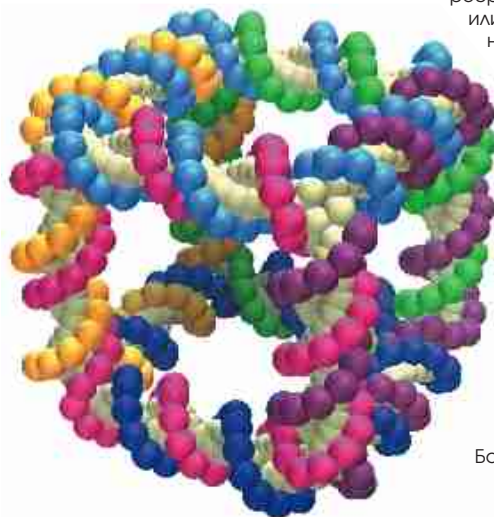

ЖЕСТКИЕ РЕШЕТКИ ИЗ ДНК

Из жестких «кирпичиков» ДНК можно строить двухмерные кристаллы. Кирпичики (а) представляют собой блоки с двойным кроссовером (DX) и с двойным кроссовером плюс узел (DX+J), которые не могут проворачиваться в точках их соединения так, как могут узлы с несколькими ветвями. Каждый кирпичик имеет четыре различных липких конца для соединения кирпичиков между собой. Выступающая зеленая цепь DX+J соединяется вне плоскости. Каждый блок имеет размеры примерно 4 на

16 нанометров. Для простоты DX и DX+J блоки показаны схематически, с геометрическими фигурами на их концах, изображающими липкие концы (b). В растворе липкие концы находят комплементарные себе, и блоки самособираются в двухмерную структуру (c). На изображении кристалла, полученном на атомном силовом микроскопе, видна полосатая структура (d) (образец для микроскопии был нанесен на плоскую поверхность слюды). Яркие полосы, отстоящие примерно на 32 нанометра, – это линии ДНК, выступающих из блоков DX+J. Параллелограммы ДНК также самособираются в двумерные структуры (e, f).

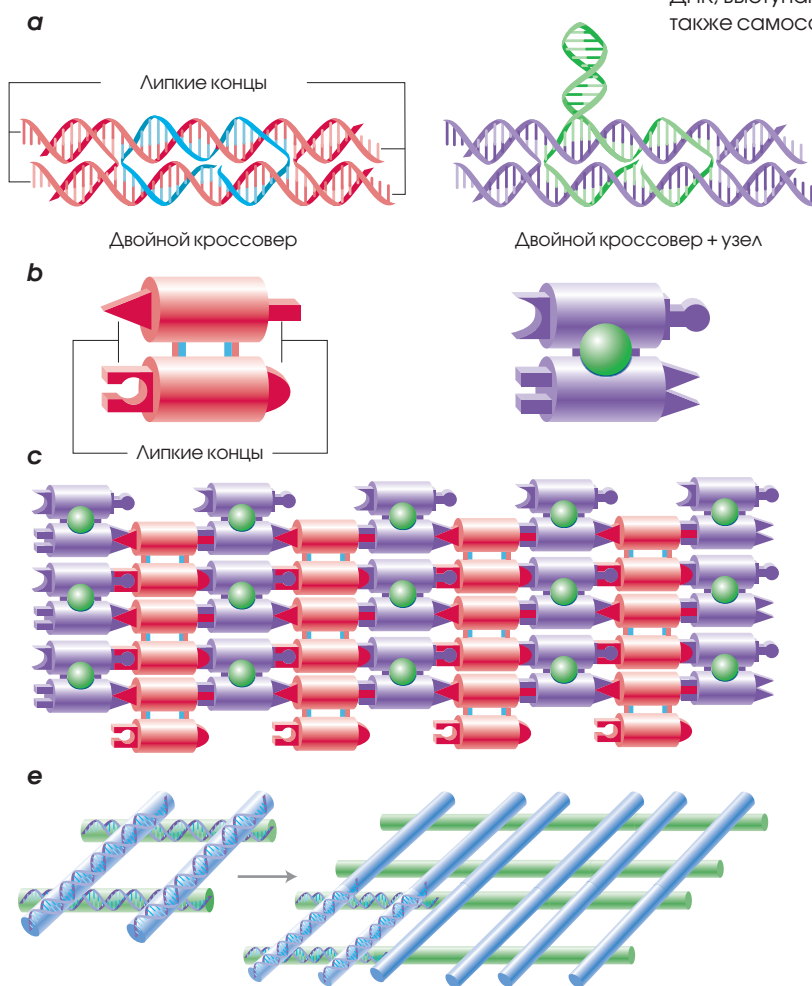

В нем три DX-столбца были связаны с одним DX+J столбцом, и поэтому промежуток между полосами был в два раза больше.

Недавно группа Джона Райфа (John H. Reif) из Университета Дьюка продемонстрировала «штриховые коды ДНК», сделанные по этой технологии. С помощью входной цепи ДНК расположение полос было запрограм-

мировано таким образом, чтобы они изображали двоичное число 01101. Аналоги DX- и DX+J блоков самособирались на участках исходной ДНК, соответствующих 0 и 1 соответственно. Несколько таких последовательностей из пяти элементов соединялись параллельно, образуя сочетание полос кода, промежуток между которыми составлял около 15 нм. Анализируя

полученный штрих-код с помощью атомного силового микроскопа, мы, по существу, получаем данные, которые были закодированы в исходной цепи ДНК. Подобные визуальные средства чтения последовательности ДНК можно использовать для быстрого составления карт мутаций и считывания результатов вычислений на основе ДНК.

Важнейшая **цель** для нанотехнологии, основанной на ДНК, состоит в том, чтобы **успехи**, достигнутые в двух измерениях, **распространить на три измерения**.

Вместе с Ченгдэ Мао (Chengde Mao) мы синтезировали параллелограммы из ДНК, аналогичные многогранникам из стержней. В результате соединения множества их копий получается двухмерный кристалл. Величину его впадин можно регулировать, изменяя размеры параллелограммов. Хотя точки разветвления характеризуются гибкостью, располагая их в углах параллелограммов, мы получаем подходящие элементы двумерной матрицы.

Наномашины

И все же самое интересное в нанотехнологии – это механизмы молекулярных размеров. Мы создали из ДНК несколько таких устройств, но мне хотелось бы обратить особое внимание на две конструкции, основанные на структурном изменении молекул ДНК – переходе от одной конформации к другой.

Обычная ДНК называется *B*-ДНК и имеет вид правосторонней спирали: если подниматься по ней как по лестнице, то левая рука будет на внутренних перилах, а правая – на внешних. Такая структура энергетически наиболее выгодна в типичных условиях водных растворов.

Форма ДНК зависит от последовательности оснований в ее цепи и химических соединений, присутствующих в окружающем растворе. В 1979 г. Александр Рич (Alexander Rich) из Массачусетского технологического института открыл *Z*-ДНК с левосторонней структурой. Чтобы получить ее, необходимо добиться чередования в спирали цитозина и гуанина. В основную цепь ДНК входят отрицательно заряженные фосфатные группы, которые в *Z*-ДНК сближаются. Энергетически это выгодно только в том случае, если заряды на фосфатах экранированы друг от друга водной

средой, содержащей либо соль в высокой концентрации, либо эффекторное соединение, например, гексамин кобальта $\text{Co}(\text{NH}_3)_6^{3+}$, выполняющий ту же функцию при намного меньшей концентрации. Подбирая расположение последовательности цитозин – гуанин, мы определяем, в каком месте молекулы будет происходить *B*–*Z*-переход, а изменяя свойства окружающей жидкости – иницилируем его.

Вместе с коллегами из Нью-Йоркского университета мы создали устройство, состоящее из двух *D*X-молекул, связанных двойной спиралью ДНК (см. рис. внизу). Ее центр был образован последовательностью из 20 пар оснований, которые в соответствующих условиях принимали *Z*-форму. В исходном состоянии каждая часть механизма образует *B*-ДНК, и обе *D*X-молекулы располагаются по одну сторону от оси. При добав-

лении к раствору гексамин кобальта центральная часть вала превращается в *Z*-ДНК, и одна из *D*X-молекул поворачивается на 3,5 оборота и оказывается на противоположной стороне оси. При удалении гексамин кобальта устройство возвращается в первоначальное состояние.

B–*Z*-механизм надежен, но у него есть недостаток. Например, у двухмерной решетки из нескольких *B*–*Z*-устройств будет всего два состояния: все элементы в положении *B* и все элементы в положении *Z*. Поэтому подобные структуры желательно собирать из устройств, которыми можно управлять с помощью самих цепей ДНК, используя для запуска каждого элемента уникальную последовательность оснований.

Мы разработали систему, которая изменяет форму при соединении с разными молекулярными цепочками. ▶

Наномеханическое *B*–*Z*устройство, которое демонстрирует управляемое движение, сделано из двух блоков *D*X (синий и оранжевый), соединенных «валом» из 20 пар оснований (фиолетовый). Две цветные окрашенные молекулы (серебряные и золотые сферы) выделяют цветом положения *D*X-молекул. В состоянии *B* (сверху) «вал» – это обычная правосторонняя спираль *B*-ДНК, и обе *D*X-молекулы находятся по одну сторону «вала». Когда к раствору добавляется гексамин кобальта, «вал» преобразуется в левостороннюю *Z*-ДНК (см. верхнюю иллюстрацию на стр. 25), и *D*X-блоки поворачиваются на 3,5 оборота относительно друг друга, оказываясь по разные стороны от «вала».

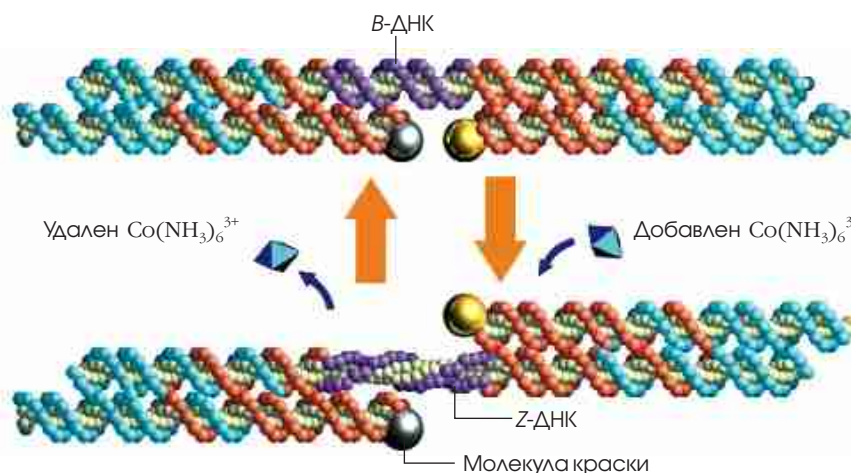

ДНК КАК ПУСКОВОЕ УСТРОЙСТВО

Индивидуально управляемое устройство из ДНК переключается между двумя состояниями (а, шаги 1-8) с помощью добавления и удаления определенных отрезков цепей ДНК, называемых задающими цепями. Голое устройство состоит из четырех двойных спиралей, связанных в середине двумя неспаренными цепями ДНК (1). Когда добавлены светло-синие задающие цепи (2), они связываются с неспаренными цепями таким образом, что вынуждают устройство перейти в «дважды параллельное» (JX) состояние (3). В этом состоянии и верхняя, и нижняя части красной и зеленой спиралей обращены в одну и ту же сторону. При добав-

лении комплементарных цепей светло-синие цепи отщепляются (4), снова оставляя устройство голым (5). Теперь добавляются пурпурные задающие цепи (6), которые присоединяются другим способом, заставляя устройство перейти в конфигурацию так называемого паранемического кроссовера (PX) (7). При этом нижняя часть устройства поворачивается, помещая красную и зеленую спирали на противоположных сторонах. Цикл механизма можно продолжить, удалив пурпурные задающие цепи (8) и введя снова светло-синие.

Функционирование этого устройства было проверено путем соединения ряда его копий в цепь с большими участками ДНК трапецеидальной формы, введенными в качестве маркеров. Когда устройства находятся в состоянии PX (b, внизу), все трапецииды находятся на одной и той же стороне. Когда все устройства находятся в состоянии JX (c), положения трапециидов по сторонам чередуются. Атомная силовая микроскопия точно выявляет этот способ поведения (d, e).

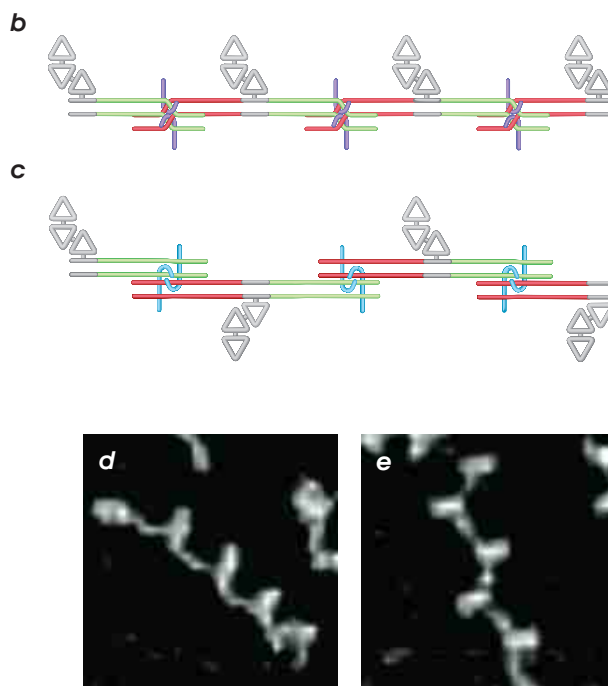
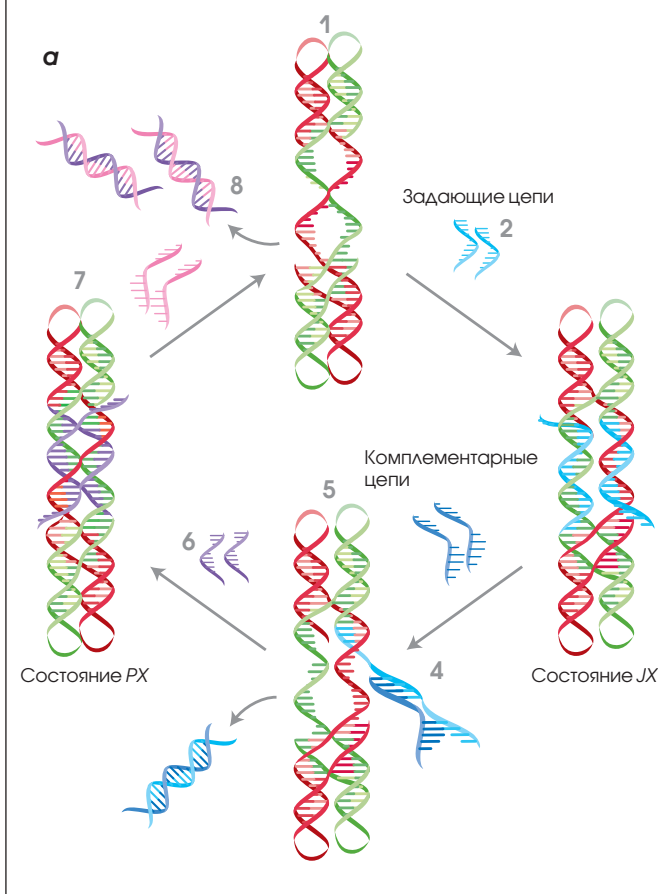

Она состоит из двух параллельных двойных спиралей ДНК, каждая из которых в центральной области кроссовера сокращается до одиночной цепи. Область пересечения может находиться в двух различных состояниях – PX (паранемический кроссовер) и JX («бок о бок») – в зависимости от того, какие молекулярные цепочки были добавлены к раствору, чтобы присоединиться к одноцепочному участку (см. рис. вверху). Когда устройство находится в состоянии PX, две спирали по одну сторону от центрального узла повернуты

на полоборота относительно их положений в состоянии JX.

Когда в раствор добавляется специфическая пара задающих цепочек, они связываются с центральной областью без кроссовера и переводят устройство в состояние JX. Чтобы снова переключиться на PX, их нужно удалить. В 2000 г. Бернард Юрке (Bernard Yurke) и его коллеги из фирмы *Lucent Technologies* показали, что определенную молекулярную цепочку можно извлекать из ДНК, присоединив к ней полностью комплементарную цепь. Для

этого задающие цепи должны содержать короткие концы, не спаренные с механизмом. Когда мы добавляем в раствор полностью комплементарную цепь, она присоединяется сначала к неспаренному участку, а затем отделяет от устройства остальную часть задающей цепочки.

После удаления одних задающих цепей мы можем добавить другие. Их присоединение вызывает поворот двух двойных спиралей и переводит устройство в состояние PX. Процесс можно обратить, удаляя вторые зада-

ющие цепи и снова добавляя первые. Таким образом, двойную спираль по желанию можно переводить из одной формы в другую. Множество различных *PX*–*JX*-устройств можно использовать независимо, добавляя и удаляя задающие цепи, настроенные на их индивидуальные области присоединения.

Чтобы проверить, как работает наше устройство, пришлось воспользоваться атомным силовым микроскопом. К одной стороне механизмов, соединенных в длинную цепь, мы присоединили большой блок ДНК трапециевидальной формы. Когда все устройства находятся в состоянии *PX*, трапецииды лежат на одной и той же стороне цепи. При переходе элементов цепочки в состояние *JX* трапецииды выстраиваются зигзагом.

В 2000 г. группа под руководством Юрке продемонстрировала наноскопический пинцет, изготовленный из трех цепей ДНК. Задающие цепи (их Юрке называет топливными цепями) открывают и закрывают его. Другие исследователи использовали аналогичные методы для включения активности рибозимов – ферментов, сделанных из РНК. В 1998 г. Майкл Робинсон (Michael P. Robinson) и Эндрю Эллингтон (Andrew D. Ellington) из Техасского университета в Остине продемонстрировали 10 000-кратное повышение активности рибозима при добавлении соответствующей задающей цепи, которая присоединяется к рибозиму и изменяет его конформацию.

Планы на будущее

Главная цель нанотехнологии, основанной на ДНК, состоит в распространении достигнутых в двух измерениях успехах на три измерения. Когда это будет сделано, мы сможем показать способность конструировать твердые материалы, задавая ряд последовательностей ДНК и затем комбинируя их. Если системы высоко упорядочены, то можно будет проводить кристаллографические эксперименты с использованием молекул, удерживаемых внутри регулярно повторяющейся структуры, о которых мы упоминали ранее.

Другая цель состоит в том, чтобы включить устройства на ДНК в структуру. Это было бы первым шагом к наноробототехнике, включающей сложные движения и разнообразие структурных состояний, которые позволят нам строить химические сборочные линии. Используя устройства, подобные описанным выше, мы могли бы с высокой точностью собирать новые материалы. Как опытный образец Джеймс В. Кенэри (James W. Canary) и Филип С. Льюкмен (Philip S. Lukeman) из Нью-Йоркского университета, Ли Джу (Lei Zhu), теперь работающий в Техасском университете в Остине, и я недавно собрали на базовой цепи из нуклеиновых кислот небольшой кусок нейлона. Мы полагаем, что когда-нибудь мы сможем делать новые полимеры с определенными свойствами и топологией (типа витков их базовых цепей).

Достижение этих целей прежде всего предполагает использование ДНК как программируемого компонента, но ни кристаллография, ни наноэлектроника не могут полагаться на одну ДНК. Например, наноэлектронные компоненты типа металлических наночастиц или углеродных нанотрубок должны будут объединяться с молекулами ДНК в системах и в жидких растворах, совместимых как с ДНК, так и с другими компонентами. Учитывая разнообразную химическую природу этих молекул, достигнуть этого будет непросто. Кроме того, даже если наноэлектронные устройства можно построить путем самосборки ДНК, наномашин в конечном счете должны взаимодействовать с макроскопическим миром более сложным образом, чем добавление и удаление задающих цепей из раствора. Это, вероятно, будет очень трудная задача.

Мечта нанотехнологии – машина, которая может осуществлять копирование. Однако в отличие от линейной ДНК, разветвленная ДНК не дает возможности легкого самокопирования. Все же в конце прошлого года Уильям Ши (William M. Shih), Джоэл Квисп (Joel D. Quispe) и Джералд Джойс (Gerald F.

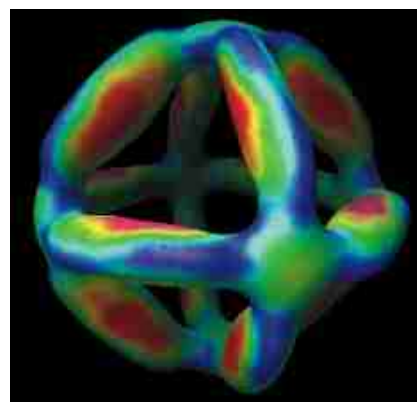

ДНК октаэдр был построен из одной длинной цепи ДНК и пяти коротких вспомогательных цепей. Каждая «распорка» состоит из двух параллельных связанных между собой двойных спиралей. Показанное изображение было реконструировано путем объединения данных от полученных на крио-электронном микроскопе изображений более чем 600 октаэдров. Цвета изображают относительную электронную плотность: красный – высокую и синий – низкую.

Joyce) из Научно-исследовательского института Скриппса в Ла-Хойя (Калифорния), сделали захватывающий первый шаг к самокопирующимся объектам из ДНК. Из одной длинной цепи ДНК (приблизительно 1700 оснований) они построили октаэдр, используя для завершения сборки пять коротких вспомогательных цепей (см. иллюстрацию вверху). Каждое ребро октаэдра состоит из двух связанных между собой двойных спиралей ДНК, составленных из ряда *DH* и *PX* молекул. Каждое ребро имело длину около 14 нанометров, или приблизительно четыре оборота двойной спирали. Свернутый октаэдр не может воспроизводиться, но в развернутом состоянии длинную цепь легко можно размножить клонированием хоть миллионы раз, используя стандартный процесс биотехнологии, называемый *PCR* (цепная реакция полимеразы). Это пока еще далеко от копирования, осуществляемого каждым живым организмом, но к столетию открытия Уотсона и Крика мы, наверное, будем иметь машины на основе ДНК, которые будут делать то же самое. ■

Более 300 млн.
человек уже
пользуются
системой *GPS*,
с помощью которой
путешественник может
определять свои
координаты, а пилот
посадить самолет
в зоне с нулевой
ВИДИМОСТЬЮ.



Модернизация СИСТЕМЫ GPS

Пер Энге

В ближайшее десятилетие возможности глобальной системы позиционирования значительно расширятся. Пользователь сможет определять свои координаты с точностью до метра. Возможности системы *GPS* будут расширяться за счет модернизации, подразумевающей: введение дополнительных каналов сигнала на спутнике, увеличение мощности сигнала и усовершенствование системы его коррекции, использование направленных антенн, а также интеграцию с телевизионными и телефонными сотовыми сетями.

Ее новыми возможностями в первую очередь смогут воспользоваться военные, для которых она и создавалась. Самолеты военно-морских сил США смогут приземляться на палубу авианосца в полной темноте. Система сможет отслеживать местонахождение воздушных судов на всем протяжении полета. В ближайшее время *GPS* поможет контролировать движение автомобильного транспорта, обеспечивая безопасность дорожного движения, усовершенствованная система может быть применена в электроэнергетике, в телекоммуникациях, при добыче полезных ископаемых, картографии и даже в сельском

хозяйстве. Кроме того, любой путешественник сможет воспользоваться *GPS* на всей территории земного шара.

Небо ограничивает

Создание глобальной системы позиционирования началось в США в 1978 г. с запуска первого спутника *Navstar*. В то время министерство обороны решило помочь 40 тыс. американским военнослужащим научиться определять свои координаты на земле, в воде и воздухе. Лишь в 80-х гг. картографы и геофизики получили доступ к сигналам спутников, а гражданские лица стали пользоваться системой с начала 90-х гг., когда на орбите находились 24 спутника системы *GPS*. Сегодня около 30 млн. человек используют *GPS*-навигацию, благодаря которой капитаны судов, водители автомобилей и любители приключений определяют свои координаты. В магазинах каждый месяц продается около 200 тыс. приемников. В 2003 г. по всему миру их продано на \$3,5 млрд, и, по прогнозам маркетинговой фирмы *Frost@Sullivan*, с 2010 г. ежегодные показатели могут вырасти до \$10 млрд. (Цифры не включают доходы от предприятий, работающих в отря-

сли.) Более 50% оборудования приобретают частные лица, 40% – коммерческие структуры, и лишь 8% – военные.

Америка не одинока, разворачивая космические навигационные системы. В период «холодной войны» Россия разместила на космической орбите спутники *Glonass*. В ближайшее время эта отрасль будет стремительно развиваться и *GPS*-приемниками будут оборудованы как легковые автомобили, так и мобильные телефоны. Вскоре стартует европейский проект *Galileo*, который может произвести передел рынка спутниковой навигации.

Приобретя *GPS*-приемник стоимостью в \$100, человек может рассчитывать на отклонение в 5–10 м. Армейские приборы позволяют определять местонахождение с точностью до 5 м. Если же *GPS*-приемник получает сигнал от наземной станции и проводит соответствующую коррекцию данных, его точность возрастает до 0,5 м.

Информационный дождь из космоса

Чтобы понять, что нас ждет в будущем, давайте разберемся, чем мы располагаем сегодня. ▶

GPS-ПРИЕМНИКИ, используемые при управлении автомобилем или самолетом, должны соответствовать требованиям безопасности.

ПОЛЕТЫ С ИСПОЛЬЗОВАНИЕМ WAAS

Федеральное управление гражданской авиации США разрабатывает систему пилотирования самолетов, подразумевающую использование *GPS* с устройствами *WAAS*, которая обеспечивает точность измерения в горизонтальном направлении от 1 до 2, а вертикальном – от 2 до 3 метров на всей территории США и Аляски. Система *WAAS* включает в себя 25 приемо-передающих станций с фиксированными координатами (1). Станции получают сигналы от спутника и сравнивают свои координаты с этими данными. Результаты измерений направляются в один из контрольных центров (2). Затем сведения поступают на специальный спутник (3), который, в свою очередь, передает пользователям *WAAS* откорректированный сигнал в режиме реального времени.



Спутники передают сигналы двух видов. Один из них несет информацию о местонахождении спутника и времени передачи сигнала. Он принимается стационарными наземными станциями, обрабатывается и отправляется на спутник, который передает его всем пользователям системы. Второй сигнал – код, необходимый для определения времени передачи сигнала. Создатели системы называют его псевдослучайным шумом.

Чтобы преодолеть расстояние в 20 тыс. км, сигналу требуется время. Если пользователь сможет с помощью своего приемника, в который заложен

код, определить время его отправления, то несложно будет зафиксировать время его прохождения и, умножив полученные данные на скорость распространения, рассчитать расстояние до спутника.

Если в *GPS*-приемник установить часы, то, получив удаление от трех спутников, пользователь сможет определить широту, долготу и высоту своего местонахождения. Сигнал, идущий от спутников, напоминает три сферы, пересекающиеся в различное время в разных точках. Для пользователя, находящегося на Земле, существует только один момент их соприкосновения в данный промежуток

времени. Для более слаженной синхронизации сигнала на спутниках установлены атомные часы, обеспечивающие точность хода до одной миллиардной. В большинстве *GPS*-приемников они могут отставать на одну или более секунд в день. Можно подсчитать, что ошибка всего в одну секунду изменит расстояние от спутника до пользователя на 300 тыс. км. Инженеры называют процесс измерения расстояния между спутником и пользователем псевдоизмерением. Дело в том, что погрешность присутствует и в сигналах от четырех спутников, в результате чего мы получаем четыре уравнения с четырьмя неизвестными.

Современные *GPS*-приемники способны учитывать доплеровский эффект в случае, если измерения проводятся в движении. При перемещении приемника в сторону распространения волны ее длина становится больше, а при встречном ходе – меньше. Каждый спутник напоминает скоростной поезд. Если он движется на вас, то его гудок по мере приближения становится громче, а если удаляется, то сигнал теряет мощность. Учитывая данный эффект, можно получить скорость движения *GPS*-приемника. Такой метод измерения скорости очень точен.

ОБЗОР: ВЗГЛЯД В БУДУЩЕЕ

- Сейчас более 30 млн. человек пользуются системой *GPS*. Как только приемниками *GPS* будут оснащаться мобильные телефоны и автомобили, число пользователей резко возрастет.
- Когда гражданские и военные пользователи смогут принимать новые *GPS*-каналы, система измерения координат станет более точной. Первый спутник нового поколения будет запущен в 2005 г., а следующий выйдет на орбиту через несколько лет.
- В будущем *GPS*-приемники смогут корректировать ошибки в режиме реального времени. Основные усилия разработчиков системы направлены на защиту каналов от помех.
- Современные *GPS*-устройства позволяют безопасно управлять автомобилем или самолетом.

КАК РАБОТАЕТ GPS

Глобальная система позиционирования (GPS) состоит из искусственных спутников, оснащенных радиопередатчиками, и системы наземных станций. Координаты пользователя определяются измерением расстояния от объекта до трех спутников.

ПЕРЕСЕКАЮЩИЕСЯ СФЕРЫ

Предположим, что пользователь GPS-приемника базируется в 22 тыс. км от первого спутника, находящегося в любой точке сферы с радиусом 22 тыс. км. Расстояние от второго спутника до пользователя составляет 23 тыс. км. Теперь, определив расстояние до третьего спутника, мы получаем две точки, в которых все три сферы пересекаются. Можно измерить расстояние до четвертого спутника и выбрать одну точку, но этого не потребуется, так как одна из точек пересечения трех сфер находится высоко от Земли и ее координаты можно не принимать во внимание.



ИЗМЕРЕНИЕ ВРЕМЕНИ ПРОХОЖДЕНИЯ СИГНАЛА

Чтобы измерить расстояние до спутника, необходимо определить время прохождения сигнала и умножить его на скорость распространения волны, которая постоянна и составляет 300 тыс. км/сек. Основная проблема – измерить время прохождения сигнала. Поэтому используется псевдослучайный код PRN, содержащий информацию о передающем его спутнике.



ХИТРЫЙ КОД

Для того чтобы понять принцип работы PRN-кода, рассмотрим аналогию с музыкальным сигналом. Предположим, что спутники и GPS-приемник заиграли мелодию в одно и то же время. Звук не будет синхронным, так как сигналу от спутника надо преодолеть большое расстояние. Чтобы синхронизировать мелодию, используется псевдослучайный код. Умножив время задержки сигнала на его скорость, мы получим расстояние до спутника. Для системы GPS псевдослучайный код PRN является набором цифровых нот. Воссоздав эту мелодию, мы получаем время, по которому сигнал идет от спутника до Земли.

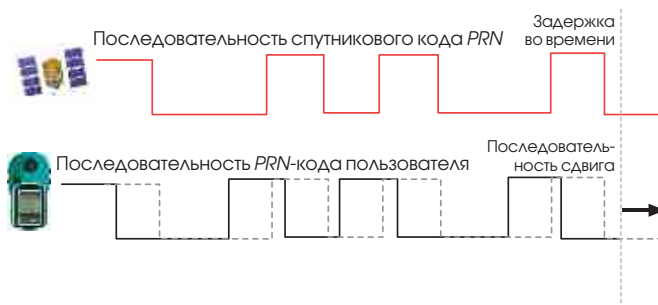

СИНХРОНИЗАЦИЯ ВРЕМЕНИ

На каждом спутнике есть атомные часы, но оборудование пользователя не оснащено точными часами, иначе его стоимость непомерно возрастет. Как же тогда осуществляется синхронизация? Если провести измерение по трем направлениям (черная пунктирная линия), можно получить координаты точки на поверхности Земли, а в том случае, если взять четвертое измерение (красная линия), можно получить гораздо больше информации. Включив в расчеты, что удаление от четвертого спутника на орбите фиксировано, определить положение пользователя можно с точностью до нескольких метров.

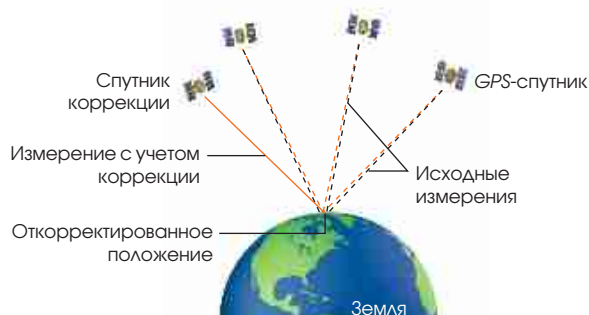

Таким образом, *GPS*-приемники определяют три координаты и три вектора скорости, а также производят синхронизацию времени через сеть. При этом сами приемники не передают сигналов в эфир. В скором времени *GPS* будут оборудованы сотовые телефоны, что приведет к подорожанию последних всего на \$5.

Преодолевая ионосферу

Спутники *GPS*-системы передают сигнал, обладающий классической синусоидальной формой, на обычной радиочастоте. Сейчас на микроволновой частоте передаются два сигнала

– *L-1*, *L-2*. Канал *L-1* доступен для всех. Считается, что он предназначен для гражданских пользователей, хотя и военные про него не забывают. Канал *L-2* предназначен для военнослужащих. Гражданские пользователи принимают на свои *GPS*-приемники этот канал, но в силу того, что они не имеют доступа к *PRN*-коду, возникает ошибка в позиционировании. Только дорогие приемники позволяют гражданским пользователям работать в диапазоне *L-2*. Поэтому большинство из них принимает сигнал *L-1*, позволяющий точно определять координаты от 5 до 10 м.

Сложности при приеме сигнала вызваны главным образом тем, что радиоволны на своем пути преодолевают ионосферу Земли, которая представляет собой плазменное облако, образованное Солнечным ветром. Ее границы простираются от 70 до 1300 км над поверхностью Земли, и при прохождении через ионосферу радиосигналы ослабляются и искажаются. В ночное время, когда ионосфера находится в состоянии покоя, задержка передачи сигнала составляет 1 м, а днем, когда активность плазмы высока, – более 10 м.

Для того чтобы минимизировать влияние ионосферы, используют дифференцированный *D-GPS*. В такой схеме используются два приемника: один мобильный, а второй находится в точке с известными координатами. Данные, поступающие с этих *GPS*, сравниваются и обрабатываются, после чего происходит корректировка показаний мобильного приемника. Чем ближе они находятся, тем точнее определяются координаты.

Сильные и направленные сигналы

Начиная с 2005 г. спутники будут передавать дополнительные сигналы, которые помогут исключить помехи от ионосферы. По два сигнала добавятся к военным *L-1* и *L-2* и один – к гражданскому *L-1*, а существующие ныне сигналы не претерпят каких-либо изменений.

Следующий этап совершенствования системы начнется в 2008 г. Спутники будут передавать еще один гражданский сигнал *L-5*, который будет в 5 раз более мощным, чем сейчас.

Сдвоенный сигнал позволит минимизировать влияние ионосферы. *GPS*-приемники будущего смогут сравнивать искажения двух сигналов, внося необходимые коррективы в расчеты.

Операторы, использующие *D-GPS*-приемники, также окажутся в выигрыше. Напомним, что точность работы *D-GPS*-системы снижается по мере того, как увеличивается расстояние между фиксированным приемником и мобильным *GPS*. Это связано с тем,

ALFRED T. KAMAJIAN

МНОГОКАНАЛЬНЫЙ СИГНАЛ ОБЕСПЕЧИТ НАДЕЖНОСТЬ РАБОТЫ

Для определения координат пользователя измеряется расстояние между *GPS*-приемником и спутниками. Программа вычисляет время прохождения сигнала со спутника, умножает ее на скорость распространения волны и получает расстояние до спутника.

ЗАВТРА:

В течение ближайших нескольких лет спутники системы *GPS* начнут передавать новые сигналы. Гражданские *GPS*-приемники смогут увеличить точность позиционирования, работая с двумя каналами, и тем самым свести к минимуму влияние ионосферы на прохождение сигнала со спутника на землю.

СЕГОДНЯ:

Сегодня гражданские *GPS*-приемники работают с одним спутниковым каналом.

СЕГОДНЯ:

Сильный импульс наземных радиостанций может привести к потере *GPS*-сигнала от спутника.

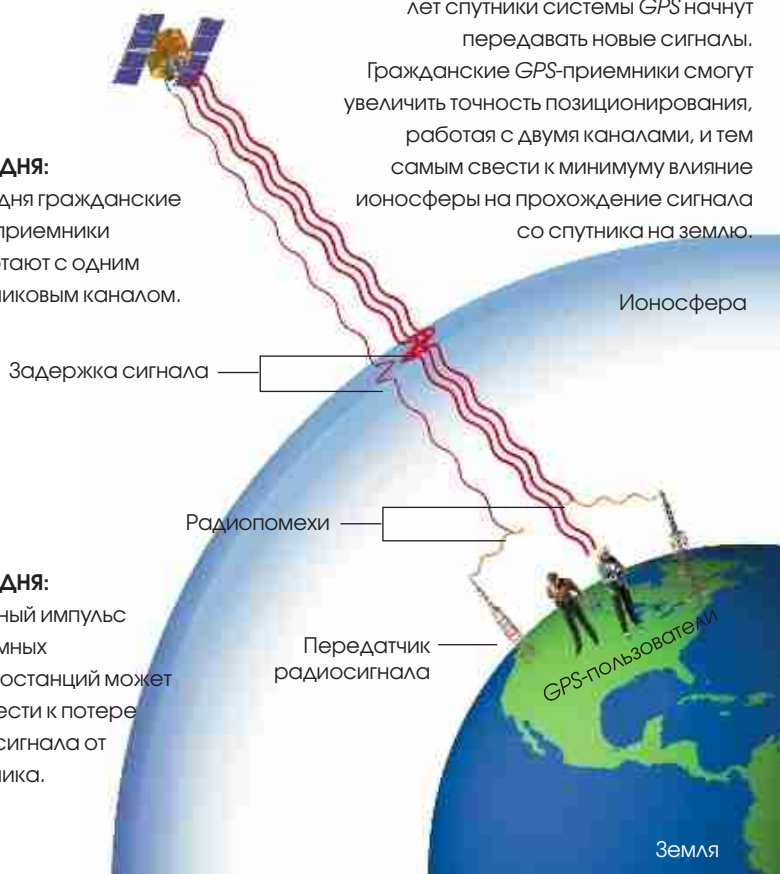

что на приемники попадают сигналы от спутников, прошедшие через разные слои ионосферы. При работе с двумя сигналами мобильный *GPS* способен оценить влияние ионосферы, а данные от фиксированного приемника помогут свести к минимуму остальные погрешности, которые могут составлять от 30 до 50 см.

Чтобы получить точность позиционирования в пределах сантиметров или даже миллиметров, пользователи могут воспользоваться *D-GPS*-приемниками. Их современные модели, имея связь со стационарной станцией по радиоканалу, передают сведения о своем местонахождении и получают откорректированные данные. Длина волны, на которой ведется передача сигнала со спутника, составляет 19 см. Приемник может измерить время получения сигнала с точностью до 1%. В абсолютном выражении эта величина составит несколько миллиметров. Для проведения более точных измерений приемник должен идентифицировать волну сигнала со спутника.

Современные *GPS* сопоставляют сигналы от спутников по каналам *L-1* и *L-2*. В системе *GPS* длины волн отличаются на 85 см, что позволяет проводить измерения с точностью до 8 мм. Надежность такой системы измерения в сотни раз больше, чем у систем, работающих с *PRN*-кодами. Их предел – 50 см. *D-GPS* приемники, работающие с одним каналом *L-1*, обеспечивают точность измерения до 19 см.

Дорогие модели *GPS* имеют возможность повысить точность измерения посредством сопоставления частот сигналов, поступающих по каналам *L-1* и *L-2*.

С началом передачи дополнительных сигналов со спутников существенно возрастет точность и надежность работы *GPS*-приемников. Гражданские пользователи получат доступ к открытой части канала *L-2* и новому каналу *L-5*. В будущем *GPS* смогут производить сравнение трех пар каналов (*L-1* с *L-2*, *L-2* с *L-5*, *L-2* с *L-5L*).

Полеты с *GPS*

Какие еще возможности откроются перед пользователями *GPS*? Федеральное

БОРЬБА С ПОМЕХАМИ

Малая мощность спутникового сигнала делает его уязвимым при работе в зоне наземных передающих станций, поэтому Федеральная комиссия по связи США приняла ряд мер, направленных на защиту частотного диапазона, на котором передаются сигналы со спутников. Однако пользователи по-прежнему должны быть предельно внимательными при использовании *GPS*-приемников при навигации, т.к. в их распоряжении, в отличие от летчиков, не имеется дублирующих систем навигационного оборудования, таких как *Loran-C*. Военные же применяют «умные» направленные антенны, настраивающиеся на сигнал со спутника. В недалеком будущем все пользователи системы *GPS* смогут принимать сигнал со спутника, находясь в зоне действия радиопередатчика.

управление гражданской авиации США разрабатывает новые правила полетов с использованием системы *GPS*. Многие самолеты уже оснащены подобными приемниками, но возможности их использования ограничены. Новое оборудование позволит производить посадку при нулевой видимости. Однако для этого потребуются, чтобы, во-первых, в любой ситуации пилот учитывал, что показания приборов не всегда соответствуют реальному местонахождению самолета, и в экстренных случаях вносил поправки в режим полета. (При посадке отклонение от заданной траектории не должно превышать 10 м.) Во-вторых, авиационные системы должны иметь очень высокую степень надежности.

Представители Федерального управления гражданской авиации США предложили две системы, основанные на базе *D-GPS*-технологии. В наземную часть комплекса входят приемно-передающие антенны, связанные с центром управления. В 2003 г. появилась сеть наземных станций *WAAS*, которая позволяет в режиме реального времени корректировать координаты всех пользователей *GPS*. (Над подобными системами работают инженеры Европы, Китая, Японии, Индии, Австралии и Бразилии.) В случае ошибки *WAAS*

в течение 7 секунд вносит коррекцию в *D-GPS*-пользователя. Благодаря этому при заходе на посадку пилот может вести самолет до высоты 100 м. В зоне аэропорта экипаж переходит на режим пилотирования с использованием наземного навигационного оборудования. Со временем навигационные комплексы *LAAS*, работающие в коротковолновом диапазоне, смогут обеспечить приземление при нулевой видимости с использованием канала *L-5*. Военно-морские силы США разрабатывают для авианосцев систему точного наведения и посадки самолета *JPALS*, в основе которой лежит принцип *D-GPS*-системы, работающей с каналами *L-1* и *L-2*. При заходе на посадку и приземлении летчик морской авиации должен контролировать расстояние до палубы авианосца с точностью до 1 м, чтобы специальный крюк на корпусе самолета смог зацепить тормозной канат. Испытания системы *JPALS* начнутся в 2006 г.

Ученые и инженеры уже трудятся над созданием *GPS*-системы третьего поколения. Запуск новых спутников произойдет не ранее 2012 г. За счет использования спутниковой связи и установки на них более мощных вычислительных комплексов существенно расширятся возможности системы. ■

ОБ АВТОРЕ:

Пер Энге (Per Enge) – профессор аэронавтики и космонавтики в Стэнфордском университете. Он также работает в Исследовательской лаборатории *GPS*, где занимается вопросами устойчивости спутникового сигнала к внешним воздействиям.



УРОКИ **ВОЛКОВ**

Джим Робинс

Возвращение волков в Йеллоустонский парк вызвало целый каскад неожиданных изменений в его экосистеме.



Ветренным августовским днем профессор ботаники Орегонского университета Уильям Рипл (William J. Ripple) замороженно рассматривает четырехметровый тополь, растущий в долине Ламар Йеллоустонского национального парка. «Видите эти почечные рубцы? – спрашивает ученый, пригибая к земле тонкий ствол и показывая мне отметины, свидетельствующие о быстром росте дерева. – Лоси не обгрызали его ни в этом году, ни в прошлом – они не трогали дерево с 1998 года!»

А если бы в Йеллоустонском парке не появились волки, тополя бы исчезли полностью. Вот наглядное свидетельство хрупкости экосистемы

и убедительное доказательство давно известной истины, что любое вмешательство в жизнь природы может обернуться самыми неожиданными сюрпризами.

В разгар зимы 1995 г. сотрудники Службы национальных парков США и Службы рыболовного и охотничьего хозяйства привезли из Канады в Йеллоустон 31 волка (*Canis lupus*). Это были первые волки, появившиеся с тех пор, как в начале XX в. всех серых хищников здесь истребили охотники. Экологи надеялись, что реинтродукция волков поможет восстановить в Йеллоустоне былое биологическое разнообразие. Например, было высказано ▶

РАННЯЯ ВЕСНА в долине реки Ламар: в то время как несколько волков преследуют лося, медведь гризли с нетерпением ожидает завершения погони. После того как серые хищники убьют свою добычу, медведь может отогнать их от туши.

Однако чаще гризли доедают остатки волчьей трапезы.



Молодой волк принохивается к запахам. В середине лета подростки волчата покидают логово и под присмотром родителей начинают общаться с другими членами стаи.

предположение, что хищники «отбракуют» часть многочисленной популяции йеллоустонских лосей. С истреблением волков их численность в парке быстро увеличилась. Привезенные хищники полностью оправдали надежды ученых. Сегодня

парк «патрулируют» 16 волчьих стай, каждая состоит из 10 животных и ежедневно убивает по одному лосю. В результате поголовье лосей, достигшее к началу 1990-х гг. 20 000 особей, сегодня составляет менее 10 000 животных.

ОБЗОР: РЕИНТРОДУКЦИЯ ВОЛКА

- В 1995 г. по решению Службы национальных парков США и Службы рыбного и охотничьего хозяйства в Йеллоустонский национальный парк было реинтродуцировано три десятка волков.
- За истекшее время хищники наполовину сократили популяцию йеллоустонских лосей, что привело к возобновлению роста многих растений.
- С появлением молодых деревьев в парк вернулись бобры. Возводимые ими плотины вызывают разливы рек, что также ускоряет восстановление растительности.
- Возвращение волков отразилось и на жизни других обитателей парка – койотов, гризли, рыжих лисиц, воронов и даже мелких птиц.

Экология страха

Рипл хочет, чтобы в парке было больше деревьев. «Я люблю тополя», – мечтательно замечает профессор, сидя за чашкой кофе в уютном ресторанчике недалеко от Йеллоустонского парка, где он проводит полевые исследования. Когда в 1997 г. до ученого дошел слух, что деревья в Йеллоустоне становятся все меньше и никто не знает, почему это происходит, Рипл отправился в парк с твердым намерением разгадать загадку.

Профессор изучил образцы древесины 98 тополей и обнаружил, что только два из них проросли в конце 1920-х гг. – именно в это время в парке и была уничтожена последняя популяция волков. Любопытно, что оба дерева росли в таком месте, куда из страха перед серыми хищниками не решались

наведываться лоси. Кроме того, Риплу бросилось в глаза, что в Йеллоустоне растут или очень крупные, или совсем крошечные тополя – деревья среднего размера отсутствовали полностью, т.к. в период между 1930-ми и 1990-ми гг. лоси не давали возможности прорастать новым побегам. Так ученый обнаружил первое наглядное свидетельство «экологического эффекта волков».

Согласно этой теории, серые хищники поддерживают такую численность лосей в парке, при которой те попросту не в состоянии уничтожить новую поросль тополей и ив. Когда волков в Йеллоустоне истребили, число сохатых быстро возросло и они принялись буквально опустошать долину реки Ламар, мало-помалу вытесняя из нее многие виды животных. Так, например, с исчезновением молодых деревьев лишились своего главного корма бобры, последний раз их видели в долине Ламар в 1950-х гг. А когда грызуны перестали строить плотины и созданные ими искусственные водоемы высохли, в долине стало меньше растений-суккулентов – основной пищи медведей гризли.

Волки, привезенные в Йеллоустонский парк в 1995 г., начали быстро размножаться. Ученые вскоре отметили не только уменьшение численности лосей, но и кое-какие изменения в их поведении. Огромные мощные копытные начали проводить меньше времени в реках, а на суше стали придерживаться таких мест, откуда легко было заметить приближение серых хищников. Если гипотеза «волчьего эффекта» верна, в Йеллоустонском парке впервые за семь десятилетий должны зазеленеть молодые деревья.

И они действительно начали возвращаться в парк. Больше всего их выросло там, где лоси во время кормежки не имели полного 360-градусного обзора местности. Молодые трехметровые ивы, к примеру, поднялись у подножия невысокого холма, который должен загораживать сохатым часть местности. При взгляде на эти деревья сразу становится ясно, что зубы лосей не касались их веток ▶

ВОЛЧИЙ ИМПОРТ

В Йеллоустонский национальный парк были реинтродуцированы волки, отловленные биологами в двух областях Канады. Зачем их нужно было привозить из другой страны, когда неподалеку, в штате Монтана, водятся свои серые хищники? Ученые решили, что в Йеллоустоне лучше всего приживутся звери, способные охотиться на местных крупнокопытных: главную добычу канадских волков составляют лоси, а волки из штата Монтана охотятся в основном на оленей.

Первые два месяца хищников держали в специально оборудованных акклиматизационных загонах площадью 0,4 га. Чтобы они не привыкли к людям (хотя взрослые особи, в отличие, например, от гризли к этому не склонны), их контакты с работниками парка были сведены к минимуму. Ученые надеялись, что за время пребывания в загонах волки сформируют социальные группировки, которые на воле превратятся в плодовые стаи.

Надежды полностью оправдались. К концу 2003 г. в парке уже обитало 16 стай волков, общая численность которых составляла 170 животных. Менее чем через 10 лет после реинтродукции волков в Йеллоустонский парк правительство собирается вычеркнуть этих хищников из списка охраняемых животных. Этого события с нетерпением ждут окрестные фермеры, чей скот может оказаться легкой добычей волков.





Лосиха с детенышем постоянно начеку: нет ли поблизости волков? С тех пор как в Йеллоустоне появились серые хищники, каждую весну их жертвами становятся многочисленные лосята. Общая численность сохатых в парке сократилась наполовину (слева).

Койот и сороки доедают остатки убитого волками лосенка (справа).

уже несколько лет. «Здесь животные не чувствуют себя в безопасности, – говорит Рипл. – Отсюда им не видно, что происходит за возвышенностью, а потому надолго оставаться в этом месте они боятся». Зато в каких-нибудь 50 м от холма, где простирается равнина и перед глазами открывается обширная панорама, ивы едва достигают высоты 1 м и за три года явно не один раз ощищивались сохатыми. «Вот это я и называю экологией страха», – говорит профессор.

Волки изменяют Йеллоустон

Восстановление растительности в долине реки Ламар сопровождается и другими экологическими изменениями. Чуть выше по течению выросла бобровая плотина – одна из первых, возведенных грызунами на этой реке за последние 50 лет. На реке Слаф-Крик (одном из притоков р. Ламар) бобры построили уже шесть таких сооружений. По мнению Рипла, животные вернулись в парк, потому что теперь они могут здесь прокормиться. Грядут и другие перемены. Подрастающие деревья укрепят берега и приостановят эрозию почвы. Под сенью густой зелени река станет более тенистой и прохладной. В воду будет попадать больше растительных остатков, скопления

которых замедлят течение водоема и сделают его более подходящим местообитанием для форели и других крупных рыб.

Влияние волков, похоже, не ограничивается растительными компонентами пищевой цепи Йеллоустонского парка. Их появление, к примеру, сильно отразилось на местных койотах. За три года до интродукции хищников изучением популяции койотов занимался ведущий сотрудник Йеллоустонского экологического научно-исследовательского центра Роберт Крэбтри (Robert Crabtree). После прихода волков численность койотов в парке сократилась на 50%, а на территории волчьих стай – на 90%. Самцы койотов за это время заметно уменьшились в размерах. Крэбтри объясняет это тем, что они были настроены по отношению к волкам более агрессивно, угрожали им, но в конце концов потерпели поражение. Снижение численности койотов привело к резкому увеличению численности их жертв – полевков, мышей и прочих грызунов. Это, в свою очередь, вызвало увеличение количества рыжих лисиц и хищных птиц. А поскольку и те и другие питаются мелкими пернатыми, их численность в парке могла также измениться.

Возвращение волков отразилось и на жизни других крупных плотоядных обитателей парка. Медведи гризли и пумы нападают на взрослых лосей крайне редко. Волки, напротив, предпочитают атаковать их. Наевшись досыта, они обычно отправляются спать, предоставляя остатки своей добычи в полное распоряжение всевозможных животных-падальщиков – от гризли до сорок. Именно в Йеллоустоне было зарегистрировано рекордное число воронов (153 птицы!), кормящихся на туше убитого лося. «Каждый раз остатки волчьей трапезы доедают другие животные. Мы наблюдали, как ими кормились белоголовые орланы, койоты, вороны и сороки, – говорит руководитель проекта по реинтродукции волков Дуглас Смит (Douglas W. Smith). – Хотел бы я знать, чем питались эти звери, когда в парке не было волков».

Но действительно ли серые хищники стали «движущей силой» всех изменений? Большинство ученых отвечают на вопрос утвердительно. По мнению Смита, волки для Йеллоустона – все равно что вода для болотистого парка, т.е. главный фактор, ответственный за формирование экосистемы. Аналогичные изменения биологи наблюдали в ка-



Уменьшение в Йеллоустоне численности лосей постепенно приводит к восстановлению растительности. На смену старым тополям вскоре поднимутся молодые деревья (слева).

Появление молодых деревьев (особенно ив) способствовало возвращению в парк бобров. Возводимые ими плотины вызывают разливы рек, что еще сильнее стимулирует развитие растений (справа).

надском Национальном парке Банф, когда в него в 1980-х гг. вернулись волки: через несколько лет после их появления здесь снова выросли ивы и вдвое увеличилось видовое разнообразие и численность певчих птиц. Сегодня ученые специально приезжают в Йеллоустон для изучения первых свидетельств мощного влияния серых хищников на экосистему речных берегов.

Научная дискуссия о влиянии волков на экосистему Йеллоустонского парка с новой силой всколыхнула вопрос о наиболее адекватных способах регуляции численности местных лосей. Было время, когда Служба национальных парков считала, что лосей в Йеллоустоне развелось слишком много: в 1960-х гг. туда неоднократно направлялись группы лесничих для отлова и отстрела животных. К концу десятилетия общее количество лосей сократилось до 4000 особей. Под давлением общественности их уничтожение прекратилось, и в 1970-х гг. Служба национальных парков начала проводить в жизнь политику «естественной регуляции» численности животных в государственных заповедниках, решив превратить их в «островки девственной Америки». С тех пор численность лосей в Йеллоустоне начала расти.

Сегодня, по прошествии нескольких десятилетий, власти штата Монтана и другие противники этого подхода обвиняют Службу национальных парков в том, что огромные стада лосей причиняют непоправимый вред обширным массивам природных пастбищ. По их мнению, безумной была сама мысль, что природа может развиваться естественным путем в неестественной ситуации.

Другие исследователи утверждают, что все заверения руководства Службы парков в том, что численность йеллоустонских лосей находится в пределах естественных границ, опровергает сам факт возобновления растительности по берегам р. Ламар. Смит предлагает взглянуть на ситуацию под другим углом зрения. «С течением времени, – говорит ученый, – численность сохатых подвергнется значительным колебаниям. Сегодня их действительно многовато, однако если рассматривать динамику популяции на протяжении длительного периода, ее размеры не выходят за пределы естественных границ».

ОБ АВТОРЕ:

Джим Робинс (Jim Robbins) – внештатный корреспондент *Scientific American*, пишущий статьи о природе американского Запада.

Невольные реставраторы экосистемы

К каким бы выводам относительно «экологических эффектов волков» ни пришли ученые, все происходящее в Йеллоустонском парке явно свидетельствует о том, что представители семейства псовых поневоле выступают в роли умелых реставраторов природной среды. Охотясь на лосей, они вызывают огромные изменения в экосистеме парка. С точки зрения человека многие из этих перемен весьма полезны – во всяком случае, если бы их решили осуществить люди, работы обошлись бы государству в огромную сумму денег.

Йеллоустонские волки преподали и другие полезные уроки. Они наглядно показали важную роль хищников, занимающих высшие уровни пищевых цепей, в поддержании экологического баланса и каких природных богатств лишилась та часть страны, где эти хищники были истреблены. Поистине волк стал сегодня символом всех непредвиденных и неизвестных последствий, вызванных непродуманным вмешательством человека в жизнь природы. ■

DIANE HARGREAVES (left); DONALD M. JONES (right)

тайны НЕЙРОСПОРЫ

Татьяна Потапова

Создание в лабораторных условиях мутантных организмов с определенными нарушениями в геноме позволило за последние десятилетия накопить огромные базы данных о молекулярных процессах и их интеграции в жизнедеятельности клетки. В ходе развития науки отобрано всего несколько модельных организмов, изучение которых продвигается наиболее успешно, проливая свет на фундаментальные законы существования жизни на Земле: это дрозофила, мыши, зерновые растения, дрожжи, хламидомонада, реснитчатые простейшие, кишечная палочка, ряд бактериальных вирусов и нейроспора. О ней-то и пойдет речь.

Итак, *Neurospora crassa* – розовая хлебная плесень – относится к числу наиболее популярных лабораторных объектов.

Впервые ее описали в 1843 г., а всего через столетие она стала любимым объектом генетического анализа. С 1939 г. результаты генетических исследований нейроспоры прочно вошли во все учебники. Дж.У. Бидл и Э. Тэйтум (Beadle G.W. & Tatum E.L., США, Нобелевская премия 1958 г.) открыли новую эру в биологии, сформулировав с помощью исследований на мутантных штаммах нейроспоры очень важный принцип «один ген – один фермент», который определяет на молекулярном уровне алгоритм передачи информации от генома исполнительным структурам – белкам.

С годами улучшались технические приспособления и среды культивиро-

вания, появлялись новые приемы, вызывающие мутации, и методы сохранения мутантных штаммов. Анализ связей «ген-фермент» стимулировал развитие детальных биохимических исследований нейроспоры. В 1960 г. был создан *Fungal Genetics Stock Center*, а в 1961 г. около ста участников собрались на первую конференцию, посвященную нейроспоре. Так было положено начало ежегодным встречам, которые продолжаются и по сей день. В 1962 г. начал выходить журнал *Neurospora Newsletter*. Благодаря обмену идеями, штаммами, экспериментальными подходами и т.д. повышалась эффективность работ. Используя уникальный комплект мутантов, каждая лаборатория стремилась выбрать собственное направление исследований, которые охватывали биогенез митохондрий, генетику и функционирование вакуолей, производство конидий, гифальный рост и половое развитие, циркадные ритмы, чувствительность к мутагенам, тканевую несовместимость и т.д. В итоге нейроспора оказалась наиболее изученным из всех мицелиальных грибов на всех уровнях организации. В настоящее время мировая коллекция включает более 4000 штаммов нейроспоры, с помощью которых ученые успешно открывают все новые биологические закономерности, такие как, например, новые пути защиты генома.

Геном *N. crassa* уже полностью расшифрован. Завершением грандиозного проекта стала публикация в *Nature* (апрель 2003 г.), подписанная 77 автора-

ми из 32 организаций и 6 стран (США, Германия, Великобритания, Израиль, Италия и Австралия). Геном нейроспоры оказался значительно больше, чем, скажем, у такого близкого ей с биохимической точки зрения организма, как дрожжи: 40 млн. пар нуклеотидов по сравнению с 12 млн. Однако даже с помощью современных технологий 2–3% генома прочесть не удалось. Основная расшифрованная часть (7 хромосом) состоит из 10082 генов, кодирующих белки (при этом 9200 из них размером более 100 аминокислот). Это вдвое больше, чем у дрожжей (4800 – у *S. pombe* и 6300 – у *S. cerevisiae*), и лишь немногим меньше, чем у дрозофилы (14300).

Один из ключевых вопросов биологии – каким образом действуют генетические программы, обеспечивая в результате вновь и вновь формирование одинаковых организмов. Растущие гифы нейроспоры – уникальная модель, позволяющая сопоставить различные экспериментальные данные о динамике молекулярных процессов, развитии структур и функций по мере роста организма с генетическими базами данных и результатами математического и имитационного компьютерного моделирования.

Поляризованный верхушечный рост

Половина биомассы на нашей планете представляет собой многоклеточные организмы, приобретающие порой самые причудливые формы, которые ра-

дуют глаз, будят воображение, бросают вызов пытливному уму. Вегетативный мицелий *N. crassa* освоил одну из наиболее распространенных форм, чем-то крайне притягательную для всего живого, – форму дерева. Она воспроизводится в эволюции вновь и вновь: высшими растениями и колониями полипов, легочной и кровеносной сосудистыми системами, дендритами нервных клеток и т.д. Более того, образ дерева как структурной основы мироздания характерен для мифологии самых разных стран и народов (например, «мировое древо» и «древо познания»). Немецкий философ Генрих Риккерт, анализируя место и роль так называемой «философии жизни» в развитии представлений о природе и культуре в начале XX века, утверждал, что заведомо обречена на неудачу попытка «превратить в самое жизнь те формы жизни, без которых нельзя обойтись», рассматривать жизнь только как поддержание определенной формы: «Основной принцип живой жизни выражается в стремлении распространяться и активности». Этому философскому тезису полностью отвечает поведение вегетативного мицелия *N. crassa*.

...Вот она лежит передо мной на столике микроскопа – изящное живое дерево: реагирует на свет и кислород, замедляет деятельность при охлаждении, перебирается через мелкие препятствия и пробивает насквозь твердые субстраты... Она не скрывает своих тайн: ей не до нас, она – ЖИВЕТ (рис. 1).

Мицелиальные (плесневые) грибы, к царству которых принадлежит *N. crassa*, занимают в природе особую нишу. Они представляют собой многоклеточные гетеротрофные организмы, которые быстро распространяются по твердым субстратам (или внутри них), частично переваривая их и таким образом получая из среды необходимые для роста и развития вещества (рис. 2).

Благодаря наличию клеточной стенки грибы могут создавать и поддерживать высокое внутриклеточное давление. А то, что они выделяют на растущем кончике гифы новую стенку и переваривающие ферменты, позво-



Рис. 1. а) Рост вегетативных гиф нейроспоры. Слева фрагмент верхушки, изолированный в точке, указанной на рисунке стрелкой, справа – верхушка интактной гифы того же препарата. Темные участки – прирост в течение 10 мин. перед операцией, светлые – в течение 40 мин. после операции. Масштаб 200 мкм.

б) Родовое дерево нанайцев, в котором представлены животные трех космических сфер. Береста. Музей антропологии и этнографии. Ленинград.

в) Космическое дерево, растущее на «корабле мертвых», увозящем шамана в нижний мир. Деталь ритуальной ткани народности кроэ. Остров Суматра.

г) Древо человеческой жизни. Гравюра Дж. Годдарда. 1649. Британский музей. Лондон.

ляет им проходить насквозь твердые субстраты по каналам, образующимся в перевариваемом веществе. Многие грибы паразитируют на растениях и животных, однако наряду с этим они выполняют чрезвычайно важную в экологическом плане функцию редуцентов, так как выделяют ферменты (лигнин, пероксидазу и целлюлазу), переваривающие растительные остатки. Кроме того, многие растения вступают в симбиоз с мицелиальными грибами, образуя микоризы.

Основной механизм, с помощью которого нейроспора осваивает и использует ресурсы окружающей среды, – поляризованный верхушечный рост. Подобный же механизм используют корневые волоски и пыльцевые трубки растений, прорастающие споры морских водорослей и другие организмы. Характерная черта такого роста – наличие у продольно ориентированной биологической структуры особой «верхушечной» зоны, где откладывается новая ▶



Рис. 2. Жизненный цикл *N. crassa*. Внутренняя цепочка событий иллюстрирует неполовой цикл, который включает рост мицелия, образование макроконидий на воздушных гифах и затем их прорастание, которое дает новый мицелий. Наружная цепочка показывает сложную цепь событий полового цикла с образованием протоперитеция, его оплодотворением через трихогон конидием противоположного пола и затем формированием сумок с аскоспорами. Деление ядер и мейоз показаны для одной из сумок в правой части рисунка.

биомасса, продвигая «верхушку» все вперед и вперед. Рост и развитие определяются генетическими программами. Но как на языке генома сформулированы правила организованного поведения конкретных молекул и внутриклеточных структур?

Гифа удлиняется за счет выстраивания клеточной стенки из полисахаридов, главным образом из хитина и β-глюканов. Это явление впервые было описано более ста лет назад и подтверждено позже автордиографическими исследованиями на микроскопическом уровне с использованием меченых тритием предшественников синтеза полисахаридов: *N*-ацетилглюкозамина и глюкозы, а также описанием эффекта «взрыва» верхушек растущей гифы под действием антибиотиков никомидина и эхинокандина,

которые являются специфическими блокаторами синтезов, соответственно, хитина и глюкана (рис. 3).

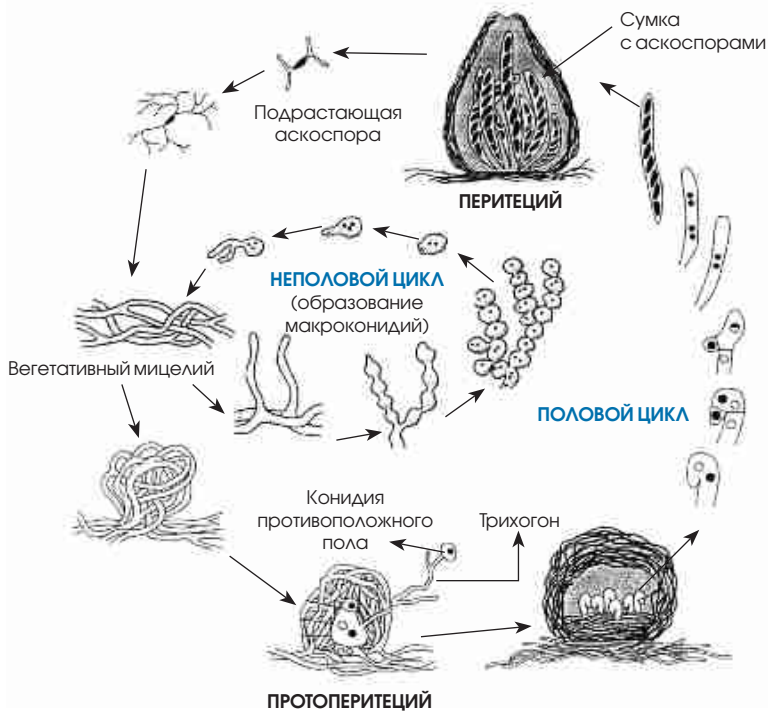
Гифа диаметром 10–15 мкм удлинится со скоростью до 100 мкм/мин., образуя при этом время от времени новые боковые ветви, которые также начинают удлиняться в области верхушек. Рост и ветвление согласованы таким образом, что отношение суммарной длины ветвей к числу верхушек сохраняется строго постоянным: около 350 микрон. Принято считать, что для столь интенсивного развития необходимо непрерывное поступление нового материала к точкам роста из участков мицелия, отдаленных от верхушек на расстояние до 1 см.

Верхушка растущей грибной гифы – не просто высокоструктурированное образование: в ходе роста

все структуры находятся в непрерывной динамике, меняя место, интенсивность работы, связь с соседями. На кончике непрерывно выделяется клеточная стенка и ферменты, переваривающие окружающий субстрат. В этой области возникают химические и физические сигналы, управляющие ростом и развитием. Метаболическая активность, биофизические свойства, распределение органелл – все это градуально меняется вдоль оси от апикуса к более дистальным частям гифы. Ключевыми при этом являются структурно-функциональные градиенты на участке 100–300 мкм от апикуса. Рост грибной гифы можно сравнить с проталкиванием живого вещества вперед по туннелю, который сама же гифа себе и строит. Стенка этого туннеля состоит из хитина и должна выдерживать давление до 18 атмосфер.

К сожалению, до сих пор сохраняется аномальная ситуация, когда происходит чрезвычайно быстрое накопление молекулярно-биологических данных на фоне очень медленного развития представлений об организации активности конкретных молекул в клетке.

Электрическая связь в гифах нейроспоры

Гифа *N. crassa* представляет собой ветвящиеся цепочки клеток длиной 50–100 мкм, которые электрически связаны друг с другом через септальные поры – каналы в межклеточных перегородках.

Электрическая связь между живыми клетками распространена достаточно широко. Один из ее видов – передача электрических импульсов по нервным волокнам, а также в мышцах или сердце. Но между живыми клетками бывает и неимпульсная электрическая связь. Во многих тканях и органах, в развивающихся зародышах, в клеточных культурах соседние клетки общаются друг с другом посредством мельчайших канальцев, хорошо изолированных от наружной среды, но свободно пропускающих из клетки в клетку ионы и мелкие молекулы. Наличие между клетками таких ка-

нальцев легко обнаружить с помощью специальных флуоресцентных красителей или электрических измерений.

Электрическая связь между электронеовозбудимыми клетками была открыта почти случайно в 1963 г. в лаборатории Вернера Левенштейна (W.R. Loewenstein, США) в ходе исследований свойств ядерной мембраны клеток слюнной железы личинки дрозофилы с помощью двух микроэлектродов, через один из которых пропускались тестирующие импульсы электрического тока. При последовательном перемещении электродов из клетки в клетку оказалось, что импульсы регистрируются, когда электроды расположены в соседних клетках. Это открытие поколебало уверенность в том, что клетка является единицей жизни. Наличие прямого диффузионного обмена между клетками позволяет им, сохраняя индивидуальную неприкосновенность наследственных молекул, решать часть жизненных проблем, объединяя низкомолекулярные ресурсы и распределяя обязанности между соседями.

Межклеточные каналцы, по которым клетки свободно обмениваются ионами и мелкими молекулами, у разных организмов совсем не похожи друг на друга: у растений это плазмодесмы, у животных – щелевые контакты, у грибов – септальные поры. Однако электрические свойства всех многоклеточных систем, связанных внутри себя такими контактами, описываются одними и теми же кабельными уравнениями, разработанными когда-то для описания электрических процессов в телеграфных кабелях, проложенных по дну Мирового океана. Важная характеристика такого кабеля – пространственная константа λ . Это расстояние вдоль кабеля, на котором затухает в e раз приложенный в точке электрический потенциал. Величина λ у нейроспоры составляет несколько сотен микрон, как и у многих других организмов.

Все типы межклеточных каналцев, обеспечивающих электрическую связь, способны становиться не-

проницаемыми. И это очень важное свойство, так как при случайных повреждениях одной из клеток оно защищает соседей от катастрофических потерь ионов и мелких молекул. Как и у животных, проводимость межклеточных каналов у нейроспоры нарушается под действием сильной депо-

ляризации или при механическом повреждении одной из клеток. При изучении нарушений электрической связи в гифах нейроспоры обнаружено интересное явление. Если с помощью тонкой иголочки слегка повредить одну из клеток гриба, ее содержимое под давлением выбрасывается ▶

Рис. 3. Схемы и микрофотографии, иллюстрирующие методы получения данных о динамике внутриклеточных структур с помощью флуоресцентных меток (вверху). Схема процессов в клеточной стенке грибной гифы при верхушечном росте и ветвлении (внизу). Разнообразные микровезикулы (обозначены светлыми и темными кружками и звездочками) образуются в аппарате Гольджи и транспортируются к местам агрегации везикул либо в верхушке, либо в точке ветвления. Микровезикулы связаны либо с микрофиламентами (точечные линии), либо с микротрубочками (прямые линии). Пластичные участки стенки состоят из хитина (прямые линии) и глюкана (волнистые линии). В твердых участках стенки эти молекулы кристаллизуются благодаря ковалентным связям (обозначены темными точками). В местах боковых ветвлений размягчение стенки создается с помощью ферментов лизиса (обозначены звездочками).

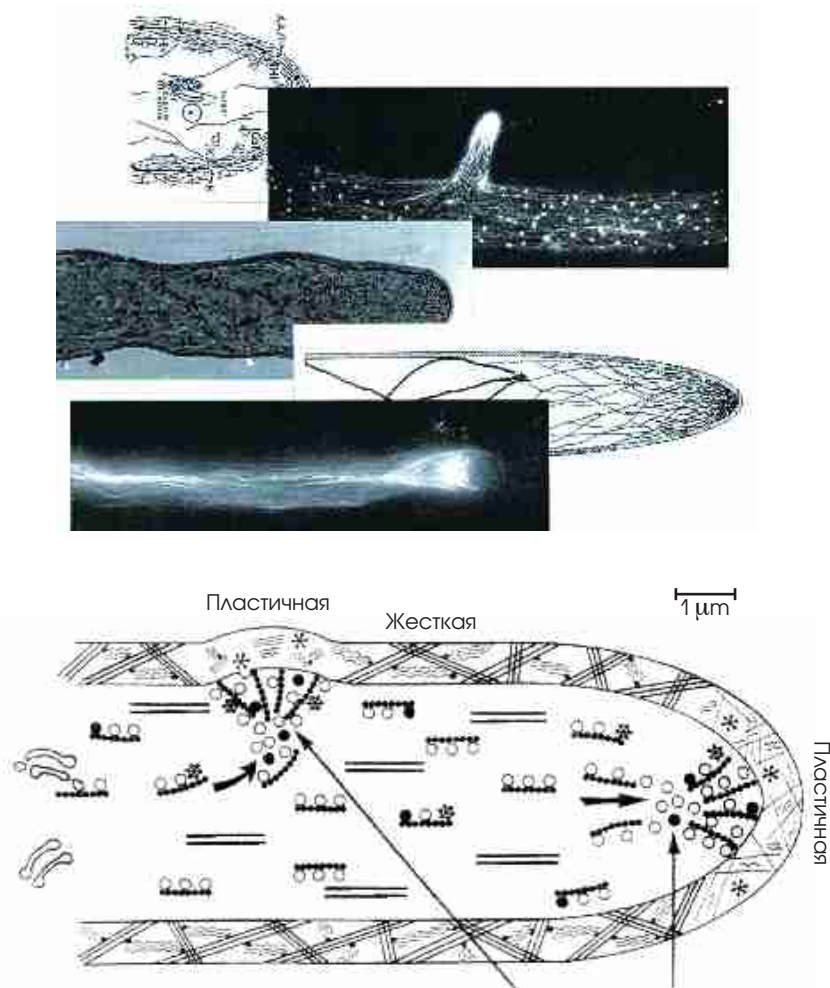

наружу и на месте бывшей клетки остается «тень»: пустое место внутри хитиновой стенки, общей с соседними клетками. Септальные поры по обе стороны «тени» мгновенно замыкаются, и электрическая связь в этом месте гифы прерывается. Однако через 15–20 мин. из обеих септальных пор, примыкающих к «тени», появляются ростки, движущиеся навстречу друг другу, и через 1,5–2 ч. электрическая связь на этом участке гифы полностью восстанавливается.

Какие именно задачи решают группы клеток, обобщившие свои низкомолекулярные ресурсы, исследовать довольно трудно по чисто техническим причинам. Сложно регистрировать в группе живых клеток одновременно динамику обмена через межклеточные каналы и функциональные характеристики отдельных клеток, составляющих связанную группу. Величина кабельной постоянной λ у всех многоклеточных объектов лежит в пределах от нескольких десятков до нескольких сотен микрон, т.е. электрическая связь эффективна для ограниченного количества клеток. Например, в гифах *N. crassa*, где длина клетки составляет 50–100 мкм, такая функционально связанная группа должна состоять из 4–6 клеток. Оказалось, что именно такое число клеток на верхушке растущей грибной гифы эффективно функционирует как единая группа, способная успешно решать задачу энергетической кооперации.

Передача мощности от клетки к клетке за счет электрической связи

Идея передачи мощности от клетки к клетке посредством электрической связи родилась у В.П. Скулачева, директора Института физико-химической биологии им. А.Н. Белозерского.

В 1978 г. Нобелевский комитет удостоил премии английского биохимика Питера Митчелла (P. Mitchell), гениально предсказавшего возможность аккумуляции в живой клетке энергии в форме мембранного потенциала. Первые публикации Митчелла на эту

тему появились еще в начале 60-х гг., но были встречены научным миром с большим недоверием. Однако российские ученые, физик Е.А. Либерман и биохимик В.П. Скулачев: сразу поверили в идеи Митчелла. И не просто поверили, но приложили большие усилия для обоснования и развития его представлений о связи энергетики живой клетки с электрическими процессами в клеточных мембранах.

Благодаря энтузиазму и настойчивости В.П. Скулачева специалисты возглавляемого им НИИ физико-химической биологии им. А.Н. Белозерского при МГУ и сотрудники Института теоретической и экспериментальной биофизики РАН, преодолев массу технических трудностей, продемонстрировали увеличение мембранных потенциалов клеток синезеленой водоросли за счет энергии света, которую захватывают в этих клетках фотосинтезирующие молекулы. Очень важно, что увеличение мембранного потенциала регистрировалось не только в месте локального освещения многоклеточного волокна водоросли, но и в его неосвещенных участках. Таким образом была доказана принципиальная возможность передачи электрической мощности вдоль многоклеточной цепочки за счет электрической связи между клетками.

Связь электрических свойств клеток нейроспоры с энергетикой

Во всех живых клетках ионный транспорт через плазматические мембраны – необходимое звено в поддержании ионно-осмотического гомеостаза, передаче информации, энергетическом обеспечении клеточного обмена веществ, накоплении субстратов и удалении продуктов распада. В стационарных условиях все ионные потоки уравновешены между собой и согласованы с энергетическим статусом клетки. Разные виды ионного транспорта, необходимые для выполнения определенных клеточных функций, осуществляются с помощью разнообразных внутримембранных белков: первичных ионных насосов (напри-

мер, H^+ -АТФаз, которые переносят через мембрану протоны за счет энергии АТФ), вторичных транспортеров (например, переносчиков сахаров и аминокислот, движущей силой для которых служит трансмембранный электрохимический градиент протонов), белков, формирующих ионные каналы в мембранах и т.д. Благодаря активности таких белков через клеточные мембраны могут проходить значительные по величине и строго контролируемые ионные потоки (порядка 10^6 – 10^7 ионов/клетку в секунду), которые часто можно обнаружить в виде электрических токов величиной от нескольких пикоампер до нескольких наноампер на клетку. Представлениями о том, что H^+ -АТФаза грибных мембран работает как генератор трансмембранного электрического тока, мы обязаны исследованиям Клиффорда Слэймана (C.L. Slayman) из Йельского университета, США. Основные принципы мембранного транспорта у грибов следуют хемиосмотической схеме Митчелла. Исследования на нейроспоре продемонстрировали силу хемиосмотической логики в освещении вопросов физиологии и энергетики клеточных мембран (рис. 4).

В электрофизиологических экспериментах с использованием внутриклеточных микроэлектродов оказалось, что верхушечные клетки нейроспоры поддерживают высокие значения мембранного потенциала только при наличии электрической связи с более взрослыми клетками. При этом межклеточный ток в гифальной верхушке составляет вовсе не часть обычного насосного тока, а практически равен ему. Что это означает?

Единая энергетическая система группы клеток

В 70-х гг. сотрудником пушинского Института биофизики РАН К.Б. Асланиди была разработана оригинальная математическая модель, связывающая энергетику и ионно-осмотический гомеостаз животной клетки. В модели мембранный потенциал присутствует как гомеостатируемый параметр, т.е.



Рис. 4. Роль протонных АТФаз у нейроспоры (слева вверху). Митохондрии с помощью O_2 расщепляют глюкозу и аккумулируют освободившийся при этом избыток энергии в молекулах АТФ. АТФ выходит в цитоплазму и поддерживает работу протонных АТФаз в вакуолярных и клеточных мембранах, благодаря которой протоны выкачиваются из цитоплазмы либо внутрь вакуолей, либо в наружную среду. Протоны возвращаются в цитоплазму из среды в ходе различных транспортных процессов, например, через транспортный белок, который обеспечивает накопление клеткой ионов калия. За счет высокой скорости срабатывания каждой молекулы протонного насоса и высокой концентрации этих молекул в мембране через мембрану грибной клетки переносится мощный поток протонов, что соответствует заметному электрическому току. Плотность АТФазных молекул в плазматических мембранах клеток нейроспоры составляет $2-3 \times 10^{11} / \text{см}^2$, следовательно, для поддержания электрического тока величиной $10 \text{ мкА} / \text{см}^2$ (соответствует переносу $6,2 \times 10^{13}$ ионов $/ \text{см}^2 \cdot \text{с}$) каждая молекула фермента (через которую при гидролизе 1 молекулы АТФ перекачивается 1 протон) должна работать со скоростью 200–300 оборотов/с. Этот электрический ток создает и поддерживает высокую трансмембранную разность потенциалов (в среднем – 180 мВ), которую можно зарегистрировать в эксперименте с помощью внутриклеточного микроэлектрода.

ток создает и поддерживает высокую трансмембранную разность потенциалов (в среднем – 180 мВ), которую можно зарегистрировать в эксперименте с помощью внутриклеточного микроэлектрода.

Специальные внутримембранные белки (справа вверху) – вторичные транспортеры, пропуская внутрь клетки протоны по их электрохимическому градиенту, используют освобождающуюся при этом энергию для транспорта в клетку против градиента концентраций молекул субстрата (аминокислоты, сахара, нуклеотида) или ионов (калия, фосфата и др.). При высокой концентрации белков-транспортеров и высокой скорости оборота каждой такой молекулы их суммарная активность создает электрический ток, обратный насосному и сравнимый с ним по величине.

Около концов растущих грибных гиф замечены циркулирующие продольные электрические токи, характер которых заставляет предполагать, что в самых молодых растущих клетках преимущественно активны вторичные транспортеры, а входящий через эти молекулы поток протонов возвращается в окружающую среду с помощью протонных насосов, расположенных на расстоянии нескольких клеток от растущей верхушки.

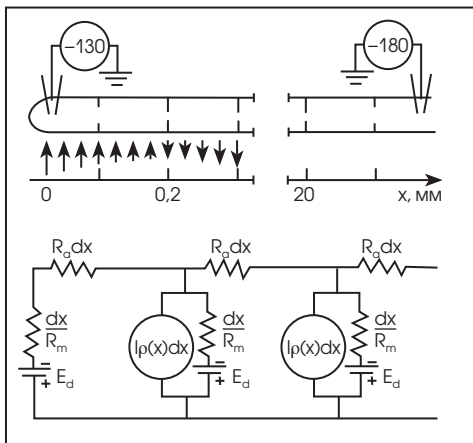
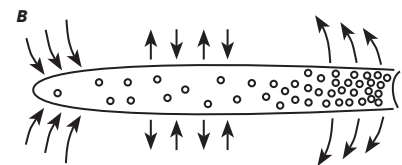
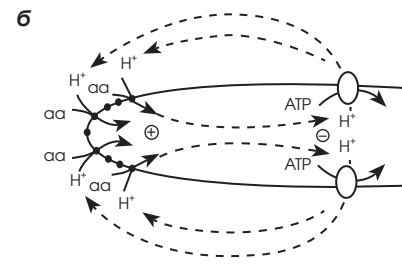
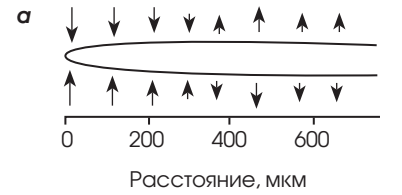
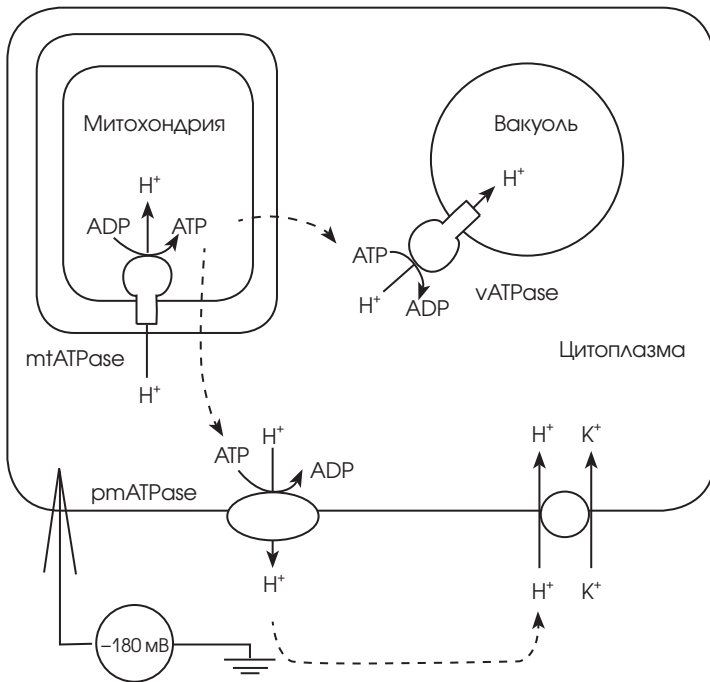
а) Электрические токи входят в гифу в зоне верхушки и выходят дальше по стволу.

б) Токи возникают из-за пространственного разделения протонных насосов и систем сопряженного с протоном транспорта аминокислот.

в) Разделение в пространстве насосов (светлые кружки) и вторичных транспортеров (точки) не является совершенным, но в верхушке насосов меньше.

Схематическое изображение апикальной части гифы (рисунок в рамке, вверху). Представлены результаты микроэлектродных измерений на интактной гифе и картирования внешних токов в этой области. Стрелками указано направление внешних токов. Размеры стрелок пропорциональны величинам токов. Горизонтальная шкала – расстояние от растущей верхушки.

Эквивалентная электрическая схема апикальной части гифы (рисунок в рамке, внизу).

учитывается тот факт, что при ухудшении энергообеспечения клетки в последнюю очередь снимается снабжение энергией ионных насосов плазматических мембран, так как у них константа связывания с АТФ ниже, чем у конкурентных внутриклеточных потребителей энергии. Анализ модели привел к выводу, что если часть электрически связанных клеток окажется неспособной поддерживать свой ионный гомеостаз, то их «проблемы» могут быть решены ближайшими клетками, которым, однако, придется тратить на «помощь соседям» собственные ресурсы АТФ.

На первых порах идея подобной энергетической кооперации с большим трудом утверждалась в среде специалистов. Выводы, сделанные на основе моделирования, подтвердились в экспериментах на культивируемых клетках млекопитающих.

В результате экспериментальных исследований, проведенных объединенными усилиями специалистов НИИ ФХБ им. А.Н. Белозерского МГУ, пущинского ИТЭБ РАН и С.-Петербургского института цитологии РАН, оказалось, что в популяции клеток, во многих из которых полностью блокированы ионные насосы (Na^+ , K^+ -АТФазы), могут длительное время устойчиво поддерживаться в пределах нормы такие существенные показатели ионно-осмотического гомеостаза, как мембранные потенциалы и внутриклеточное содержание ионов Na^+ и K^+ . Необходимым условием поддержания этих показателей служит наличие между клетками каналов, пропускающих значительные ионные потоки. Межклеточные взаимодействия в такой ситуации носят характер энергетической кооперации между клетками, при которой «экспорт» энергии из клеток с активными насосами сопоставим с суммарным клеточным энергопроизводством.

ОБ АВТОРЕ:

Потапова Татьяна Васильевна, доктор биологических наук, ведущий научный сотрудник НИИ физико-химической биологии им. А.Н. Белозерского, автор более 120 научных работ. Сфера научных интересов: межклеточные взаимодействия, электрофизиология.

Особое значение имеет тот факт, что во всей популяции, представляющей собой сообщество клеток с активными и неактивными ионными насосами, поддерживаются не среднеарифметические значения между параметрами активных и неактивных клеток, а именно значения, присущие активным клеткам. Это свойство получило название «эффекта лидера». Очевидно, что клетки-лидеры становятся при этом донорами энергии для соседних клеток, так как их энергозатраты на работу ионных насосов заведомо превышают расход на поддержание транспортных потоков через собственную плазматическую мембрану. Основной задачей этих клеток будет поддержание межклеточных ионных потоков, обеспечивающих нормальную жизнедеятельность соседей. Сдвиг параметров ионно-осмотического гомеостаза происходит только после того, как исчерпываются резервы увеличения мощности насосов.

В рамках изложенных выше представлений понятен смысл отсутствия ионных насосов в гифальной верхушке нейроспоры. В любой клетке ресурсы АТФ расходуются примерно поровну тремя типами потребителей: механизмами биосинтезов, цитоскелетными и механизмами мембранного транспорта. Распределение ресурсов происходит на конкурентной основе, причем у ионных насосов плазматических мембран, как правило, есть большое преимущество перед конкурентами, а именно – самая низкая константа связывания с АТФ. В отличие от биосинтеза и активности цитоскелетных структур, которые потребляют непосредственно АТФ, работа систем транспорта субстратов поддерживается электрохимической разностью потенциалов через мембрану, генераторы которой (в случае нейроспоры

это протонные насосы) могут располагаться на расстоянии нескольких сотен микрон от зоны транспорта. Это означает, что на работу транспортных белков можно в принципе расходовать ресурсы АТФ не той клетки, через мембрану которой идет поток субстратов, а нескольких соседних клеток на расстоянии, сопоставимом с величиной кабельной постоянной λ . То есть в гифах *N. crassa* более взрослые клетки могут давать энергетическую «субсидию» более молодым, растущим. Таков в общих чертах смысл энергетической кооперации при росте гифы.

Математические модели гифальной верхушки. Эксперименты с мини-деревом

Принимая во внимание, что в плазматических мембранах *N. crassa* активно работают протонные насосы, которые поддерживают высокий уровень мембранного потенциала и таким образом обеспечивают энергией работу вторичных транспортных систем плазматических мембран, верхушечная часть гифы может быть представлена как «полубесконечный» (то есть электрически замкнутый на одном конце) электрический кабель с неоднородным распределением источников тока – протонных насосов плазматических мембран.

В такой системе через септальные поры между верхушечными клетками гифы, лишенными протонных насосов, и более взрослыми клетками с нормально функционирующими насосами должен распространяться электрический ток, что подтверждается экспериментально.

Оригинальное теоретическое решение было получено В.В. Смоляниновым (ИМАШ РАН) для математического описания электрической гетерогенности гифальной верхушки на базе наиболее простой модели распределения источников тока, представленной смещенной функцией Хевисайда. Эта функция постоянного скачка имеет только один подгоночный параметр – величину смещения постоянной плотности тока относительно

верхушки гифы. Оказалось, что такой упрощенный подход хорошо согласуется с экспериментальными данными. Именно в этом варианте был получен простой критерий оценки критической длины апикального сегмента, на которой плотность источника тока равна нулю: эта длина оказалась равной примерно половине λ (рис. 5).

В НИИ ФХБ им. А.Н. Белозерского МГУ была проведена целая серия исследований на оригинальной экспериментальной модели гифального мини-дерева. В ходе экспериментов тонкой иглоочкой повреждали одну из клеток гифы, вызывая электрическую изоляцию ее верхушки от материнской гифы на заданном расстоянии. Оказалось, что группа верхушечных клеток размером меньше λ после такой операции прекращает рост и восстанавливает его лишь через 30–40 мин., не сохранив предыдущую полярность. Верхушечная группа из 4–6 клеток оказалась минимальной ростовой единицей мицелия: при изоляции от мицелия такой фрагмент (длиной 300–400 мкм) продолжает рост (хотя и с меньшей скоростью) и развивается со временем в нормальное гифальное дерево. Группы клеток размером больше λ также продолжают рост в прежнем направлении. При этом скорость тем выше, чем длиннее изолированный верхушечный фрагмент.

По математическим расчетам, для эквивалентного электрического кабеля при изменении его длины в диапазоне от 400 до 1000 мкм должна расти плотность электрического тока через лишенный источников энергии конец кабеля длиной 200 мкм. Для реальной гифы это означает, что при ▶



Рис. 5. а) Общая схема двухэлектродных измерений входного сопротивления гифы *N. crassa* в точке X_1 и дистального потенциала в точке $X_2 > X_1$. \mathcal{E}_1 – апикальный электрод, \mathcal{E}_2 – дистальный электрод.

б) Расчетная схема двухсегментного отрезка волокна с тремя внешними источниками токов (j_0, j_1, j_2), которые в сечениях волокна, соответствующих положениям электродов $\mathcal{E}_0, \mathcal{E}_1$ и \mathcal{E}_2 , создают входные потенциалы (u_0, u_1, u_2). В торцевых сечениях отрезка волокна указаны дополнительные шунтирующие проводимости y_0 и y_2 , а также выходные продольные токи i_0 и i_2 .

в) Электрическая схема отрезка гифы длины L . Показаны направления входных и выходных продольных токов двух сегментов, имеющих длины L_1 и L_2 . Здесь j_1 — входной ток внешнего источника, создающий входной потенциал u_1 и входные токи сегментов i_{10} и i_{12} .

г) Расчетные схемы левого (I) и правого (II) сегментов отрезка гифы (см. в), используемые для описания распределения потенциала. («Биологические мембраны», 2003. Т. 20. №№2, 4.)

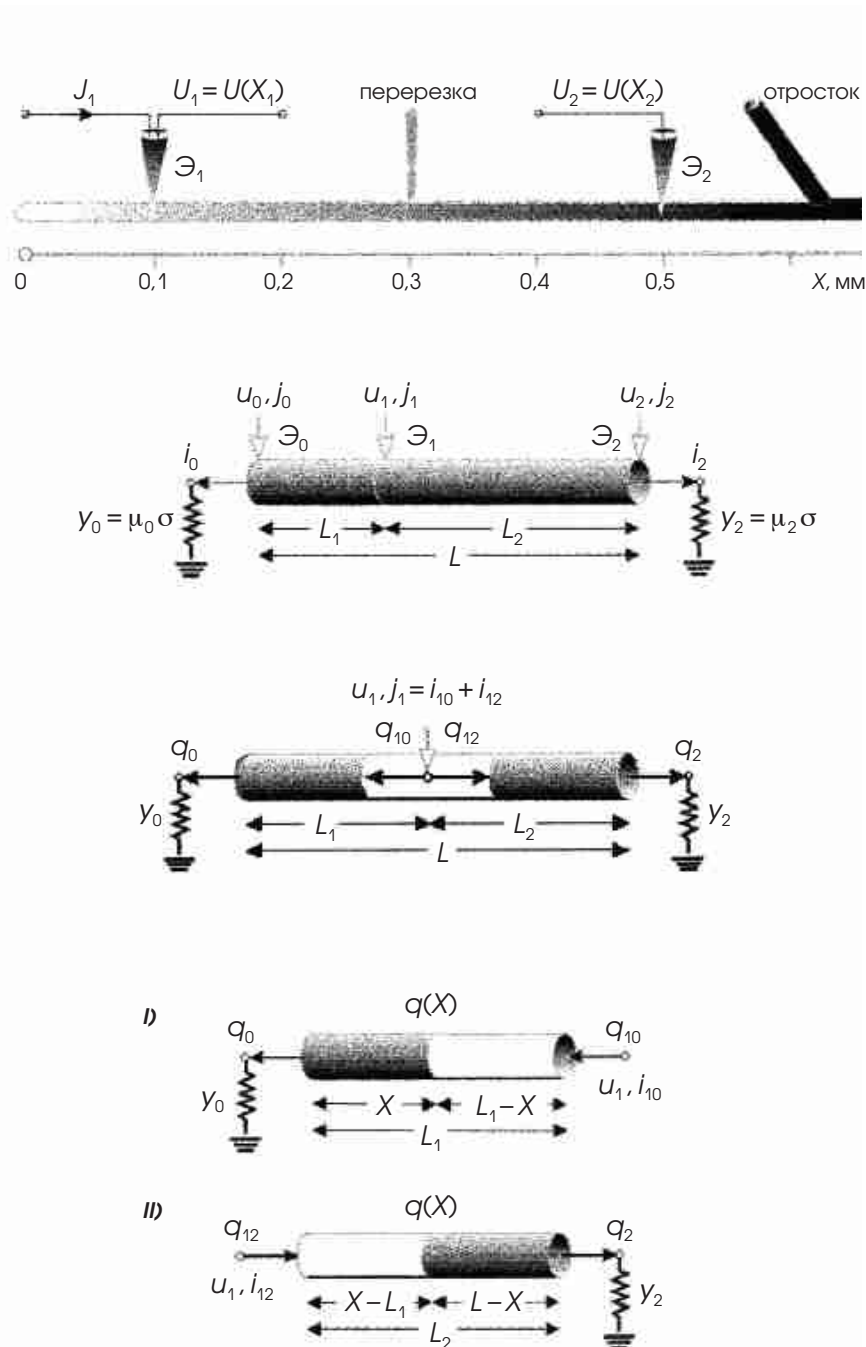
увеличении длины изолированного фрагмента увеличивается число активных протонных насосов, работающих на одну и ту же нагрузку (верхушечные 200 мкм), достигая насыщения при длине 1000 мкм. Если интенсивность входящего через плазматическую мембрану *N. crassa* электрического тока отражает интенсивность поступления субстратов из внешней среды, а скорость роста зависит напрямую от их поступления извне через мембрану в зоне растяжения верхушки, увеличение скорости роста при увеличении длины фрагмента выглядит вполне естественно. Однако в экспериментах скорость роста отнюдь не достигала предела при длине 1000 мкм: она была вполуполовину ниже нормальной, свойственной целой гифе.

Более того, в математической модели при имитации с помощью компьютера ситуации с увеличением длины фрагмента плотность тока через верхушечный участок возрастала во много раз сильнее, чем скорость роста. Пришлось предположить, что «специализация» верхушечных мембран по транспорту субстратов из свежей среды призвана не только «обслуживать» рост, но и нацелена на перенос субстратов в дистальные клетки гифы для запасаения впрок. Это вносит некоторые коррективы в трактовку содержания энергетической кооперации. Вместо трогательной «заботы» взрослых о молодежи это явление стало больше походить на «эксплуатацию детского труда».

Сиена–2000

Июнь 2000 г. Италия. Сиена. Прекрасный средневековый город. Здесь рано утром узкие улочки пахнут шампунем, а чуть позже – свежим кофе. Вечером над городом сияют яркие южные звезды, а на площадях звучит музыка. Что происходит днем – ученым неведомо, поскольку днем они работают в зале с кондиционерами и самой современной проекционной техникой, которая превращает научную конференцию в фестиваль компьютерных микрофильмов. При финансовой поддержке НАТО 70 специалистов из 18 стран на протяжении

пяти дней штурмовали проблему поляризованного верхушечного роста.

Саломон Бартницки-Гарсия (S. Bartnicki-Garcia) из США продемонстрировал компьютерную имитацию растущей верхушки гифы. Программа воспроизводила динамику роста согласно математической модели, точно повторяя динамику роста реальной гифы. В основе модели лежит представление о ключевой роли в росте гифы особой микроструктуры – центра агрегации везикул. Но что является в клетке аналогом математической модели и компьютерной программы?

Группа специалистов из Новой Зеландии использовала конфокальный микроскоп и представила результаты наблюдений за инъекцией флуоресцентных зондов и индукцией ветвлений оригинальным способом (с помощью локальной аппликации из микропипетки фенилаланина). Согласно их выводам, перед образованием боковой ветви в эту точку поступает некий сигнал, который вызывает, во-первых, местное скопление актина, во-вторых, перестройку соседней цитоплазмы, включая активацию ферментов, разрушающих хитиновую стенку, в-третьих, процесс нормального роста с таким необходимым атрибутом, как центр агрегации везикул. Однако природа сигнала, вызывающего начало роста новой ветки, по-прежнему не понятна. Считается, что для «поддержки» роста верхушки необходим определенный объем цитоплазмы. Но как гифа узнает, что этот объем достиг критического значения?

Много времени и сил отдал изучению гифального роста известный среди микологов канадский специалист Брент Хес (I.B. Heath). В его лаборатории с помощью локальных флуоресцентных зондов и техники локальной фиксации потенциала продемонстрирована важнейшая роль в этом процессе актина и Ca^{2+} : ионы Ca^{2+} собираются в везикулы на аппарате Гольджи и транспортируются к верхушке, там везикулы сливаются с мембраной и Ca^{2+} выплескивается наружу, возвращаясь через Ca^{2+} -каналы. В миграции

цитоплазмы и транспорте везикул к растущей верхушке участвуют белки актин и спектрин. Предполагается, что актин участвует в распределении по мембране Ca^{2+} -каналов, активируемых растяжением.

Ник Рид (N. Read, Шотландия) занимается супертехникой микровидеорегистрации, прижизненными флуоресцентными зондами для ядер, вакуолей и митохондрий. Теперь, благодаря чудесам современной техники, на многие красоты, которые наблюдает Рид в конфокальном микроскопе, можно полюбоваться с помощью Интернета: достаточно зайти на открытый недавно сайт по адресу: <http://www.fungalcell.org>.

В ходе исследований выявлены множественные пути перемещения везикул в грибной гифе:

1. в процессе эндоцитоза происходит перемещение везикул от плазматических мембран к вакуолям;

2. от эндоплазматического ретикулума (ЭР) везикулы идут к аппарату Гольджи, затем к главному центру агрегации везикул (ЦАВ) и сливаются с апикальной мембраной;

3. от ЭР к Гольджи и к субапикальной мембране;

4. от ЭР к Гольджи, затем к сателлитному ЦАВ, затем к главному ЦАВ и к апикальной мембране;

5. от плазматической мембраны в виде эндоцитозных пузырьков к сателлитному ЦАВ, затем к главному ЦАВ и к апикальной мембране;

6. эндоцитозные везикулы превращаются в эндосомы и движутся к главному ЦАВ и к апикальной мембране;

7. от ЭР движутся везикулы к аппарату Гольджи, затем к эндосомам и к вакуолям;

8. Кроме основных путей прослеживаются пути ретроградные, которые, по-видимому, поддерживают баланс между разными органеллами и создают возможность рециклинга специфических молекул.

Обнаружены также различия в регуляции полярности клеток у мутантов.

Ученые всего мира заинтригованы тайнами роста маленькой храброй плесени. Однако результат напоминает

известную притчу о слепых, один из которых ощупывает хвост слона, другой – хобот, третий – ногу, четвертый – ухо, и все вместе страстно спорят о том, как же на самом деле выглядит СЛОН.

Вместо заключения

Хемиосмотическая логика Митчелла постулирует универсальный характер использования живой клеткой электрических кабельных свойств для разделения в пространстве молекулярных и ионных процессов, связанных с извлечением энергии из внешних или внутренних источников и дальнейшим их использованием. В многоклеточных системах возможна энергетическая кооперация между клетками, которая заключается в разделении труда по генерации мембранного потенциала одними клетками и использовании энергии трансмембранного электрохимического градиента тех или иных ионов соседними. Принципиально важно то, что электрическая связь между клетками вовсе не служит механизмом усреднения ионных концентраций и мембранных потенциалов в группе клеток. Законы поддержания ионно-осмотического гомеостаза таковы, что, пока хватает энергоресурсов, клетка-генератор будет увеличивать обороты своих ионных насосов, невзирая на то, что тратит колоссальные количества АТФ на поддержание не только своего собственного ионного баланса, но и членов своей группы.

Ученым пока не удастся связать в стройную систему строгие количественные представления об электрических кабельных свойствах растущей верхушки гифы с морфологическими характеристиками роста (постоянство отношения суммарной длины ветвей к числу верхушек, иерархия скоростей у ветвей разного порядка и пр.). Интересные перспективы открывает новый подход: объединение усилий специалистов по сложным техническим системам и биологов.

Первые из них полагают, что по количеству запрограммированных деталей биологические системы не сложнее, чем, например, современный авиа-

лайнер, и предлагают использовать известные в технике принципы управления для анализа взаимодействий между деталями биологических систем. Совместные группы техников и биологов уже добились определенных успехов. Можно попытаться применить такой подход и к анализу электрической гетерогенности гифальной верхушки нейроспоры. Например, может оказаться полезной разработанная недавно в США компьютерная программа «Виртуальная клетка», успешно используемая для изучения закономерностей транспорта между ядром и цитоплазмой и динамики внутриклеточного кальция у животных клеток.

Где и как записаны в геноме законы, в соответствии с которыми молекулы и внутриклеточные структуры в процессе поляризованного верхушечного роста неуклонно располагаются внутри трубки с жесткими стенками и стабильным диаметром? Где и как установлен порядок ветвления, создающий форму гифального дерева с постоянным соотношением между суммарной длиной ветвей и числом верхушек? И почему это соотношение равно величине минимального ростового модуля и сопоставимо с кабельной постоянной? Где и как заложена программа, освобождающая вновь образующиеся клетки от обязанности генерировать мембранный потенциал и связанная с этим сильная электрическая поляризация гифальной вер-

хушки? Вероятно, на эти вопросы со временем ответит компьютерная биология, переживающая сегодня бурное развитие.

Человечество не так уж давно научилось использовать электричество для своих нужд. Представления, которые вошли в современную биологию благодаря Митчеллу и его сторонникам, свидетельствуют, что системы живых организмов освоили электричество гораздо раньше человека.

Растущая верхушка гифной гифы – уникальное образование, в котором разделение между соседними клетками функций генерации мембранных потенциалов и потребления мощности для накопления субстратов создает чрезвычайно сильную (по клеточным масштабам) электрическую поляризацию на участке, сопоставимом по размерам с постоянной длины эквивалентного электрического кабеля (несколько сотен микрон).

Гифа растет со скоростью несколько десятков микрон в минуту, следовательно, каждая электрически поляризованная группа клеток существует на протяжении всего 5–10 минут. Однако она с завидным упорством воспроизводится вновь и вновь выдвигающейся вперед новой биомассой, оформляющейся в виде трубки постоянного диаметра. Зачем, почему и по каким правилам? Пока на эти вопросы можно дать лишь очень приблизительный ответ... ■

ДОПОЛНИТЕЛЬНАЯ ЛИТЕРАТУРА:

- Davis R.H. *Neurospora: contributions of a model organism*. Oxf. Univ. Press. 2000.
- Harold F.M. *The way of the cell. Molecules, organisms and the order of life*. Oxf. Univ. Press. 2001.
- Skulachev V.P. Mitochondrial filaments and clusters as intracellular power-transmitting cables. *TRENDS in Biological Sciences*. V.26. No.1. 2001.
- System Biology. *Science*, V. 295. No. 5560. 2002.
- B. M. Slepchenko, J.C. Schaff, J. Macara & L.M. Loew. Quantitative cell biology with the Virtual Cell. *TRENDS in Cell Biology*. 2003. V.13. No. 11.
- The genome sequence of the filamentous fungus *Neurospora crassa*. *Nature*. 24 April 2003. V. 422. (www.nature.com/nature)
- Смолянинов В.В., Потапова Т.В. Оценка критической длины фрагмента гифы *Neurospora crassa*. *Биологические мембраны*. 2003. Т. 20. №4.
- Потапова Т.В. Межклеточные взаимодействия в гифах *Neurospora crassa*: двадцать лет спустя. *Биологические мембраны*. 2004. Т. 21. №3.

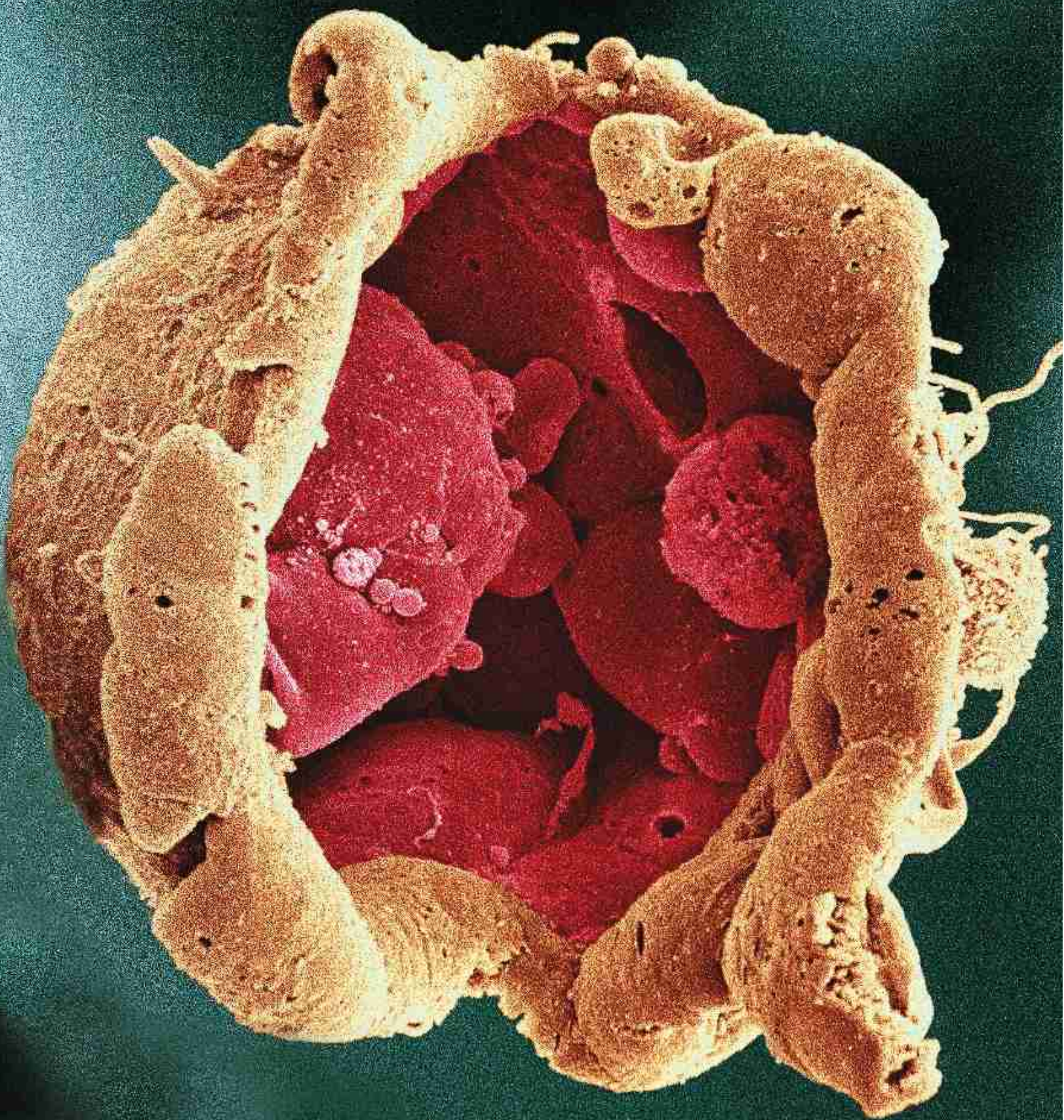

стволовые клетки:

СОМНЕНИЯ И НАДЕЖДЫ

Роберт Ланца и Надя Розенталь

Какие препятствия нужно преодолеть, чтобы **ИСПОЛЬЗОВАНИЕ** стволовых **КЛЕТОК В МЕДИЦИНЕ** перестало быть только мечтой?

Стволовые клетки таят в себе невиданные возможности: от регенерации поврежденных органов и тканей до лечения заболеваний, не поддающихся лекарственной терапии. Но реально ли применение этих клеток в медицине? Сумеют ли врачи приступить к лечению больных с их помощью сразу же после отмены соответствующих ограничений? По-видимому, нет. Даже сама идентификация стволовых клеток – это проблема. Прежде чем проводить те или иные эксперименты, необходимо убедиться, что эти клетки действительно являются тем «стволом», из которого, как ветви, вырастают все другие типы клеток, а также, что они способны к самовоспроизведению.

Наиболее универсальны эмбриональные стволовые (*ES – embryonic stem*) клетки, впервые выделенные из мышинных эмбрионов 20 лет назад. Они были взяты на самой ранней стадии развития плода из той его части, которая в норме дает начало трем разным слоям (зародышевым листкам) более позднего эмбриона (см. рис. на

стр. 57) и, в конце концов, – всем органам и тканям. Это свойство *ES*-клеток предопределило их название – плюрипотентные.

Большинство *ES*-клеточных линий человека, находящихся сегодня в распоряжении ученых, получены от необычных эмбрионов – они были созданы в результате искусственного оплодотворения *in vitro*. Однако при этом не все они идентичны.

В ПОИСКАХ СТВОЛОВЫХ КЛЕТОК

Некоторые линии дифференцируются в клетки только одного типа, другие вообще плохо растут в культуре. Чтобы проверить, являются ли клетки плюрипотентными, американские биологи предложили два теста, давно апробированных на *ES*-клетках животных. Таким образом, ученые надеются стандартизировать эксперименты, проводимые на *ES*-клетках человека. Первый тест основан на введении предполагаемых *ES*-клеток в организм какого-нибудь животного. Если у того образуется тератома (опухоль, содержащая клетки

всех трех зародышевых листков), то плюрипотентность можно считать доказанной. Вторым тестом является маркировка клеток-кандидатов и введение их в развивающийся эмбрион. Если клетки оказываются во всех тканях родившегося детеныша, то они скорее всего плюрипотентны. Однако применение подобной методики может привести к появлению животного-химеры, во всех тканях которого присутствует человеческая ДНК, что с этической точки зрения неприемлемо.

Чтобы надежно идентифицировать истинно плюрипотентные клетки, необходимо выявить гены, способные включаться и выключаться в разное время в культивируемых *ES*-клетках. Наличие такого профиля экспрессии генов не только стало бы инструментом для подтверждения способности клеток дать начало всем органам и тканям, но и позволило бы понять механизм самого феномена. К сожалению, профиль экспрессии генов *ES*-клеток пока дает противоречивые результаты. ▶

ЭМБРИОН ЧЕЛОВЕКА на 5–6-е сутки после оплодотворения (бластоциста), вскрытый для того, чтобы получить доступ к внутренней клеточной массе (выделена красным цветом) – источнику эмбриональных стволовых клеток.

Конечная цель экспериментов на *ES*-клетках – разработка новых методов замены или регенерации нефункционирующих клеток и органов, например, островковых клеток поджелудочной железы, вырабатывающих инсулин (их повреждения вызывают диабет), или нейронов, высвобождающих дофамин (их выход из строя лежит в основе болезни Паркинсона). Однако ученые не располагают надежными методами переключения *ES*-клеток на путь образования нужных тканей.

В культуре *ES*-клетки дифференцируются в беспорядочную массу клеток разного типа. Однако если воздействовать на них химическими веществами в строго определенные промежутки времени, то они начинают специализироваться в клетки какого-то одного типа, правда, охотнее образуют лоскуты сокращающейся сердечной мышцы, чем какие-либо другие ткани.

Как заставить клетки работать?

Поскольку до сих пор неизвестно, каким инструкциям подчиняются *ES*-клетки во время развития эмбриона, многие ученые занялись изучением естественной эмбриональной «ниши», с тем чтобы понять, какими внешними сигналами можно было бы воздействовать на процесс. Другие исследователи пытаются отследить характер изменения профиля экспрессии генов по ходу дифференцировки, надеясь

выявить те из них, чье включение или выключение направляло бы развитие клеток по тому или иному пути.

ES-клетки можно без особого труда заставить образовывать нейроны в чашке Петри, однако результат от этого будет, только если их удастся «вживить» в функционирующий мозг и наладить связь с соседними нейронами. Казалось, в 2001 г. произошел прорыв в этой области – Роналд Маккей (Ronald McKay) из национальных институтов здравоохранения сообщил, что наконец-то регенерировал инсулинпродуцирующие клетки из мышечных *ES*-клеток. Однако не прошло и двух лет, как Дуглас Мелтон (Douglas A. Melton) из Гарвардского университета, пытаясь повторить опыты Маккея, обнаружил, что регенерированные клетки поглощали инсулин из культуральной среды, а не синтезировали его.

Если бы *ES*-клетки можно было инъецировать в тот орган, который необходимо регенерировать, организм смог бы сам контролировать процесс с помощью сигналов, посылаемых окружающими тканями. Однако плюрипотентность *ES*-клеток таит в себе слишком много неожиданностей, чтобы такой подход можно было использовать в медицинских целях. Введенные клетки могут инициировать образование тератомы или тканей совсем другого типа, чем нужно. Однажды в экспериментах на живот-

ных ученые получили тератомы, содержавшие полностью сформировавшиеся зубы.

Чтобы не думать о том, что в результате инъекции *ES*-клеток в организм человека у него в мозгу или в сердце появится опухоль, вооруженная зубами, многие исследователи решили пойти обходным путем. Дождавшись перехода *ES*-клеток в более стабильное, но все еще весьма пластичное состояние родоначальных клеток, можно предотвратить неконтролируемую дифференциацию и сохранить способность реагировать на сигналы, посылаемые окружением, а также давать начало клеткам нужного типа.

Но и здесь существуют проблемы. Клетки-предшественники могут вызывать иммунную реакцию со стороны организма-хозяина: подобно клеткам трансплантированных органов, они несут на своей поверхности антигены, воспринимаемые иммунной системой как сигнал к атаке. Поскольку возможны сотни комбинаций различных антигенов, понадобятся сотни, а возможно, и тысячи линий *ES*-клеток для создания банка клеток, из которого можно было бы выбрать те, которые совместимы с организмом больного. Для этого потребуются миллионы эмбрионов, отбракованных в клиниках по искусственному оплодотворению. Поэтому не все ученые поддерживают идею создания подобного банка. По их мнению, можно подавить иммунный ответ больного на *ES*-клетки и их производные или изменить антигенные свойства самих клеток. Реалистичность такого подхода еще предстоит подтвердить, а пока единственный способ устранения иммунологического барьера – создание линии *ES*-клеток с использованием собственного генетического материала пациента путем переноса клеточного ядра, или клонирования. Этот метод имеет свои недостатки и вызывает серьезные возражения, но он уже апробирован на животных и дал обнадеживающие результаты в экспериментах по регенерации тканей.

ОБЗОР: ПЕРСПЕКТИВЫ ПРИМЕНЕНИЯ СТВОЛОВЫХ КЛЕТОК

- Отношение научного сообщества к замене или регенерации вышедших из строя органов с использованием стволовых клеток весьма неоднозначно: одни связывают с новым направлением большие надежды, другие относятся к нему с подозрением.
- Наибольшим потенциалом обладают эмбриональные стволовые клетки, но ученые пока не знают, как контролировать их развитие. Для решения некоторых задач больше подходят стволовые клетки взрослого организма, однако до сих пор остается открытым вопрос об их истинном происхождении и потенциале.
- Прежде чем методы терапии, основанные на применении стволовых клеток, войдут в медицинскую практику, придется преодолеть множество преград, как научных, так и общественно-политических.

ЧТО ТАКОЕ ЭМБРИОНАЛЬНЫЕ СТВОЛОВЫЕ КЛЕТКИ

Эмбриональные стволовые (ES) клетки получают на самой ранней стадии развития эмбриона из области, которая дает начало всем органам и тканям будущего организма. Универсальность ES-клеток обусловила их название – плюрипотентные.

СУДЬБА КЛЕТКИ

Эмбрион человека, сформировавшийся за 5–6 суток после оплодотворения яйцеклетки, состоит из 100–150 клеток, начавших специализироваться. Он представляет собой сферическую структуру под названием бластоциста, которая имеет наружный слой и полость, где образуется внутренняя клеточная масса.

Из наружного слоя развивается плацента и другие поддерживающие структуры, а из внутренней клеточной массы – органы и ткани плода. К третьей неделе эмбрион, называемый гастролой, содержит три первичных зародышевых листка, из которых образуются сотни типов клеток тела человека.

ГАСТРУЛА
(14–16 сут.)

ЗАРОДЫШЕВЫЕ
ЛИСТКИ И
ОТДЕЛЬНЫЕ
ФОРМИРУЮЩИЕСЯ
ИЗ НИХ ТКАНИ

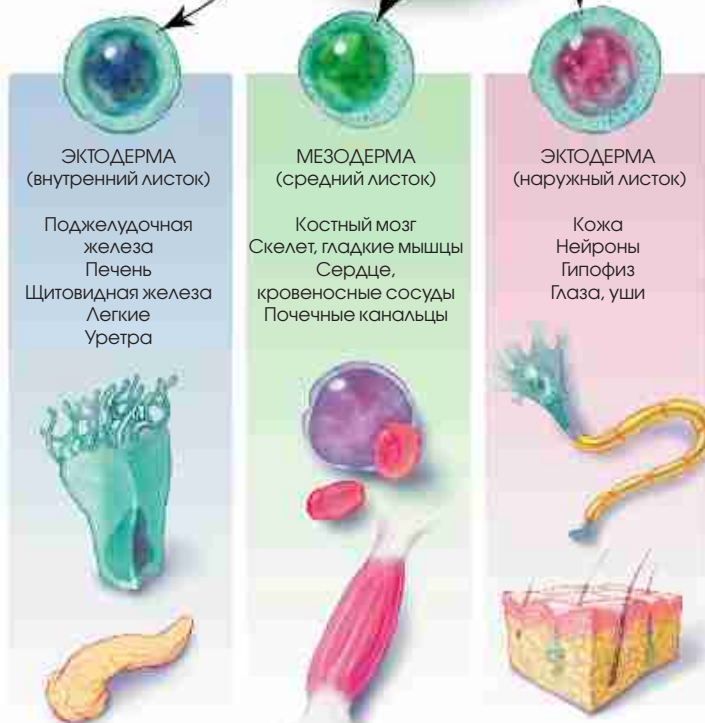

ОПЛОДОТВОРЕННАЯ
ЯЙЦЕКЛЕТКА
(1 сут.)

Наружный слой
Внутренняя клеточная масса
БЛАСТОЦИСТА
(5–6 сут.)

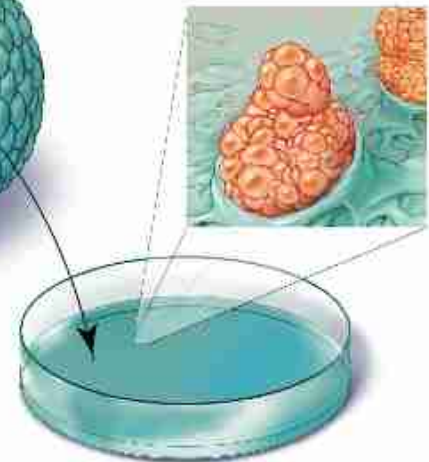

ПОЛУЧЕНИЕ ЭМБРИОНАЛЬНЫХ СТВОЛОВЫХ КЛЕТК

Чтобы получить линию ES-клеток, из бластоцисты отбирают внутреннюю клеточную массу и помещают ее в чашку Петри с клетками-кормилицами. Через несколько дней в чашке образуется колония клеток (фото вверху), которые можно отнести к эмбриональным стволовым, если они соответствуют двум условиям: дают положительный результат на стандартные тесты и обладают способностью к самоподдержанию.

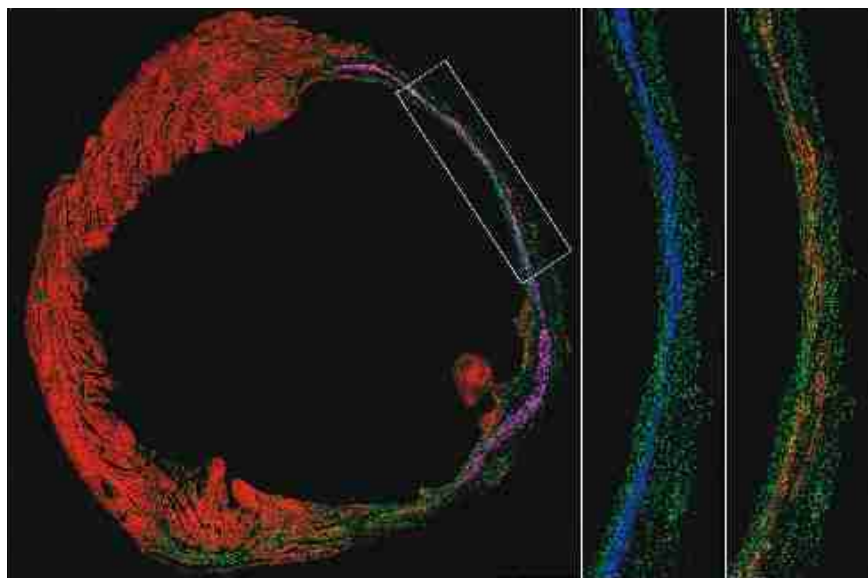

Сердце мыши (срез через левый желудочек), перенесшей инфаркт миокарда. С помощью клонированных *ES*-клеток в течение месяца было регенерировано 38% пораженной ткани (левая фотография, прямоугольник). При большем увеличении видны новые клетки (красные) и клонированные (синие).

Можно ли перевести часы назад?

Клонирование можно рассматривать как один из способов омоложения организма на клеточном уровне. Тело человека состоит более чем из 200 различных типов клеток. Но если клетка приобрела какую-то специализацию, то в норме обратного пути нет – она дифференцируется окончательно и бесповоротно. Однако если заменить ядро неоплодотворенной яйцеклетки ядром клетки соматической (неполовой), она может повести себя как оплодотворенная, т.е. приступит к делению. *ES*-клетки образующегося

эмбриона будут содержать ДНК донорной соматической клетки, а она сама будет перепрограммирована и перейдет в ранг стволовой с присущей ей способностью регенерировать ткани разного типа.

Недавно мы провели следующий эксперимент: частично дифференцированные стволовые клетки, полученные от клонированного мышинного эмбриона, инъецировали в сердце грызуна, перенесшего инфаркт. Обнаружилось, что в течение месяца произошла замена 38% клеток зарубцевавшейся ткани сердечной мышцы нормальными клетками (см.

ОБ АВТОРАХ:

Роберт Ланца и Надя Розенталь (Robert Lanza, Nadia Rosenthal) – ведущие специалисты в области изучения стволовых клеток. Ланца – директор по медицинским вопросам в компании *Advanced Cell Technology, Inc.* и доцент Института регенеративной медицины Уэйк-Форестского университета. Он занимается изучением *ES*-клеток человека, клонированием, регенерацией тканей и партеногенезом. Розенталь возглавляет Европейскую лабораторию молекулярной биологии в Риме. Предмет ее исследований – регенерация нервно-мышечных соединений и сердечной мышцы с помощью *ES*-клеток, развитие сердца эмбриона.

фото слева). А в этом году методом переноса ядра соматической клетки (*Somatic cell nuclear transfer, SCNT*) впервые была получена линия *ES*-клеток человека. Может быть, с помощью этого подхода удастся преодолеть преграды на пути использования стволовых клеток в терапевтических целях? Первый важный шаг на этом пути уже сделан. В феврале Ву Сук Хванг (Woo Suk Hwang) из Сеульского национального университета сообщил, что, используя *SCNT*-метод, он создал эмбрион человека, вырастил его до стадии бластоцисты и получил плюрипотентные клетки.

В распоряжении Хванга было 242 яйцеклетки, что позволило варьировать условия проведения эксперимента и поэтапно проследить весь процесс. Но даже в этих условиях удалось получить лишь одну линию *ES*-клеток. Механизм перепрограммирования яйцеклетки при таком способе ее оплодотворения во многом остается загадкой – точно так же, как и процесс развития из нее эмбриона.

Нет уверенности и в том, что по ходу перепрограммирования или в процессе манипуляций с эмбрионом в его генетическом материале не произойдут мутации и образующиеся *ES*-клетки не превратятся в раковые. Далее, прежде чем переносить ядро соматической клетки больного, необходимо устранить в его ДНК мутации, которые могут быть причиной наследственных заболеваний (например, гемофилии или мышечной дистрофии). К счастью, методы геноспецифичной модификации, повсеместно осуществляемой в экспериментах на *ES*-клетках мышей, были апробированы и на *ES*-клетках человека, так что предварительное устранение мутаций в донорской ДНК перед введением ее в яйцеклетку не должно оказаться проблемой.

Большим вопросом остается и полноценность *ES*-клеток, происходящих от клонированных эмбрионов. Известно, что попытки получить жизнеспособных клонированных животных часто заканчивались неудачей:

ПОЛИТИКА: ОСНОВНОЕ ПРЕПЯТСТВИЕ

Эксперименты на стволовых клетках взрослого организма не вызывают никаких возражений, но результативность их применения в медицине далеко не очевидна. Эмбриональные стволовые (ES) клетки в этом отношении гораздо более эффективны, однако использовать весь их потенциал невозможно из-за многочисленных ограничений.

В Великобритании, Сингапуре, Южной Корее, Китае, Японии и ряде других стран исследования с применением ES-клеток активно финансируются государством. Вместе с тем, пока Европейский парламент не определил единую политику в этой области, каждая из стран-участниц руководствуется своими правилами. А обсуждение в ООН вопроса о выработке международного соглашения отложено на два года.

В США научные сотрудники, финансируемые государством, могут работать только с ES-клетками, выделенными до августа 2001 г., т.е. до введения администрацией Буша ограничений. Реально же на исследования так называемых президентских клеточных линий было выделено менее \$20 млн. из \$27-миллиардного бюджета национальных институтов здравоохранения.

Только 15 линий из числа «президентских» жизнеспособны, остальные же плохо растут в культуре или содержат генетические аномалии.

И все они находятся в культуральной среде, содержащей клетки мыши, что сопряжено с риском их заражения вирусами животных. Администрация по контролю за продуктами питания и лекарствами США сейчас решает вопрос о том, можно ли использовать эти клетки для проведения клинических испытаний.

Переход на негосударственное финансирование может стать выходом для многих ученых в США. Так, Эндрю Гроув (Andrew S. Grove), основатель компании Intel, выделил \$5 млн.

Сан-Францисскому университету на работы по созданию новых линий ES-клеток, а Стэнфордский университет получил \$12 млн. от анонимного спонсора на исследование ракового процесса с использованием ES-клеток. Но политический климат в стране таков, что многие исследователи стараются вообще отойти от этой проблемы, что не прибавляет энтузиазма инвесторам и биотехнологическим фирмам.

Переломить ситуацию пытаются некоторые штаты, действуя на свой страх и риск. Оценив, какую прибыль сулят исследования ES-клеток, власти Калифорнии решили официально их поддержать. В ноябре здесь пройдет референдум по вопросу выделения из бюджета \$3 млрд. на поддержку ученых. Такую же позицию заняли в прошлом году власти Нью-Джерси, пообещав в течение пяти лет выделить исследователям штата \$50 млн.



Дуглас Мелтон из Гарвардского университета создал 17 новых линий ES-клеток, используя эмбрионы, которые были получены в результате оплодотворения *in vitro*. Предполагается, что ученый будет одним из директоров института по изучению стволовых клеток, который планирует создать Гарвардский университет.

четвероногие либо погибали, либо имели многочисленные отклонения от нормы. Однако проверка потенциала клонированных ES-клеток путем введения их в развивающуюся бластоцисту дала положительный результат: появившееся на свет животное было совершенно нормальным. Отсюда следует, что если о репродуктивном клонировании применительно к человеку пока нечего и думать, то над использованием ES-клеток в терапевтических целях, полученных методом переноса ядра, необходимо работать.

Аналогичные опасения вызывает и другой метод получения ES-клеток – партеногенез (в переводе с греческого – «непорочное зачатие»), когда яйцеклетку стимулируют к делению с помощью химических веществ. Псевдоэмбрион (партенот) выращивать гораздо проще, чем полученный методом переноса ядра. В опытах на животных из партенот были получены ES-клетки, способные к нормальной дифференцировке в культуре и прошедшие тест на образование тератомы.

В отличие от обычных клеток, в которых присутствуют хромосомы от обоих родителей, партеноты содержат удвоенный набор хромосом исходной яйцеклетки. Они обладают полным комплектом генов, но не подлежат имплантации в матку суррогатной матери. Имея только одного родителя, партенот несет половину возможных антигенов, а потому при введении в хозяйский организм встречает меньшее противодействие со стороны иммунной системы. Чтобы охватить иммунологические характеристики большей ▶

ХРАНИЛИЩЕ СТЕЛОВЫХ КЛЕТОК

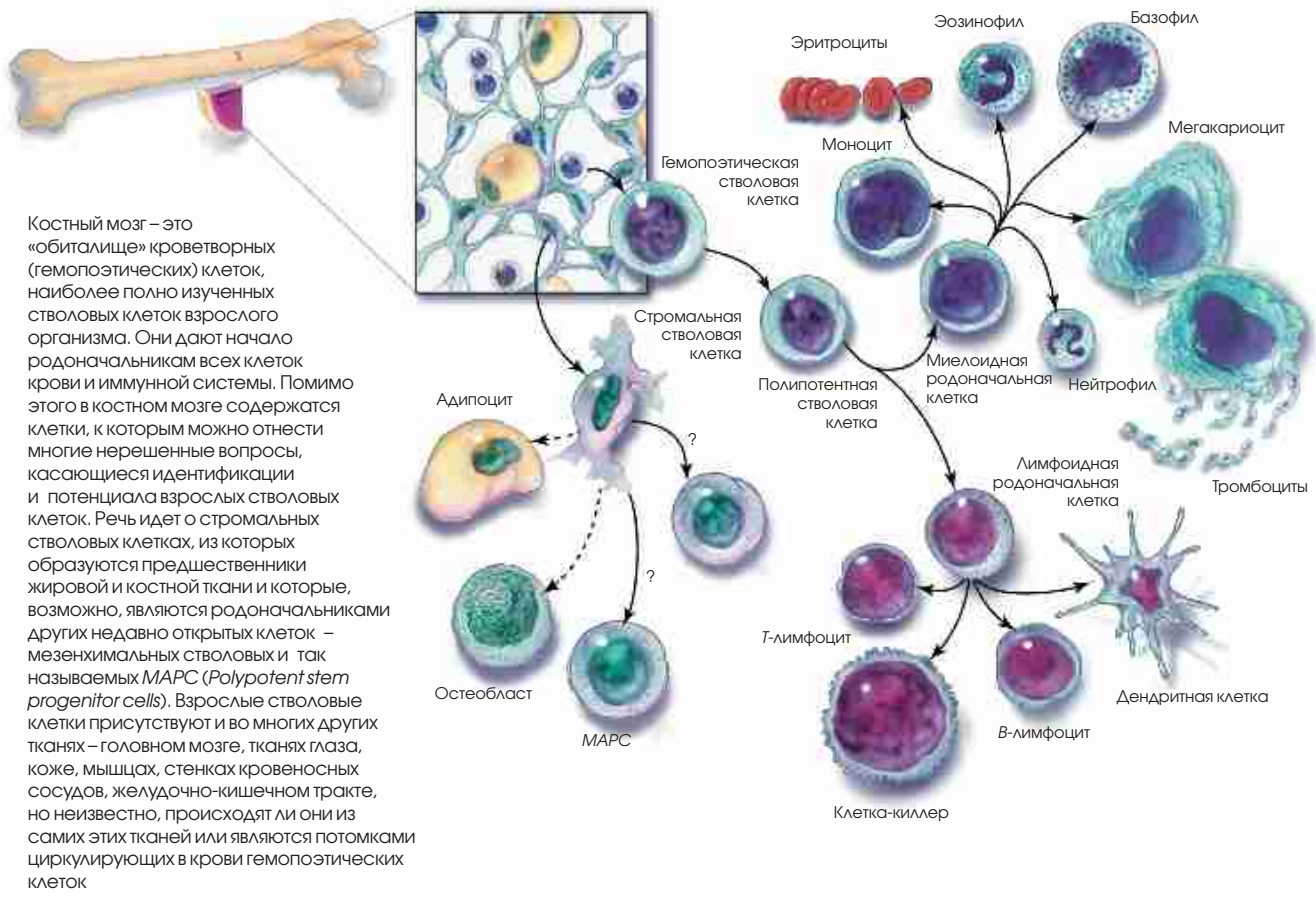

части населения США, нужно создать банк по крайней мере из 1000 партеногенетических ES-клеточных линий.

Скрытый потенциал

Заживление ран на коже начинается сразу же после их появления. Печень человека в течение одной недели может регенерировать до 50% своей клеточной массы, а в крови каждую минуту появляется 350 млн. новых эритроцитов. Известно, что во всех быстро восстанавливающихся тканях имеются активно пролиферирующие стволовые клетки. Почему к столь же быстрой регенерации не способны другие органы, в первую очередь мозг и сердце, в которых недавно тоже были обнаружены клетки, претендующие на статус стволовых?

Наиболее полно были изучены кроветворные (гемопоэтические) стволовые клетки взрослого организма. Они находятся в костном мозге и дают начало всем форменным элементам крови и лимфы. Стволовые клетки, дифференцирующиеся в семейство клеток одного органа или ткани, называют полипотентными. Есть надежда, что они будут обнаружены и в других органах, и тогда для регенерации не придется проводить манипуляции на эмбрионах. А может быть, будут открыты «взрослые» стволовые клетки, приближающиеся по степени плюрипотентности к эмбриональным.

Пока же ученые пытаются выяснить, не блокирован ли каким-либо образом процесс саморегенерации в тканях, где он идет очень медленно, и нельзя ли

его разблокировать. Сам источник различных взрослых стволовых клеток, а также их потенциал пока до конца не установлены. Не ясно также, происходят ли тканеспецифичные стволовые клетки во взрослом организме от самой этой ткани или от циркулирующих в крови гемопоэтических стволовых клеток. Остается неизвестным и то, как далеко могут продвинуться эти клетки на пути к неприсущей им специализации и удастся ли осуществить такую «трансдифференциацию» не только в лаборатории, но и *in vivo*.

К мысли о том, что некоторые взрослые стволовые клетки обладают большим потенциалом, ученых подтолкнули наблюдения за больными, которым был пересажен костный мозг: обнаружилось, что донорные клетки

распространились по многим тканям реципиента. Следовательно, при определенных условиях стволовые клетки костного мозга могут дифференцироваться в клетки практически любого типа. (Аналогичным свойством обладают фетальные стволовые клетки, выделенные из пуповинной крови новорожденного.)

Однако неоднократные попытки проверить теорию пластичности взрослых стволовых клеток на живых организмах не увенчались успехом. В марте этого года появились два сообщения на эту тему. Леора Болсэм (Leora Balsam) из Стэнфордского университета и Чарлз Марри (Charles E. Murry) из Вашингтонского университета независимо друг от друга попытались обнаружить кроветворные стволовые клетки в сердечной мышце мыши, перенесшей инфаркт. Никаких следов их участия в регенерации негематопэтической ткани не выявилось.

Однако было обнаружено масштабное слияние стволовых клеток костного мозга с клетками сердечной мышцы, печени и мозга, заставляющее по-иному взглянуть на феномен трансдифференциации. В будущих исследованиях взрослых стволовых клеток необходимо исключить возможность их простого слияния с клетками данного органа. Только в этом случае можно будет говорить об их участии в регенерации «непрофильного» для них органа.

В исследованиях тканеспецифичных стволовых клеток уже достигнуты ощутимые успехи. В Германии проводилось обследование пациентов, перенесших обширный инфаркт миокарда, которым непосредственно в поврежденный участок инъекцировали их собственные родоначальные клетки сердечной мышцы. За 4 месяца размер поврежденной области уменьшился на 10% и работа сердца улучшилась.

Основным препятствием к клиническому применению взрослых стволовых клеток служит малочисленность их популяции в тканях и трудности выделения. Так, в костном мозге взрослой мыши их всего 1 на 10000, а для человека эта величина может быть еще

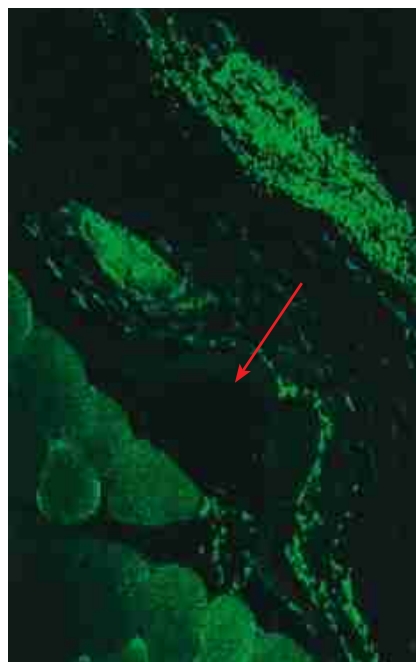

Стволовые клетки костного мозга (флуоресцируют зеленым цветом) мигрируют к поврежденным мышцам ноги (стрелка) по сигналу белка *IGF-1* (инсулиноподобного фактора роста) и запускают процесс регенерации.

меньше. Непредсказуема и локализация стволовых клеток для большинства тканей, а возможности их идентификации с помощью поверхностных маркеров или профилей экспрессии генов весьма ограничены.

Даже если взрослые стволовые клетки выделены, их еще нужно научиться культивировать, т.к. они растут чрезвычайно медленно. Как и в случае *ES*-клеток, мало что известно о факторах, определяющих судьбу взрослых стволовых клеток. Мы не знаем также, как повлияет на их способность к регенерации тканей больных процесс культивирования.

Вместо того чтобы тратить силы на выделение, культивирование и введение в организм стволовых клеток больного, может быть, стоит мобилизовать скрытые возможности самого организма? Появляется все больше данных о том, что стволовые клетки, аналогично клеткам метастазирующих опухолей, воспринимают химические

сигналы, направляющие их к тем местам в организме, где возникли повреждения. Недавно мы обнаружили, что по сигналу белка *IGF-1* (инсулиноподобный фактор роста 1) мышечные стволовые клетки отправляются в длительные путешествия в организме животного (см. фото слева).

Чтобы мобилизовать организм на запуск процессов регенерации с помощью стволовых клеток, необходимо досконально понять роль химических сигналов. Возможно, *IGF-1* не только способствует адресной доставке стволовых клеток, но и принимает участие в переходе клеток поврежденной ткани в полипотентное состояние с последующей их дифференциацией. Этот феномен, известный под названием эпиморфическая регенерация, лежит в основе удивительной способности тритона и рыбы-зебры к регенерации целых органов.

Заветная мечта ученых – найти способы контроля дедифференциации тканей взрослого организма, по существу научиться превращать полностью дифференцированные клетки в стволовые. Но регенеративная терапия, основанная на дифференциации, – это дело далекого будущего, и скорее всего приблизить его помогут исследования как эмбриональных, так и взрослых стволовых клеток.

Что впереди?

Пока изучение стволовых клеток породило больше вопросов, чем дало ответов. Однако результаты первых тестов на возможность применения взрослых стволовых клеток для лечения сердечно-сосудистых заболеваний весьма обнадеживают. Проведены успешные эксперименты на животных по применению производных *ES*-клеток для лечения нейродегенеративных расстройств, что, возможно, подтолкнет соответствующие клинические испытания на человеке.

Мы уверены, что за регенеративной терапией на уровне клеток и органов большое будущее. Весьма серьезные препятствия на пути ее развития пока не устранены, но преодолимы. ■

Распространение ядерного оружия и баллистических ракет создает угрозу атомного удара по глобальной системе искусственных спутников Земли.

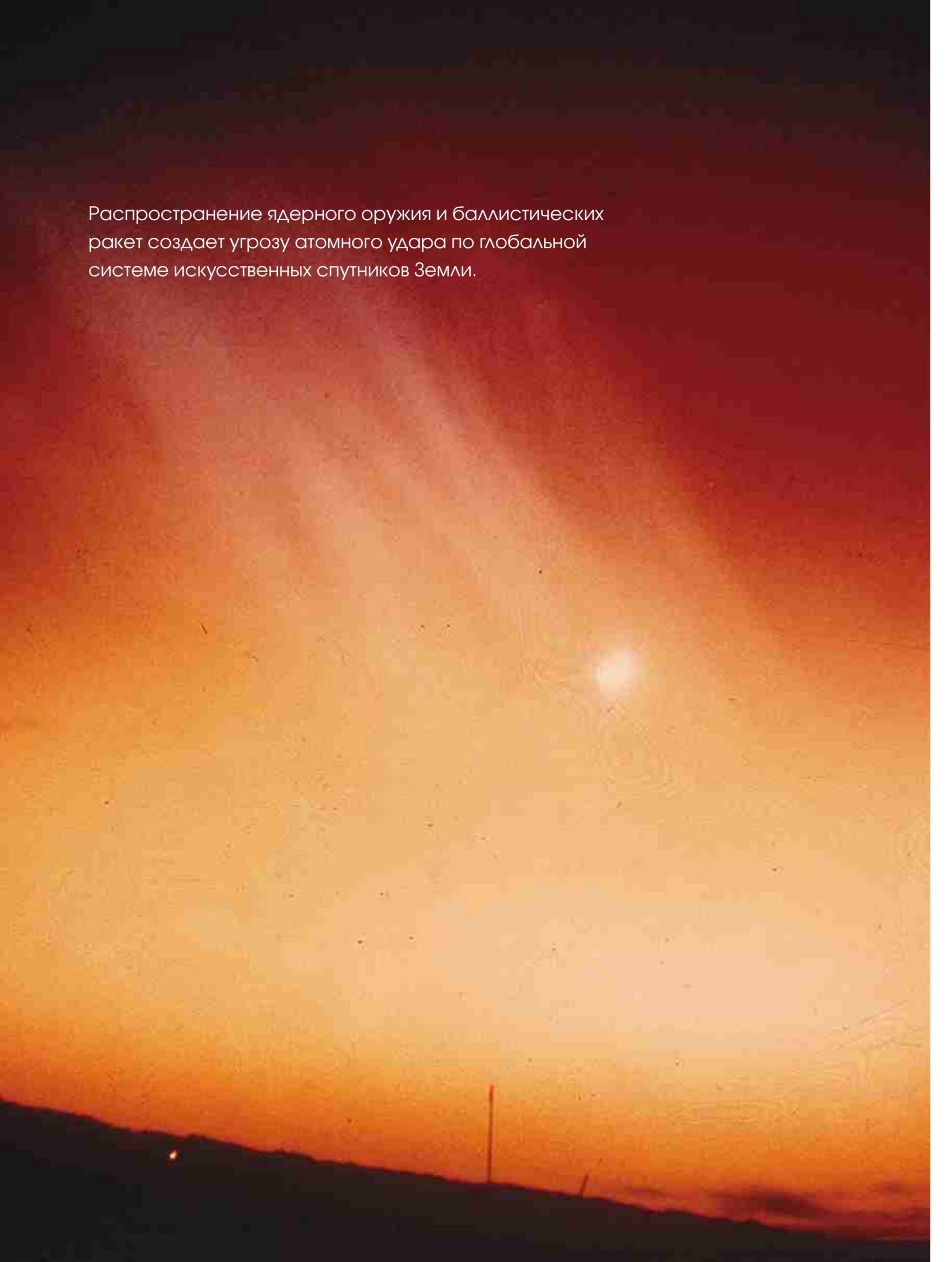

ядерные взрывы на орбите

Дэниел Дюпон

9 июля 1962 г. в США на атолле Джонстон в Тихом океане прошли испытания термоядерного взрыва в космосе. Запуск ядерной боеголовки с использованием баллистической ракеты *Thor*, под кодовым названием «Морская звезда-1», был последним в серии подобных экспериментов, проводившихся на протяжении четырех лет министерством обороны США. Но в тот момент, когда ракета прочертила в небе дымный след, мало кто мог предположить, насколько неожиданными окажутся последствия высотного взрыва мощностью 1,4 мегатонны.

Тем временем на Гавайях, примерно в 1300 км от места событий, информация о последнем взрыве «радужной бомбы» просочилась в печать, и население островов с нетерпением ожидало начала «фейерверка». Когда боеголовка взорвалась на высоте 400 км, ослепительная вспышка на мгновения озарила море и небо подобно полуденному солнцу, после чего небеса на секунду приобрели светло-зеленый цвет.

Однако большинство жителей Гавайских островов наблюдали менее приятные последствия взрыва. На острове Оаху внезапно погасло уличное освещение, перестала приниматься местная радиостанция, а также пропала телефонная связь. Где-то в Тихом океане на полминуты нарушилась работа высокочастотных систем радиосвязи. Позже ученые установили, что «Морская звезда» послала в пространство электромагнитный импульс (ЭМИ)

гигантской разрушительной силы, который захлестнул огромную территорию вокруг эпицентра взрыва.

В течение нескольких минут небо над горизонтом окрасилось в кроваво-красный цвет (см. иллюстрацию слева). Ученые с нетерпением ожидали именно этого момента. Во всех предыдущих высотных испытаниях в космосе возникало облако заряженных частиц, которое через некоторое время деформировалось магнитным полем Земли и вытягивалось вдоль ее естественных радиационных поясов, обрисовывая их структуру (см. иллюстрацию на стр. 65). Но никто не ожидал того, что случилось в последующие месяцы: интенсивные искусственные радиационные пояса вывели из строя семь спутников, обращавшихся на низких околоземных орбитах, – треть существовавшего тогда космического флота.

Тревога: высотные ядерные взрывы!

Сегодня ИСЗ используются в связи, навигации, телевидении и радиовещании. Согласно данным Ассоциации спутниковой промышленности, на низких орбитах обращается около 250 коммерческих и военных спутников, и большинство из них абсолютно беспомощно перед радиацией, которую может вызвать высотный атомный взрыв. Стремительное увеличение производства ядерного оружия и баллистических ракет вызывает опасения и заставляет задуматься о бу-

дущем мировой спутниковой системы. Один небольшой ядерный заряд, взорванный на выбранной высоте над США, «может повлиять на связь, электронику и другие системы, что нанесет непоправимый ущерб экономике страны», – утверждает Роберт Норрис (Robert Norris), старший научный сотрудник Совета по охране природных ресурсов, принимающий участие в ядерной программе.

США, Россия, Китай, Великобритания, Франция, Израиль, Индия, Пакистан и, возможно, Северная Корея сейчас обладают такими возможностями.

Отчет за 2001 г., выпущенный комитетом Дональда Рамсфелда (Donald H. Rumsfeld), нынешнего министра обороны (официально этот комитет носит название: комиссия по безопасности управления и организации национальных космических исследований), предупреждает, что «США может ожидать «космический Перл-Харбор». Далее в этом документе содержится призыв к руководству государства предпринимать более активные действия, чтобы снизить угрозу неожиданного нападения и его возможных последствий.

Система противоракетной обороны, которую создает США, чтобы оградить себя и своих союзников от атак с использованием ракет дальнего действия, не слишком надежна и скорее всего не способна полностью защитить эти страны. Грубо говоря, если против ракеты с ядерной боеголовкой и дистанционным взрывателем ▶

применить противоракету, то этим можно спровоцировать высотный ядерный взрыв.

В 2001 г. Управление обороны Пентагона по снижению угрозы (*Defense Threat Reduce Agency, DTRA*) попыталось оценить возможные последствия испытаний для низкоорбитальных спутников. Результаты неутешительные: одного небольшого ядерного заряда (от 10 до 20 килотонн – как бомба, сброшенная на Хиросиму), взорванного на высоте от 125 до 300 км, «достаточно, чтобы на несколько недель или даже месяцев вывести из строя все спутники, не имеющие специальной защиты от радиации». Денис Пападопулос (K. Dennis Papadopoulos), специалист по физике плазмы из Мэрилендского университета, иного мнения: «10-килотонная ядерная бомба, взорванная на специально рассчитанной высоте, может привести к потере 90% всех низкоорбитальных спутников примерно на месяц».

Согласно отчету управления, в некоторых точках околоземного пространства в результате высотного ядерного взрыва уровень радиации может увеличиться на 3–4 порядка и оставаться повышенным в течение двух лет. Все спутники, оказавшиеся в зоне с повышенным фоном, будут накапливать радиацию гораздо быстрее, чем предполагалось при проектировании, что значительно снизит быстродействие электроники и приведет к росту потребления энергии. Вероятно, в первую очередь откажет система



Испытание, проведенное в 1958 г. министерством обороны США, назвали «Апельсин». 1,9-мегатонная атомная бомба была взорвана на высоте около 43 км над атолом Джонстон в Тихом океане.

ориентации или связи, и спутники уже не смогут выполнять свои задачи или их срок службы значительно сократится. К тому же высокий уровень радиации помешает запуску ремонтных бригад. «Пилотируемые космические полеты должны быть прекращены на год или более, пока уровень радиации не снизится», – отмечается в отчете. Подсчитано, что издержки на замену аппаратуры, выведенной из строя последствиями высотного ядерного взрыва, составят более \$100 млрд. (Не считая общих экономических потерь

от утраты возможностей, предоставляемых космической техникой!) «К сожалению, мы не придаем угрозе высотных ядерных взрывов того значения, которого она заслуживает», – предостерегает Курт Велдон (Curt Weldon), сторонник развертывания системы ПРО и ядерной обороны, член комитета по вооружениям палаты представителей конгресса США.

Низкая орбита – высокий риск

Сегодня изучаются последствия американских и советских ядерных испытаний в космосе, проводившихся в 1950-х и 1960-х гг. Известно, что ядерный взрыв в атмосфере создает быстро расширяющееся облако раскаленного газа (плазмод), которое посылает вовне ударную волну. В то же время оно испускает во всех направлениях чудовищное количество энергии в виде теплового излучения, высокоэнергичных рентгеновских и гамма-квантов, быстрых нейтронов и ионизированных остатков самой ядерной боеголовки. Вблизи Земли атмосфера поглощает излучение, из-

ОБЗОРЫ: ЯДЕРНЫЕ ВЗРЫВЫ НА ОРБИТЕ

- Взрыв ядерного заряда на низкой орбите на несколько лет нарушит нормальную работу коммерческих и гражданских спутников.
- Все больше стран (и, возможно, негосударственных структур) получают доступ к ядерному оружию и баллистическим ракетам. Пока вероятность агрессии невелика, но, принимая во внимание чудовищные последствия, забывать о ней нельзя.
- Если ядерный взрыв в космосе все же произойдет, воздействие низкочастотными радиоволнами может уменьшить количество опасных заряженных частиц и очистить пространство для работы спутников.

за чего воздух нагревается до экстремально высокой температуры. Этого достаточно, чтобы «мягко посадить» ядерное облако на Землю. Молекулы воздуха ослабляют генерацию электромагнитного импульса. Поэтому основные разрушения от ядерного взрыва, произведенного недалеко от поверхности, вызваны ударными волнами, стирающими все с лица Земли, ветрами неимоверной силы и поистине адской жарой.

Высотные ядерные взрывы (обычно более 40 км) сопровождаются совершенно другими эффектами. Поскольку они происходят практически в безвоздушном пространстве, облако плазмы расширяется гораздо быстрее и достигает большего размера, чем это было бы у поверхности, а излучение проникает гораздо дальше.

Денис Пападопулос объясняет, что возникающий при этом сильный электромагнитный импульс имеет сложную структуру. В первые несколько десятков наносекунд около 0,1% энергии, произведенной взрывом, высвечивается в виде гамма-излучения с энергией квантов от 1 до 3 МэВ (мегаэлектронвольт, единица измерения энергии). Мощный поток гамма-квантов ударяет в земную атмосферу, где они сталкиваются с молекулами воздуха и отрывают от них электроны (отскакивание электрона при столкновении с гамма-квантом физики называют эффектом Комптона). Так образуется лавина комптоновских электронов с энергиями порядка 1 МэВ, которые движутся по спиральным траекториям вдоль силовых линий магнитного поля Земли. Создающиеся нестабильные электрические поля и токи

генерируют на высоте от 30 до 50 км над поверхностью Земли электромагнитное излучение в диапазоне радиочастот от 15 до 250 МГц.

По словам Дениса Пападопулоса, для мегатонной бомбы, взорванной на высоте 200 км, диаметр излучающей области будет примерно 600 км. Высотный ЭМИ может создать разность потенциалов, достаточную, чтобы разрушить любые чувствительные электрические цепи и приборы, находящиеся на земле в пределах прямой видимости. «Но на высокой орбите поле, создаваемое ЭМИ, не так сильно и в целом создает меньше помех», – добавляет он.

Ученые утверждают, что, по крайней мере, 70% энерговыделения атомной бомбы приходится на электромагнитное излучение в рентгеновском ▶

МАГНИТНЫЕ ОКРЕСТНОСТИ ЗЕМЛИ

Дипольное магнитное поле нашей планеты захватывает электроны солнечного ветра (или образовавшиеся при ядерном взрыве), которые движутся вдоль силовых линий от одного полюса к другому. Электроны заполняют область тороидальной формы (как пончик), опоясывающую земной шар и названную радиационными поясами.

Между внешним и внутренним поясами имеется промежуток – область с относительно малым количеством электронов, там ИСЗ находятся в безопасности. Если в результате высотного ядерного взрыва радиационные пояса «раздуются» от поступивших в них электронов, то заряженные частицы заполнят и эту область и выведут из строя электронную начинку спутников.

Когда электрон приближается к концу магнитной линии, возле полюсов, где магнитные силы больше, он замедляется (см. фрагмент). В некоторой точке – ее называют зеркальной точкой – частица останавливается и начинает двигаться обратно вдоль силовой линии магнитного поля. Высота зеркальной точки над поверхностью Земли зависит от так называемого питч-угла частицы – угла между линией магнитного поля и направлением скорости частицы, которая летит по спирали вокруг силовой линии. Для частиц, питч-углы которых острые (движение скорее параллельно линиям магнитного поля, чем перпендикулярно), зеркальная точка лежит ниже 100 км, и такие частицы могут сталкиваться с молекулами атмосферы, вызывая полярные сияния. Если зеркальная точка расположена выше 100 км, то частицы путешествуют от полюса к полюсу.

Радиационные пояса Земли

Внутренний электронный пояс:
600 – 5000 км

Промежуток (безопасная зона):
6000 – 12 000 км

Внешний электронный пояс:
20 000 – 50 000 км

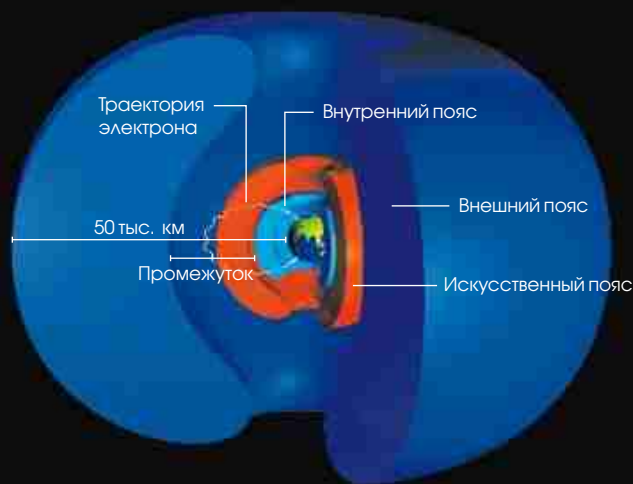

диапазоне, которое, как и сопутствующее ему гамма-излучение и нейтроны с высокой энергией, проникает сквозь все предметы, встречаемые на пути. Энергия излучения уменьшается с расстоянием, поэтому спутники, находящиеся далеко от места взрыва, страдают меньше, чем оказавшиеся поблизости.

«Мягкий рентген» – рентгеновские лучи с низкой энергией, которые также образуются при высотном ядерном взрыве, – не проникает внутрь космического аппарата, но нагревает его оболочку, что может вывести из строя электронную начинку спутника. К тому же мягкий рентген разрушает покрыва-

тие солнечных батарей, значительно ухудшая их способность вырабатывать энергию, а также портит оптические поверхности датчиков положения и телескопов. Рентгеновское излучение более высокой энергии, воздействуя на спутник, вызывает образование потоков электронов, которые

ПОСЛЕДСТВИЯ ВЫСОТНОГО ЯДЕРНОГО ВЗРЫВА

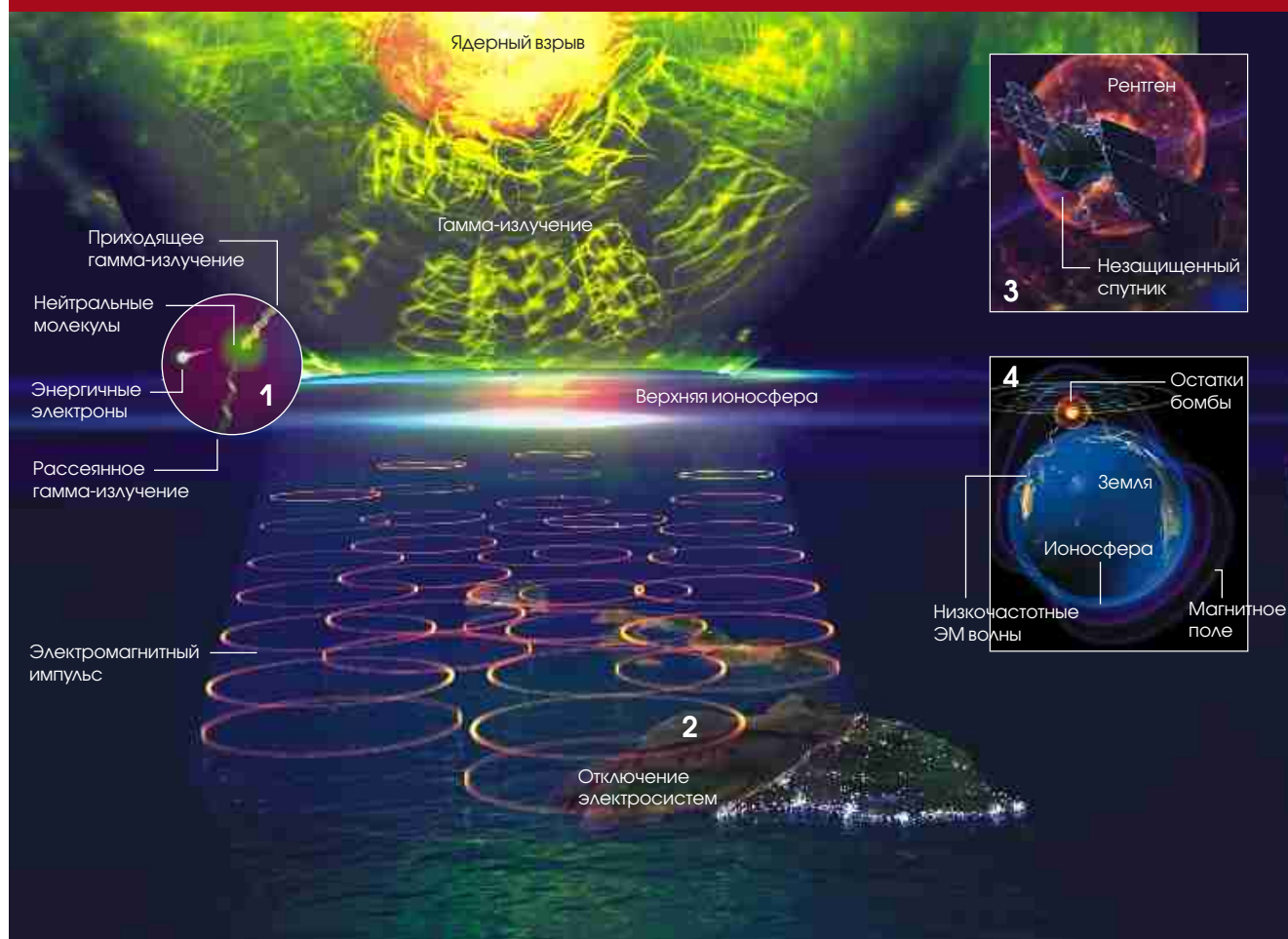

Обычно взрыв ядерной бомбы на орбите сопровождается следующей последовательностью событий. В первые десятки наносекунд происходит мощный выброс гамма-квантов, которые, сталкиваясь с нейтральными молекулами на высоте 30–40 км в атмосфере Земли, рождают высокоэнергичные электроны (1). Эти заряженные частицы, летящие с огромной скоростью, генерируют мощный ЭМИ, который может вывести из строя любую чувствительную электронику, находящуюся в пределах его досягаемости на поверхности Земли (2).

В течение следующих нескольких секунд большая часть энергии боеголовки «высветится» в форме рентгеновского излучения (3). Когда эти мощные электромагнитные волны встречаются на своем пути незащищенный спутник, они вызывают сильные токи и напряжения в теле спутника, отчего перегорает вся его хитромумная электронная начинка.

Остатки боеголовки в виде ионизированного вещества, растаскиваемые расширяющимся плазмоидом, пролетят еще несколько сотен километров. Эти заряженные частицы взаимодействуют с магнитным полем Земли, отчего возникает электрическое поле, меняющееся с низкой частотой (4). Эти медленно осциллирующие волны распространяются вокруг земного шара, отражаясь от поверхности Земли и нижнего края ионосферы. Несмотря на то что электрическое поле слабо, оно может создавать значительные напряжения между концами протяженных наземных или подводных линий электропередач, что разрушает электрические цепи даже вдали от места взрыва.

В течение следующих недель и месяцев энергичные электроны, захваченные магнитным полем, постепенно выведут из строя электрические системы всех спутников на своем пути.

приводят к возникновению сильных электрических токов и напряжений, способных попросту сжечь чувствительные электросхемы.

Как считает Денис Пападопулос, ионизованное вещество самой боеголовки вступает во взаимодействие с магнитным полем Земли, которое выталкивается из области радиусом 100–200 км, и его движение приводит к возникновению низкочастотных электрических колебаний. Эти медленно осциллирующие волны отражаются от поверхности Земли и нижних слоев ионосферы, в результате чего эффективно распространяются вокруг земного шара. Несмотря на то что амплитуда электрического поля невелика (менее милливольт на метр), на больших расстояниях, например, на концах наземных или подводных линий электропередач, может возникнуть значительное напряжение, что вызовет многочисленные пробой в электрических цепях. Именно этот эффект вызвал аварии в электрических и телефонных сетях Гавайев после эксперимента «Морская звезда».

После проявления первых последствий взрыва на сцену выходит сам плазموид. Это облако энергичных электронов и протонов ускоряется магнитным полем в магнитосфере Земли, в результате естественные радиационные пояса, окружающие планету, увеличатся в размерах. Кроме того, некоторые частицы «убегают» из этих областей и образуют искусственные радиационные пояса в промежутке между естественными. Этот эффект назван в честь Николаса Христофилоса (Nicholas Christofilos), предсказавшего его в середине 1950-х гг. В конце 1950-х гг. США произвели серию ядерных взрывов в космосе (проект «Аргус»), полностью подтвердивших гипотезу Христофилоса, считавшего, что искусственные радиационные пояса смогут блокировать радиосвязь или даже выводить из строя попадающие в них баллистические ракеты.

Защита спутников

Пентагон уже несколько десятилетий разрабатывает программу защиты своих космических аппаратов. Многие во-



В рамках испытания проекта «Царь-рыба» американская баллистическая ракета *Thor* подняла ядерную боеголовку (мощностью менее 1 мегатонны) на высоту 97 км. Красное свечение – результат ударного возбуждения атомов кислорода. Необычная структура, наблюдаемая в нижней части фотографии, – результат взаимодействия высокоэнергичных электронов с молекулами воздуха. В 1962 г. этот взрыв на три часа нарушил радиосвязь в районе Тихого океана.

енные спутники были переведены на высокие орбиты, считающиеся относительно безопасными в случае ядерного взрыва. На некоторые спутники установили специальные экраны, защищающие электронику от радиации; по сути, это Фарадеевы клетки – замкнутые металлические оболочки, не пропускающие внутрь внешнее электромагнитное поле. (Обычно чувствительные элементы спутника окружают оболочкой из алюминия толщиной от 1 мм до 1 см.)

Согласно некоторым оценкам, усиление спутника специальными экранами и создание

ОБ АВТОРЕ:

Дэниел Дюпон (Daniel G. Dupont) уже более 11 лет освещает проблемы науки, техники и национальной безопасности. Он редактор новостного интернет-портала *InciseDefence.com*, а также выпускает серию информационных бюллетеней *Inside the Pentagon*. Его статьи выходили в таких изданиях, как *The Washington Post*, *Mother Jones*, *Government Executive* и других. Дэниел Дюпон постоянно сотрудничает с журналом *Scientific American*.

защищенных узлов системы, а также выведение на орбиту дополнительной массы повышает его общую стоимость на 20–50%. Электронные компоненты, способные выдержать повышение радиационного уровня в 100 раз без ущерба для работоспособности, имеют рабочую полосу частот в 10 раз меньше, чем выпускаемые сейчас, что может на порядок увеличить расходы на эксплуатацию.

Денис Пападопулос считает, что серьезной проблемой, возникающей при высотном ядерном взрыве, является то, что диэлектриками накапливается заряд, возникающий из-за обстрела спутника быстрыми электронами с энергией порядка 1 МэВ. Высокоэнергичные электроны проникают сквозь корпус или защитный кожух спутника и, тормозясь, застревают в полупроводниковых электронных элементах и солнечных батареях. Присутствие «чужаков» создает разность потенциалов там, где ее быть не должно, что ведет к разрядке аккумуляторов и возникновению нежелательных токов, приводящих к разрушению системы. При этом, если толщина защитного экрана превышает 1 см, объясняет Денис Пападопулос, то ее эффективность снижается, поскольку в этом случае столкновение с высокоэнергичной частицей провоцирует интенсивное электромагнитное тормозное излучение (т.е. излучение, возникающее при резком уменьшении скорости заряженной частицы, вызванном столкновением с другим телом).

Ларри Лонгден (Larry Longden) из компании *Maxwell Technologies*, производящей защиту для искусственных спутников, утверждает, что на спутнике можно установить датчик, регистрирующий уровень радиации. ▶

При превышении допустимого предела сигналом с Земли можно будет выключить бортовой компьютер и подождать, пока снизится фон радиации.

Вслед за бомбой

Если сегодня противник взорвет ядерную бомбу в космосе, то США не смогут полностью избежать последствий этого взрыва. Однако в будущем, похоже, это станет возможным. Грэг Гине (Greg Ginet), руководитель проекта исследовательской лаборатории военно-воздушных сил, говорит, что можно лик-

видировать радиацию «быстрее, чем природа сама справится с возникшей проблемой». В рамках проекта, финансируемого Управлением перспективного планирования оборонных научно-исследовательских работ США (*Defense Advanced Research Project Agency, DARPA*), сейчас изучается вопрос, могут ли искусственно созданные радиоволны очень низкой частоты способствовать «выдуванию» радиации из областей, где проходят низкие орбиты.

Для того чтобы лучше понять, как метод работает, Денис Пападопулос предлагает рассмотреть следующую

аналогию. Радиационный пояс Земли в каком-то отношении напоминает протекающую чашку. Магнитные силы «закачивают» энергичные частицы, т.е. плазму, в радиационные пояса. Скорость, с которой плазма «вытекает» оттуда, зависит от амплитуды низкочастотных волн (волн с частотами от 1 Гц до 20 кГц) в ближайшей окрестности. Однако ядерный взрыв переполняет «чашку», поэтому возникают дополнительные, искусственные радиационные пояса. Способ, с помощью которого можно быстрее удалить плазму из магнитосферы, означает

СМЯГЧЕНИЕ ПОСЛЕДСТВИЙ ВЫСОТНОГО ВЗРЫВА

Для естественного распада радиационного пояса, образовавшегося в результате взрыва, может потребоваться несколько лет. Его время жизни зависит от того, насколько быстро электроны покидают магнитное поле Земли. Большая часть этих захваченных электронов летает от одного полюса к другому вдоль силовых линий магнитного поля (1). Радиоволны низких и сверхнизких частот взаимодействуют с электронами вблизи полюса и заставляют их отклоняться от своей первоначальной траектории, что значительно повышает вероятность выпадения заряженных частиц на

Землю (2). Ученые обнаружили, что если искусственно создавать такие волны вблизи полюсов, то можно увеличить темп потери электронов. Фокусируя переменное высокочастотное излучение (переменность достигается периодическим включением/выключением излучателя) на авроральной области ионосферы в 100 км от поверхности над полюсами, можно управлять электрическим током в ионосфере и тем самым искусственно генерировать низкочастотные волны (3). Возможно, что когда-нибудь для этого будут запускать спутник, излучающий низкочастотные радиоволны (4).

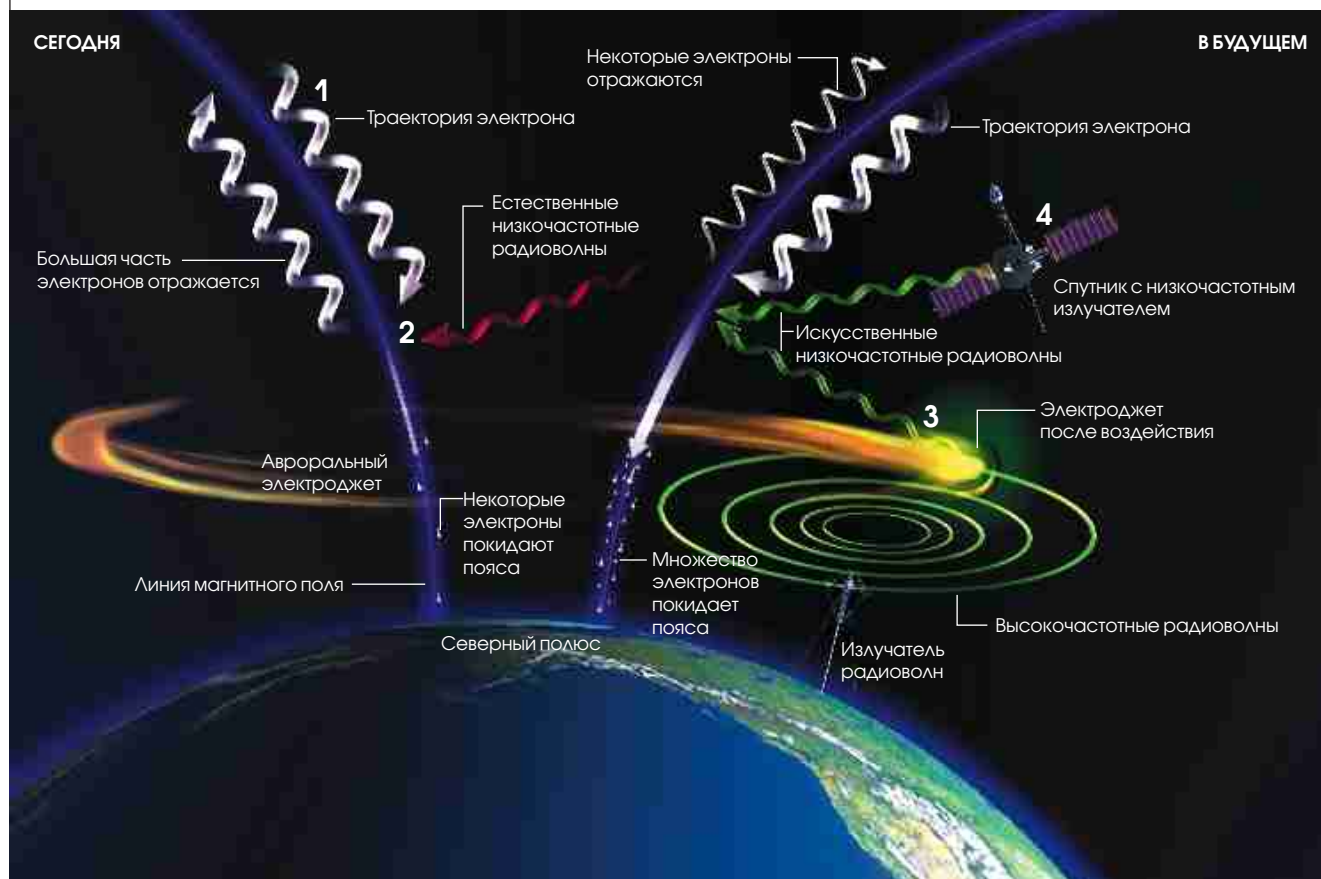

ALFRED T. KAMAJIAN

увеличение скорости вытекания из «чашки», грубо говоря, просто расширения в ней «дыры».

Теоретически можно создать флотилии специальных спутников, которые бы генерировали низкочастотные радиоволны в непосредственной близости от радиационных поясов. Поэтому DARPA совместно с военно-воздушными силами проводит эксперименты с низкочастотными излучателями в рамках проекта HAARP (*High Frequency Active Auroral Research Program* – Программа активного высокочастотного исследования авроральной области) в местечке Гакона на Аляске. В HAARP ученые изучают активные образования в ионосфере и то, как можно искусственно управлять их свойствами. Проект предполагает исследования в области технологий связи с подводными лодками и другими объектами, находящимися под земной поверхностью. Важно также проверить, можно ли с помощью установок уменьшить концентрацию заряженных частиц в радиационных поясах Земли. Сейчас ученые определяют, сколько спутников требуется для создания глобальной системы подавления искусственных радиационных поясов. Им помогает работа ученых Стэнфордского университета, выполненная в 1970–1980-х гг., которые использовали излучатель низкочастотных радиоволн, расположенный в районе Южного полюса для того, чтобы посылать волны к радиационным поясам. Было замечено, что временами амплитуда волн значительно усиливалась электронами, захваченными радиационными поясами. Денис Пападопулос утверждает, что это происходит потому, что свободная энергия частиц в магнитной «ловушке» передается электромагнитным волнам. Этот резонансный процесс сродни тому, что происходит в лазерах на свободных электронах, где переменное магнитное поле ускоряет электроны, которые излучают в синхротронном режиме.

Именно данный эффект лежит в основе идеи HAARP. Поскольку низкочастотные волны, излучаемые спутником, можно усилить естественным



Испытание *Teak* было проведено министерством обороны США в 1958 г., которое должно было исследовать эффекты, полезные для противоракетной обороны. Ракета типа *Redstone* вынесла 1,9-мегатонную атомную бомбу в верхние слои атмосферы, где ее взорвали на высоте 77 км.

способом, без привлечения техники, то можно использовать излучатель меньшей мощности, что значительно удешевит проект. Исследователи из министерства обороны США показали, что это снизит количество требуемых спутников до 10.

Ученые продемонстрировали, что установки могут генерировать колебания низких и сверхнизких частот и эффективно «впрыскивать» их в радиационные пояса (см. иллюстрацию слева). Это было сделано путем периодических вариаций аврорального электроджета – природного токового слоя в ионосфере Земли на высоте около 100 км. Модуляция потока электронов производилась с помощью естественной антенны, излучающей волны низких и сверхнизких частот, которую создавали путем периодического включения и выключения высокочастотного передатчика, изменявшего температуру, а значит, и проводимость ионосферной плазмы. Исследователи ожидают, что метод поможет оценить жизнеспособность плана, согласно которому будет создана система усиления радиоволн и уменьшения концентрации заряженных частиц в радиационных поясах. Космический эксперимент для проверки данной гипотезы может быть проведен в течение ближайших 10 лет.

Так ли мала угроза?

Международные кризисы могут привести к высотным ядерным взрывам. Используя методы, применяемые военными стратегами при планировании и моделировании развития конфликтных ситуаций, группа *DTRA* предложила два возможных сценария, которые могут быть реализованы до 2010 г. Первый: индийские бронетанковые войска пересекают границу с Пакистаном во время очередной вооруженной стычки за судьбу Кашмира, и правительство Пакистана отвечает взрывом 10-килотонной ядерной бомбы в 300 км над Нью-Дели. Согласно второму сценарию, Северная Корея перед лицом возможной агрессии принимает решение взорвать ядерную боеголовку над своей собственной территорией, при этом срабатывает американская система ПРО, которая уничтожает ракету на высоте 150 км.

Джон Пайк (John Pike), возглавляющий наблюдательную оборонную организацию «Глобальная безопасность», считает вполне возможным сценарий развития событий, при котором Северная Корея произведет ядерные испытания согласно своей космической программе.

Эксперты рассмотрели и другие возможные варианты. Некоторые из них предполагают высотный ядерный взрыв над территорией США, что вряд ли будет возможным. Подвижная морская платформа вполне может служить для пуска самой простой ракеты с небольшой боеголовкой, которая тем не менее способна нанести серьезный ущерб.

Кроме того, существует проблема адекватного ответа на агрессию. Безусловно, ядерная атака на США или страны-союзницы подразумевает немедленный военный ответ. Но как быть с высотным ядерным взрывом? Курт Велдон считает: «С нравственной точки зрения проблема стоит так: оправдывает ли ядерный взрыв в космосе вторжение на территорию агрессора и убийство людей? Будет ли ответный ядерный удар? Возможно, что нет». ■



Джеймс Кастинг

КОГДА ПОГОДУ ДЕЛАЛ **Метан**



Три миллиарда лет назад Землю окутывала органическая дымка.

Сегодня распространение метанобразующих микробов ограничивается такими замкнутыми бескислородными пространствами, как, например, коровий желудок. Однако в далеком прошлом эти микроорганизмы определяли климат планеты.

Около 2,3 млрд. лет назад необычные микробы вдохнули в молодую планету Земля новую жизнь, наполнив ее кислородом. Если бы эти плодовые организмы не появились, эволюция жизни пошла бы совершенно иным путем. Многие ученые считают, что задолго до появления цианобактерий Земля стала обитаемой благодаря жизнедеятельности другой группы одноклеточных анаэробных метаногенов, господствовавших на протяжении первых двух миллиардов лет. Парниковый эффект вырабатываемого ими метана оказал глубокое влияние на климат нашей планеты.

Предположение о решающей роли метана впервые было сделано более четверти века назад, но научные подтверждения гипотезы ученые начали получать совсем недавно. Было установлено, что метан, сохраняющийся в нашей атмосфере всего 10 лет, в бескислородной атмосфере древней Земли существовал целых 10 тыс. лет. Исследователи не предполагают ископаемыми останками

каких-либо живых организмов того далекого времени, однако, по мнению большинства микробиологов, метаногены были одними из первых форм жизни на нашей планете. Солнце в те дни не было таким ярким и жарким, как сегодня, а потому в период своего расцвета метаногены могли вырабатывать достаточное количество метана для того, чтобы предотвратить глобальное замерзание Земли. Но эти бактерии доминировали не вечно: с окончанием их господства было связано падение температур, а может быть, и последующие эпохи глобального оледенения планеты.

Когда Солнце было холодным

Когда 4,6 млрд. лет назад образовалась Земля, яркость падающего на нее солнечного света составляла 76% от теперешней. Но вплоть до периода времени, датируемого 2,3 млрд. лет назад, каменная летопись планеты не содержит каких-либо убедительных свидетельств о широкомасштабных оледенениях. Это означает, что кли-

мат Земли был теплее, чем во время современного цикла ледниковых эпох последних 100 тыс. лет. Таким образом, парниковые газы не только успешно компенсировали недостаточную яркость Солнца, но и поддерживали на планете гораздо более высокие температуры, чем те, что отмечаются сегодня.

Однако ученые не сразу обратили внимание на метан. В начале 1970-х гг. Карл Сэган (Carl Sagan) и Джордж Маллен (George H. Mullen) из Корнеллского университета предположили, что Земля обязана своим существованием в первую очередь аммиаку, который вызывает более сильный парниковый эффект, чем метан. Но дальнейшие исследования показали, что в бескислородной атмосфере ультрафиолетовые лучи Солнца быстро разрушают этот газ.

В качестве другого возможного кандидата была выбрана двуокись углерода (CO_2) – один из главных газов, который выделялся из извергавшихся в то время вулканов. Но в 1995 г. исследователи из Гарвардского университета показали, что молодую Землю не мог согревать и этот газ, т.к. его содержание в атмосфере было слишком низким.

Если бы концентрация двуокиси углерода в древней атмосфере превышала ее современное содержание, составляющее 380 миллионных долей (PPM), то в результате взаимодействия железа с CO_2 в бескислородной атмосфере в поверхностных слоях почвы должен был бы образовываться минерал сидерит (FeCO_3). Но когда исследователи изучили образцы древних почв, датированных

ОБЗОР: МЕТАНОГЕНЫ И КЛИМАТ НА ЗЕМЛЕ

- В далеком прошлом, 2,3 млрд. лет назад, когда ни в атмосфере Земли, ни в ее океанах еще не было кислорода, на планете господствовали метанобразующие микробы.
- Ученые считают, что благодаря жизнедеятельности метаногенов (микроорганизмов, вырабатывающих метан в качестве побочного продукта метаболизма) уровень этого газа в атмосфере древней планеты был в 600 раз выше, чем сегодня.
- Несмотря на то что Солнце в то далекое время светило менее ярко, чем сейчас, парниковый эффект, вызванный высоким уровнем метана, был достаточно сильным, чтобы уберечь Землю от замерзания. Такая ситуация сохранялась до тех пор, пока атмосфера планеты не наполнилась кислородом, что привело к резкому сокращению популяции метаногенов.

МЕТАНОБРАЗУЮЩИЕ МИКРООРГАНИЗМЫ НА ДРЕВЕ ЖИЗНИ

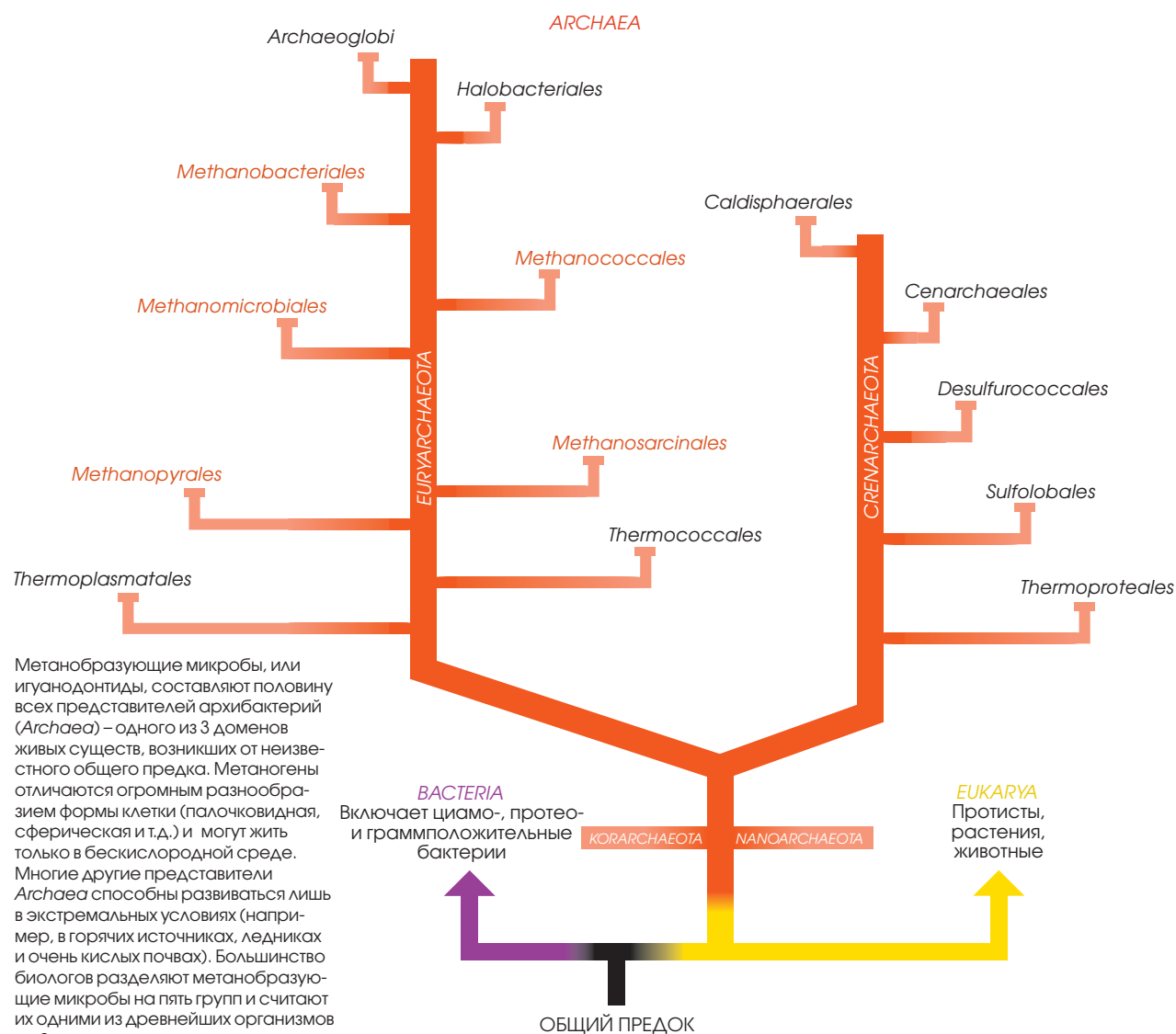

JOHNNY JOHNSON (Illustration); BOONVATANAKORNKIT AND D. S. CLARK, Chemical Engineering AND G. YRDOLIAK, Electron Microscope Lab, University of California, Berkeley (top); KARL O. STETTER, University of Regensburg (left); GENOME NEWS NETWORK (right)

2,8–2,2 млрд. лет назад, никаких его следов они не обнаружили. А следовательно, концентрация CO₂ в атмосфере древней планеты была гораздо ниже той, что требовалась для защиты ее поверхности от промерзания.

В конце 1980-х гг. было установлено, что метан задерживает большее количество тепла, чем CO₂ в эквивалентной концентрации, потому что он поглощает более широкий спектр волн исходящего от Земли излучения. Но в ранних исследованиях пар-

никовое значение метана было недооценено.

Сегодня в богатой кислородом атмосфере Земли входящий в состав метана углерод охотнее реагирует с кислородом гидроксильных радикалов с образованием CO₂, одноокси углерода (CO) и водяного пара. Соответственно, метан сохраняется в атмосфере всего 10 лет и играет незначительную роль в обогреве планеты. Его содержание здесь ничтожно мало – всего 1,7 ppm.

Концентрация CO₂ у поверхности планеты выше в 220 раз, а водяного пара – в 6 тыс. раз.

Для того чтобы определить, какая должна была быть концентрация метана в атмосфере, чтобы он мог согреть молодую Землю, мы решили смоделировать древний климат планеты и обратились за помощью к ученым из Научно-исследовательского центра Эймса при NASA. Если допустить, что яркость Солнца 2,8 млрд. лет назад была на 20% ▶

ОРГАНИЧЕСКАЯ ДЫМКА

Розово-оранжевая дымка из органических частиц долгое время удерживала Землю на тонкой грани между перегревом и замерзанием. Увеличение концентрации

метана (**a**) привело к усилению парникового эффекта (**b**), но через несколько десятилетий начала образовываться дымка, способствовавшая охлаждению климата (**c**).



Как только 3,5 млрд. лет назад на Земле возникла жизнь, метан начал оказывать решающее влияние на ее атмосферу. В то далекое время океан населяли одноклеточные организмы – метаногены, а газ метан, который они вырабатывали, сохранялся в бескислородной атмосфере гораздо дольше, чем сегодня. Метан и другой парниковый газ вулканического происхождения, двуокись углерода, согревали поверхность планеты, задерживая

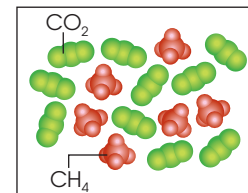

исходящее от Земли тепло (черные стрелки). Проникновению солнечных лучей они не препятствовали (желтые стрелки).



Чем сильнее нагревалась Земля, тем больше метаногены вырабатывали метана. Обратная связь усиливала парниковый эффект, в результате чего температура поверхности планеты становилась еще выше. Потепление климата вызвало усиление эрозии и выветривание горных пород на континентах. В результате содержание CO_2 в атмосфере уменьшалось, а концентрация метана продолжала расти. Такая ситуация сохранялась до тех пор, пока уровень



обоих газов не стал почти одинаковым. В таких условиях поведение метана в земной атмосфере резко изменилось.



Увеличение уровня метана в атмосфере все-таки не успело превратить Землю в «парилку». Повисшая в небе дымка из мельчайших органических пылинок начала поглощать проникавшие в атмосферу коротковолновые солнечные лучи и переизлучать их в космическое пространство. В результате общее количество солнечного излучения, достигавшее поверхности планеты, значительно сократилось, а парниковый эффект ослаб. Многие теплолюбивые

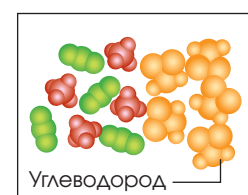

метаногены не смогли приспособиться к прохладному климату, и общая выработка метана этими микробами уменьшалась.

меньше, чем сегодня, атмосфера, полностью лишенная метана, должна была содержать 20 тыс. *ppm* CO_2 – только в этом случае она могла поддерживать температуру на Земле выше точки замерзания. Эта концентрация CO_2 в 50 раз выше, чем та, что отмечается сегодня, и в 8 раз больше, чем максимальное значение уровня CO_2 в атмосфере, выявленное в результате изучения древних почв. Когда с помощью компьютерного моделирования было рассчитано максимально возможное значение уровня CO_2 , оказалось, что для того, чтобы поддерживать температуру поверхности Земли выше точки замерзания, атмосфере требовалась помощь 1000 *ppm* метана. Иными словами, атмосфера молодой планеты должна была на 0,1% состоять из этого газа.

Первобытные метаногены

Столь высокая концентрация метана в древней атмосфере могла поддерживаться только если образование газа шло с такой же скоростью, что и сегодня. Могли ли справиться с этой задачей первобытные метаногены?

В условиях древней Земли, сотрясаемой извержениями вулканов, метанобразующие микробы чувствовали себя превосходно. В качестве источника энергии многие метаногены используют газ водород (H_2) и двуокись углерода, выделяя при этом метан. Другие метанобразующие микроорганизмы потребляют ацетат и прочие соединения, образующиеся в результате разложения органического вещества в отсутствие кислорода. По этой причине современные метаногены способны жить только в бескислородной среде – например, в желудке жвачных животных и в иле заливных рисовых полей. Но на заре истории Земли кислорода в атмосфере не было, однако концентрация водорода в атмосфере и океанах была настолько высока (она достигала сотен и даже тысяч миллионных долей), что метанобразующие микробы могли утилизировать его.



Возникновение периодов глобального оледенения (пунктирные прямые) можно объяснить изменением относительной концентрации различных газов в атмосфере. Сначала на Земле обитали метанобразующие микробы, но когда 2,3 млрд. лет назад в атмосфере стал появляться кислород, распространение этих микробов резко сократилось. Падение уровня метана привело к охлаждению планеты.

По оценкам геохимиков, такая ситуация сохранялась только до тех пор, пока метаногены не превратили большую часть водорода в метан. Термодинамические расчеты показывают, что при доступности фосфора, азота и других основных питательных элементов метаногены могли бы утилизировать большую часть доступного H_2 . А большинство исследователей полагает, что химическое разрушение горных пород вполне могло обеспечить метанобразующих

микробов достаточным количеством фосфора, а других микроорганизмов, живших в океанах, и азотом. Таким образом, для согревания планеты метаногены должны были производить 1000 *ppm* метана.

Большинство метаногенов лучше всего развивалось при температуре выше 400°C , а некоторые – даже при 850°C . Микробы, предпочитавшие более высокие температуры, развивались быстрее, а следовательно, по мере повышения температуры ▶

ОБ АВТОРЕ:

Джеймс Кастинг (James F. Kasting) изучает эволюцию атмосферы Земли и ее ближайших соседей – Венеры и Марса. В 1973 г. Кастинг стал доктором наук в области метеорологии и с тех пор методами компьютерного моделирования исследует химию атмосферы и парниковые эффекты различных газов и частиц. С недавних пор Кастинг изучает вопрос возможности существования в нашей Галактике планет, напоминающих Землю.

Метан и впредь будет влиять на климат планеты, хотя погоды на Земле ему уже не сделать.

поверхности планеты, они должны были получать все более широкое распространение. Чем большую долю популяции метаногенов они составляли, тем большее количество метана скапливалось в атмосфере и тем выше становилась температура поверхности Земли. Таким образом, несмотря на менее жаркое солнце, климат на планете в те далекие времена был теплее, чем сегодня.

Смог спасает планету

В результате этих событий мир превратился в настоящую «парилку», где могли существовать лишь крайне теплолюбивые микробы. Однако подобная ситуация не могла сохраняться долго. Коль скоро содержание метана в атмосфере становилось выше, чем двуокиси углерода, газ начинал реагировать на солнечный свет иначе. Отныне он не окислялся до CO или CO₂, а подвергался полимеризации: его молекулы, соединяясь друг с другом, образовывали сложные углеводы, которые затем конденсировались в крошечные пылинки, образуя в атмосфере органическую дымку. Похожую картину астрономы обнаружили в атмосфере крупнейшего спутника Сатурна, Титана, чья атмосфера главным образом состоит из молекулярного азота (N₂) и небольшого количества метана.

Возможное образование органической дымки в атмосфере древней Земли добавляет новые штрихи к климатической истории нашей планеты. Парниковый газ пропускает к Земле большую часть солнечного излучения видимого спектра, но поглощает и переизлучает исходящие от планеты инфракрасные лучи, согревая тем самым ее поверхность. Пылинки, зарождающиеся на значительной высоте над уровнем моря, образуют органическую дымку, которая, напротив, поглощает проникающий в атмосферу солнечный свет и переизлучает его в космическое пространство, уменьшая тем самым общее количество излучения, достигающее планеты. На Титане противопарниковый эффект вызывает охлаждение поверхности на 7°C. Такой же слой органической пыли вызвал и охлаждение климата древней Земли, благодаря чему в популяции метанобразующих микробов вновь стали преобладать медленно развивающиеся формы, которые предпочитали более прохладные условия существования и ограничивали тем самым дальнейшее возрастание продукции метана. Столь мощная система отрицательной обратной связи стабилизировала температуру Земли и состав ее атмосферы на том уровне, на котором в свое время начал формироваться слой органической дымки.

Ледниковые периоды

Смог, порожденный метаном, надежно согревал молодую Землю, но длилось это не вечно. На протяжении отрезка времени, получившего название протерозойского зона, эпохи глобального оледенения возникали на Земле по меньшей мере три раза – 2,3 млрд., 750 млн. и 600 млн. лет назад. Причины оледенений долгое время оставались загадкой, правда, метановая гипотеза дает вполне правдоподобное объяснение и этим событиям.

Первый из перечисленных ледниковых периодов называют гуронским оледенением: геологические свидетельства о нем хорошо представлены в обнажениях горных пород к северу от озера Гурон в южной части Канады. Гуронские события, как и два последующих протерозойских оледенения, имели глобальный характер: некоторые из покрывшихся льдом континентов располагались в то время у самого экватора.

Обрушившаяся на планету стужа вызвала образование пластов из беспорядочно перемешанных фрагментов пород и прочих материалов. Под этими отложениями встречаются обломки уранинита и пирита, появление которых ученые связывают с очень низким уровнем кислорода в атмосфере. Ледниковые пласты покрыты слоем красного песчаника, содержащего гематит – минерал, образующийся только в атмосфере, богатой кислородом. (Он был обнаружен марсоходом *Opportunity* на Марсе.) Характер залегания этих типов горных пород указывает на то, что гуронское оледенение произошло как раз в то время, когда в атмосфере Земли впервые увеличился уровень O₂.

Если предположить, что климат древней планеты согревался мета-

ДОПОЛНИТЕЛЬНАЯ ЛИТЕРАТУРА:

- Greenhouse Warming by CH₄ in the Atmosphere of Early Earth. Alexander A. Pavlov, James F. Kasting, Lisa L. Brown, Kathy A. Rages and Richard Freedman in *Journal of Geophysical Research—Planets*, Vol. 105, No. E5, pages 11,981–11,990; May 2000.
- Life and the Evolution of Earth's Atmosphere. James F. Kasting and Janet L. Siefert in *Science*, Vol. 296, pages 1066–1068; May 10, 2002.
- Methane-Rich Proterozoic Atmosphere? Alexander A. Pavlov, Matthew T. Hurtgen, James F. Kasting and Michael A. Arthur in *Geology*, Vol. 31, No. 1, pages 87–90; January 2003.

ТУМАННЫЕ СРАВНЕНИЯ

Характерное оранжевое свечение одного из спутников Сатурна, Титана, обусловлено плотным слоем углеводных частиц, образующихся в результате разрушения метана под действием солнечного света. Ученые полагают, что такая же дымка окутывала в далеком прошлом и нашу планету. Но, к счастью, на этом сходство между атмосферами двух небесных тел и заканчивается: температура на Земле никогда не опускалась до 173°C , как на Титане. Если бы слой органической дымки над нашей планетой был таким же плотным, как вокруг Титана, в космическое пространство переизлучалось бы достаточное количество солнечного излучения, и нагревательный эффект метана был бы сведен на нет. В результате поверхность Земли превратилась бы в лед, что привело бы к гибели одноклеточных микробов, вырабатывавших метан.

То, чего древняя Земля недополучала из-за недостаточного количества метана, она компенсировала

за счет двуокиси углерода и жидкой воды – двух химических соединений, сделавших возможной эволюцию жизни. Поскольку на Титане этих веществ не обнаружено, ученые считают, что известные нам формы жизни появиться здесь не могли.

Не исключено, что химические процессы, происходящие в настоящее время в атмосфере Титана, напоминают те, что протекали и в атмосфере древней Земли. Европейское космическое агентство собирается проверить эту гипотезу с помощью зонда *Huygens*, который, как предполагается, достигнет Сатурна в конце 2004 г. на борту космического аппарата *NASA Cassini*. Если зонду удастся войти в атмосферу Титана, в распоряжении ученых впервые окажутся достоверные научные данные о том, что же на самом деле представляет собой порожденный метаном смог.

ный метаном смог.

(Подробнее об этом читайте статью «Вот и Сатурн!» в прошлом номере журнала «В мире науки».)



ном, можно утверждать, что эпоха глобального оледенения наступила 2,3 млрд. лет назад – как следствие возрастания уровня кислорода в атмосфере. Многие метаногены и другие анаэробные организмы, доминировавшие на Земле, либо сразу исчезли с лица планеты, либо сократили свое распространение, довольствуясь более ограниченным местообитанием.

На этом, казалось бы, в повествовании о роли метана в истории Земли можно было поставить точку. Этот газ больше никогда не оказывал определяющего влияния на климат планеты, однако вполне мог воздействовать на ее климатические характеристики в более позднее время – например, в конце протерозоя, когда, как считают некоторые

ученые, в результате серии периодов «снежного кома» произошло полное замерзание океанов.

Внеземной метан

Однако никаких прямых доказательств в пользу метанобразующих микробов пока не существует. Правильность нашей гипотезы подкрепляют лишь несколько косвенных свидетельств – например, низкие значения уровня CO_2 в атмосфере, определенные в результате изучения образцов древних пород, и сроки первого глобального оледенения.

Но даже если нам не суждено проверить правильность предположения на Земле, мы можем попытаться выяснить это, наблюдая за похожими на Землю планетами, вращающимися

около других звезд. NASA и Европейское космическое агентство (ESA) конструируют крупные космические телескопы, предназначенные для поиска соразмерных с Землей планет, возможно, вращающихся вокруг некоторых из 120 ближайших к нам звезд.

Если на какой-нибудь из планет ученые обнаружат кислород, почти с полной уверенностью можно будет говорить о существовании здесь форм жизни, сравнимых с земными. Об этом может свидетельствовать, например, и высокий уровень метана в атмосфере, ведь его способны вырабатывать только живые организмы. Такая находка даст ученым уникальную возможность заглянуть в прошлое Земли в самом начале ее становления. ■

НЕОБЫЧНАЯ СМЕРТЬ

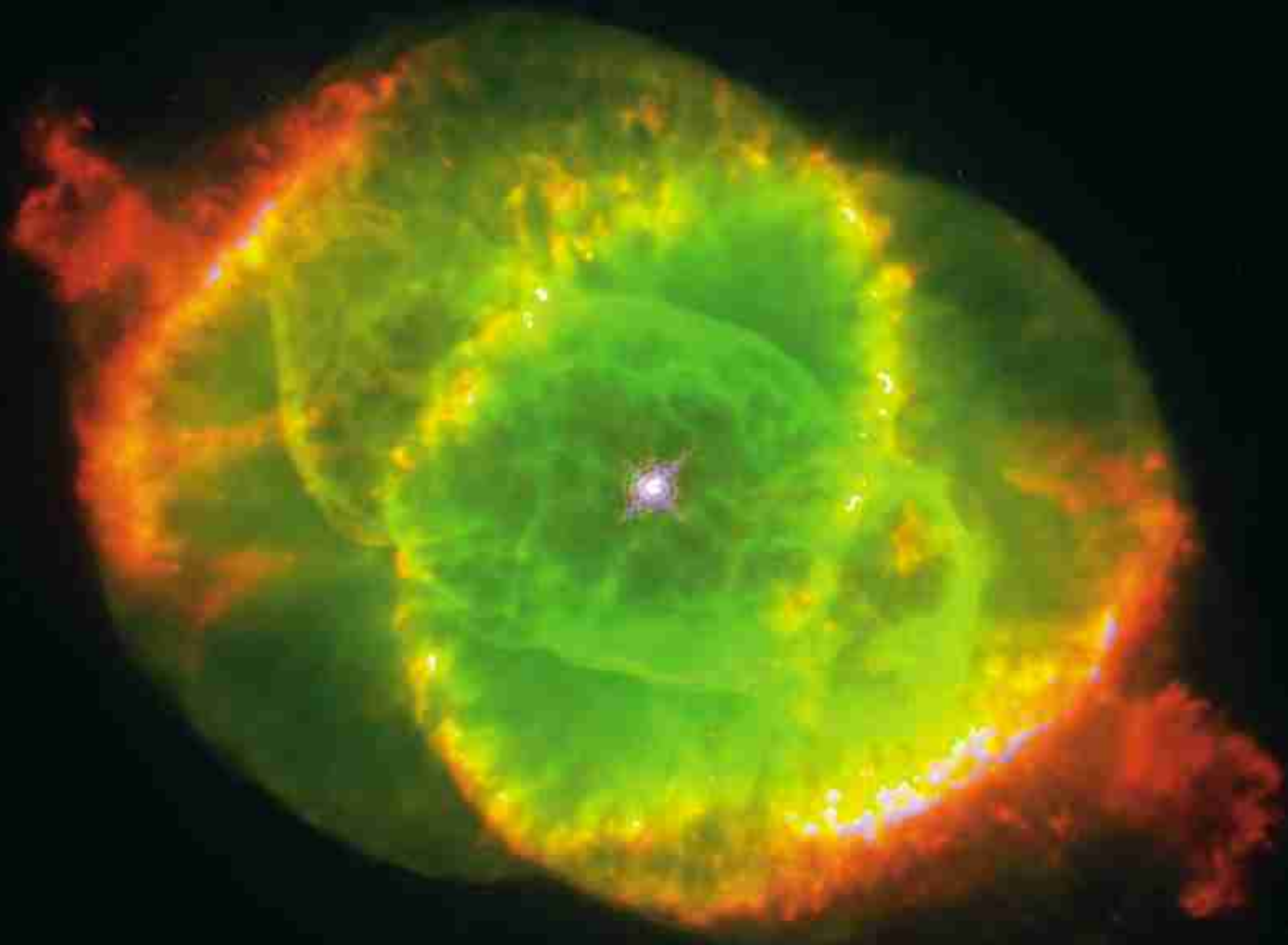

Кошачий Глаз (NGC 6543) – одна из наиболее причудливых планетарных туманностей в нашей Галактике: многослойное и многоцветное газовое облако расположено примерно в 3 тыс. световых лет от Солнца. Астрономам нелегко было объяснить сложную форму туманности Кошачий Глаз, сфотографированной космическим телескопом «Хаббл» в 1994 г. Такие туманности не имеют ничего общего с планетами: их название – лишь исторический курьез. В действительности это предсмертный распад звезды умеренной массы.

ОБЫЧНЫХ ЗВЕЗД

Брюс Балик и Адам Франк

Кончина Солнца через 5 млрд. лет будет выглядеть захватывающе: как и другие звезды такого типа, оно превратится в планетарную туманность.

Желтая медуза и красные осьминоги плывут в кобальтовой воде. Вместе с плавным потоком колеблется и лес глубоководных водорослей. Переливающиеся розовые раковины обнимают друг друга, подобно паре влюбленных. Все эти удивительные стеклянные скульптуры созданы Дэйлом Чихули (Dale Chihuly). Для астрономов работы стеклодува, чья мастерская расположена недалеко от астрономического отделения Вашингтонского университета, несут иной смысл: немного найдется произведений, так убедительно передающих красоту космических объектов, называемых планетарными туманностями. Освещенные изнутри родительской звездой, расцвеченные флуоресцирующими атомами и ионами на фоне космической черноты, газовые структуры кажутся живыми. Ученые дали им прозвища – Муравей, Морская Звезда, Кошачий Глаз...

Термин «планетарные туманности», представляющие собой размытые, похожие на облака объекты, видимые только в телескоп, придумал два столетия назад английский астроном Вильям Гершель (William

Herschel), исследователь туманностей. Многие из них имеют округлую форму, которая напомнила ученому зеленоватый диск планеты Уран, им же и открытой. К тому же он полагал, что округлые туманности могут быть планетными системами, формирующимися вокруг молодых звезд. Термин прижился, несмотря на то, что действительность оказалась иной: туманности такого типа состоят из газа, сброшенного умирающими звездами. Примерно через 5 млрд. лет Солнце закончит свой космический век изящным выбросом планетарной туманности, что не вполне соответствует теории эволюции звезд – основе, на которой базируется наше понимание космоса. Если звезды рождаются, живут и умирают круглыми, то как же они создают вокруг себя структуры, которые мы видим на фотографиях «Хаббла», подобные Муравью, Морской Звезде или Кошачьему Глазу?

И смерть приходит за ними

В течение XX в. астрономы поняли, что звезды четко делятся по типу смерти на два класса. Если масса звезды при рождении превышала восемь

масс Солнца, то в конце жизни звезда внезапно взрывается как сверхновая, а менее массивные из них умирают долго и проводят свои последние годы, спазматически перерабатывая остатки топлива.

В недрах такой звезды на протяжении почти всей ее жизни термоядерные реакции сжигают водород, а затем гелий. Когда ядерное горение перемещается к свежему веществу, в окружающую ядро оболочку, то звезда раздувается в так называемый красный гигант. Как только водород сожжен, наступает очередь гелия. Его горение происходит неустойчиво, и звезда теряет стабильность. Ее сильные колебания вместе с давлением излучения раздувают слабо связанные поверхностные слои, создавая планетарную туманность.

Начиная с VIII в. астрономы обнаружили и занесли в каталоги почти 1500 планетарных туманностей, а еще 10 тыс. их могут скрываться за плотными пылевыми облаками Галактики. В то время как сверхновые вспыхивают в Млечном Пути лишь раз в несколько столетий, планетарные туманности рождаются каждый год. Конечно, сверхновые более зре- ▶

Подобно произведениям высокого искусства, планетарные туманности не только очаровывают нас, но и заставляют подвергать сомнению наше восприятие мира.

лищны, но их остатки неприглядны и хаотичны, им недостает симметрии и изящества туманностей.

Планетарные туманности не столь уж легки и спокойны, они массивные и бурные: масса каждой – около трети солнечной и включает почти все оставшееся несожженным ядерное топливо звезды. В начальной стадии слабо связанные внешние слои звезды покидают ее со скоростью 10–20 км/с; этот относительно медленный ветер уносит большую часть массы туманности. Все сильнее обнажая ядро, звезда меняет свой цвет от апельсинового к желтому, затем к белому и наконец – голубому. Когда температура ее поверхности становится выше 25 000 К, она заливает окружающий газ жестким ультрафиолетом, настолько мощным, что он разрывает молекулы и лишает их атомы электронов. Звездный ветер уносит все меньше массы со все большей скоростью. Спустя 100 тыс. – 1 млн. лет, в зависимости от начальной массы звезды, процесс прекращается, и от светила остается чрезвычайно плотный и горячий белый карлик – «тлеющий уголек», сжатый гравитацией в шарик размером с Землю.

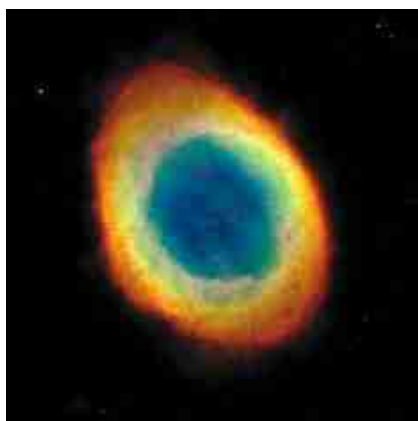

Планетарная туманность Кольцо (M57).

Поскольку предполагалось, что силы, отталкивающие вещество от умирающих звезд, сферически симметричны, то астрономы до 1980-х гг. представляли планетарные туманности как расширяющиеся сферические пузыри. Однако с тех пор представления изменились.

Рассекая тьму

Еще в 1978 г. было замечено, что жизнь планетарных туманностей не так проста: ультрафиолетовые наблюдения показали, что умирающие звезды продолжают терять вещество и после того,

как они сбросили свои внешние слои. Разреженный поток газа уносится со скоростью 1000 км/с, т.е. в 100 раз быстрее более плотного потока, сброшенного ранее.

Сан Куок (Sun Kwok) из Университета Калгари, Кристофер Пертон (Ch.R. Purton) из Доминьонской радио-астрофизической обсерватории Канады и Пим Фицджеральд (M.P. Fitzgerald) из Университета Ватерлоо разработали модель звездного ветра: когда быстрые потоки догоняют и таранят более медленные, они, подобно бульдозеру, уплотняют перед собой слой газа. Оболочка из сжатого газа окружает почти пустую, но очень горячую полость, и постепенно быстрый поток очищает все больший объем.

Модель взаимодействующих звездных ветров подходит для сферических или почти сферических планетарных туманностей. Но в 1980-е гг. наблюдатели выяснили, что сферические туманности очень редки, вероятно, их не более 10%. Большинство же имеет вытянутую или яйцеобразную форму, а некоторые состоят из двух пузырей, расположенных по бокам от умирающей звезды. Астрономы называют их биполярными.

Вместе с Винсентом Икке (V. Icke) и Гаррелтом Меллемой (G. Mellema) из Лейденского университета в Нидерландах мы развили концепцию взаимодействующих ветров. Представим, что медленные потоки сначала формируют плотный тор, вращающийся в плоскости экватора звезды, который отклоняет звездный ветер в полярном направлении, формируя эллиптическую туманность. Если тор очень плотный и компактный, то возникают туманности типа Песочных часов.

ОБЗОР: ПЛАНЕТАРНЫЕ ТУМАННОСТИ

- Планетарные туманности – затейливые остатки звезд умеренной массы, менее 8 масс Солнца. Умирая, звезда сбрасывает внешние слои, порождая ветер, который дует со скоростью до 1000 км/с. Постепенно светило обнажает свои горячие недра, ультрафиолетовое излучение которых ионизирует ветер и заставляет его светиться.
- Космический телескоп «Хаббл» выявил туманности с удивительно сложными очертаниями. Возможно, магнитное поле, сцепленное с ядром и выталкивающее ветер. Близкая звезда-компаньон или массивная планета также могут за счет приливной силы формировать гигантские газовые кольца и придавать ветру форму песочных часов.

СТРОЕНИЕ КОШАЧЬЕГО ГЛАЗА

Наземный телескоп выявил у Кошачьего Глаза «реснички» (слева) – клочковатый внешний газовый слой. Реконструированная художником внутренняя часть, или «зрачок» (справа), содержит остаток звезды, погруженный в яйцеобразную газовую оболочку, окруженную двумя эк-

сцентрическими пузырями, и все это обрамляют концентрические газовые оболочки. Очевидно, вещество внешних частей туманности выбрасывалось звездой в течение тысячелетий, а верхняя часть развернута к наблюдателю.

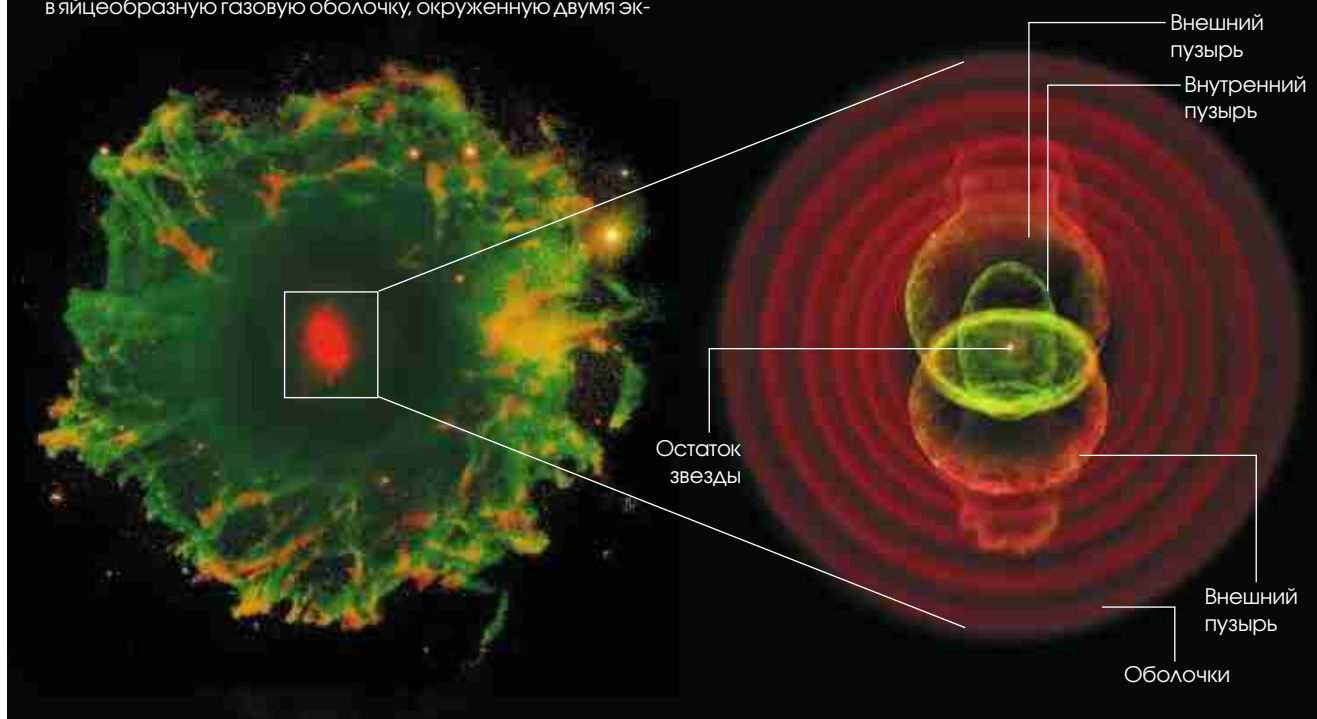

Модель воспроизводила все изображения, полученные к 1993 г. Компьютерные расчеты показали, что идея в основе верна, а новые наблюдения подтвердили, что медленные потоки вокруг экватора звезды более плотные.

Однако наша радость была недолгой. В 1994 г. «Хаббл» получил первое четкое изображение планетарной туманности Кошачий Глаз (NGC 6543), открытой Гершелем. Один из ее двух пересекающихся эллипсов – тонкая оболочка, окружающая овальную полость, – соответствовали модели. Но никто не мог предположить, что туманность будет окружена клочковатыми красными областями. Еще более странными казались полосы вне туманности, похожие на струи. Наша модель взаимодействующих ветров в лучшем случае верна лишь частично.

Крепкий орешек

Красивую научную идею не так-то легко отбросить. Сначала мы пытались игнорировать результаты наблюдений, надеясь, что Кошачий Глаз – аномалия. Но не тут-то было: другие изображения с «Хаббла» подтвердили, что в нашем сценарии смерти звезды отсутствуют какие-то важные детали.

Среди планетарных туманностей самые необычные – биполярные. На снимках «Хаббла» они выглядят изысканно: мелкие детали симметрично входят в обе части туманности. Симметрия указывает на то, что вся структура рождалась когерентно, в регулярном процессе, действовавшем вблизи поверхности звезд.

Для таких объектов модель взаимодействующих ветров дает прогноз, который легко проверить: выйдя за

пределы тора, газ должен вытекать наружу с постоянной скоростью, которая создает заметное доплеровское смещение в его спектре. К сожалению, такое испытание модель не выдерживает. В 2000 г. Романо Корради (Romano L.M. Corradi), работающий сейчас в Группе телескопов И. Ньютона Института астрофизики на Канарских островах, при помощи телескопа «Хаббл» изучил Южную крабовидную туманность (He2-104). Оказалось, что скорость ее расширения возрастает пропорционально расстоянию от звезды, а наиболее далекий от центра газ с самого начала двигался быстро. Прекрасная туманность, похожая на песочные часы, могла сформироваться в результате извержения из звезды приблизительно 5700 лет назад. Жаль, но модель взаимодействующих

ГАЛЕРЕЯ ПЛАНЕТАРНЫХ ТУМАННОСТЕЙ

Изображения планетарных туманностей, полученные космическим телескопом «Хаббл», значительно более сложные и разнообразные, чем могли представить теоретики.

Скат (*Helix 3-1357*) – самая молодая из планетарных туманностей, зародившаяся лишь 20 лет назад. Вероятно, на ее форму влияют звезда-соседка и газовый тор.



Окруженная плотным, запыленным и насыщенным углеродом тором (вверху справа), центральная звезда туманности Жук (*NGC 6302*) – одна из самых горячих.

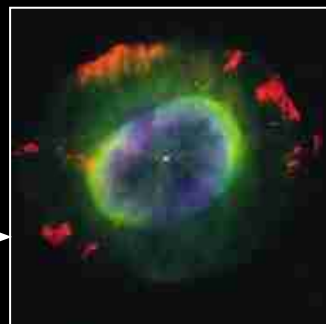

В туманности Голубой Снежок (*NGC 7662*) видны быстро движущиеся облачка газа неясного происхождения (красные пятнышки).



В центре туманности Двойная Струя (*M2-9*) находятся двойная звезда и газовый диск диаметром в 10 раз больше орбиты Плутона. Голубым и красным показаны атомы водорода и кислорода, зеленым – ионы азота.

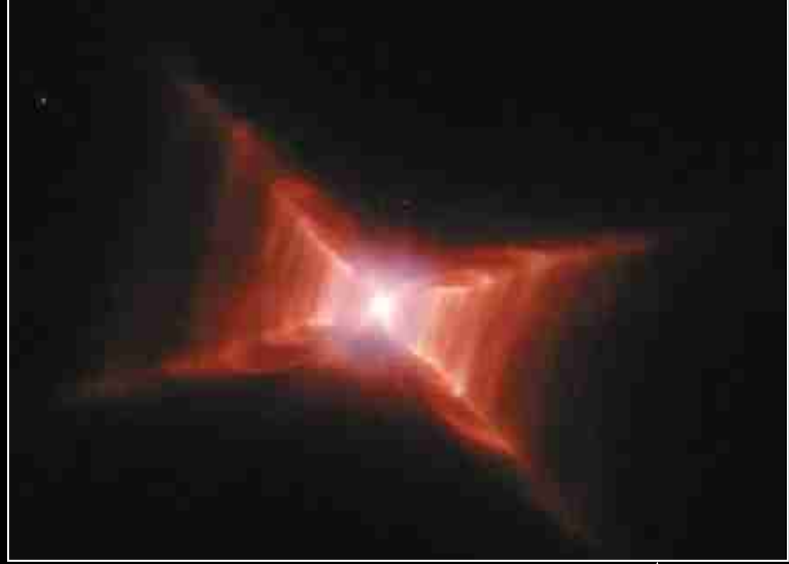
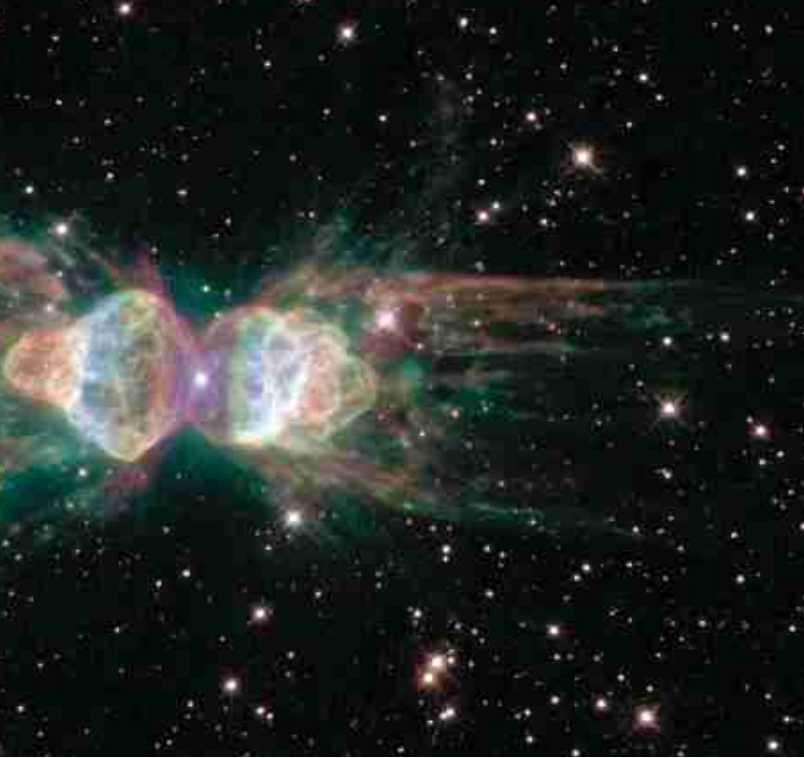

В туманности Муравей (*Menzel 3*) центральная звезда выбрасывает газ со скоростью 1000 км/сек.

Туманность Красный Прямоугольник (*HD 44179*) имеет форму коробки, поскольку конусы газа мы наблюдаем сбоку. Интерактивное изображение см. на www.space telescope.org/images/html/zoomable/heic0408a.html



Центральная звезда туманности Яйцо (*CRL 2688*), как прожектор, освещает концентрические пылевые оболочки, протянувшиеся более чем на 0,1 светового года от звезды. Цветом показана поляризация света в разных направлениях.

Одуванчик (*NGC 6751*) – это пример эллиптической планетарной туманности. Красным, зеленым и голубым показана, соответственно, слабая, умеренная и сильная ионизация газа.

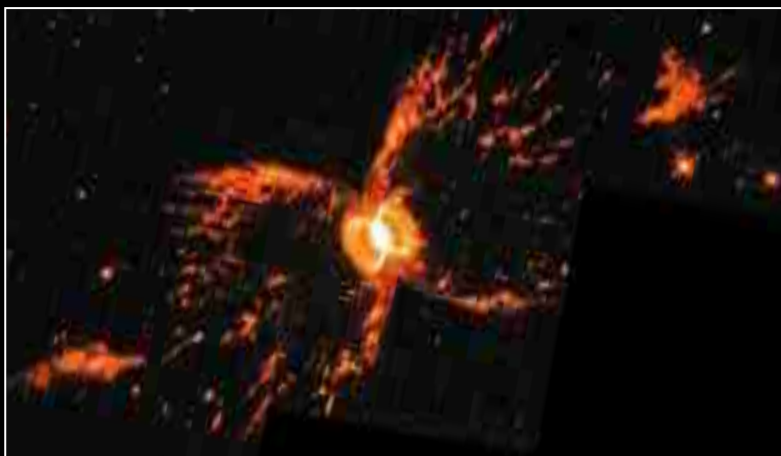

На изображении Южной крабовидной туманности (*He 2-104*) в линии излучения азота видна маленькая яркая туманность, внедренная в более крупную. Породивший ее красный гигант обращается вокруг белого карлика.

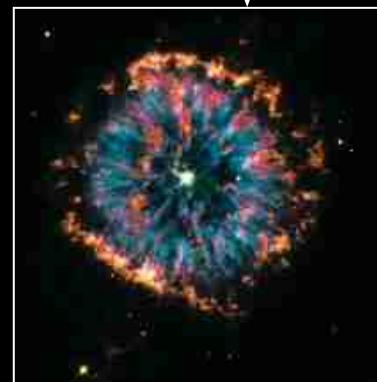

ТЕРРАКОТА

Планетарные туманности говорят о будущем нашей Солнечной системы. Когда Солнце состарится, оно раздуется до размера нынешней орбиты Земли, заставив Меркурий и Венеру сгореть, подобно гигантским метеорам. Земля избежит такой участи, поскольку Солнце, потеряв часть своей массы, ослабит притяжение, и наша планета перейдет на новую, более удаленную орбиту. Солнце, как красный монстр, заполнит все небо. Когда один его край будет скрываться на западе, другой уже начнет восходить на востоке. Более холодное, чем сегодня (2000 K, а не 5800 K), оно все равно нагреет нашу планету.

Земля станет свидетелем формирования планетарной туманности как бы изнутри. Солнце сбросит свои внешние слои, колоссально усилив современный солнечный ветер. Постепенно «красный бегемот» разделится до ядра, которое превратится в белый карлик. Освещенные его голубым светом, предметы на Земле будут отбрасывать резкие и черные как смоль тени. Восходы и закаты крохотного светила станут мгновенными. Мощное ультрафиолетовое излучение карлика разрушит все молекулярные связи, камень превратится в плазму, которая окутает планету жутким переливающимся туманом. Теряя излучение, белый карлик постепенно остынет и потухнет. Вскоре остынет и планета. Так погибнет наш мир – сначала в огне, а затем во льду.

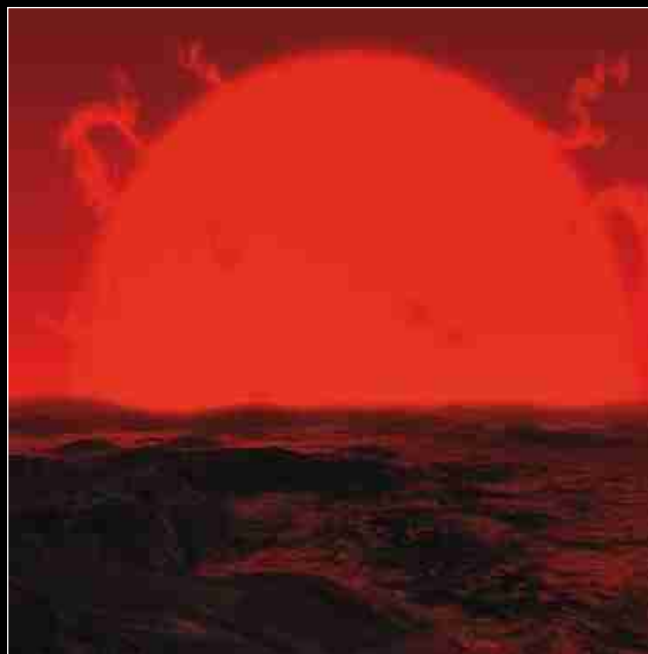

Испепеленная красным гигантом, – состарившимся Солнцем, – в будущем Земля станет удобным местом для наблюдения за рождающейся планетарной туманностью.

ветров, предсказывавшая, что туманность формирует непрерывный поток, оказалась несостоятельной.

Корради и его коллеги обнаружили, что Южная крабовидная туманность на самом деле – две туманности, вложенные друг в друга, как матрешки. Сначала мы предположили, что внутренняя туманность моложе внешней, но наблюдения показали, что скорость расширения обеих туманностей увеличивается с расстоянием одинаково. Похоже, что вся сложная структура

сформировалась одновременно примерно 6 тыс. лет назад.

Последний гвоздь в крышку гроба модели взаимодействующих ветров был вбит в конце 1990-х, когда Кюок, Рaghвендра Сахаи (Raghvendra Sahai), Джон Траугер (John Trauger) из Лаборатории реактивного движения в Пасадине (Калифорния) и Маргарет Мейкснер (Margaret Meixner) из Иллинойского университета опубликовали ряд новых изображений, полученных «Хабблом», – очень мо-

лодых планетарных туманностей, на стадии до или сразу после того, как звезда нагрела и ионизировала их. Ожидалось, что объекты будут не столь велики, но в целом похожи на взрослые туманности. Однако и на этот раз мы ошиблись: эмбриональные и юные планетарные туманности оказались чрезвычайно разнообразны. Их многочисленные оси симметрии не удастся объяснить одной струей, как в нашей гипотезе. Модель взаимодействующих ветров завела нас в тупик. Как отметили в своей статье 1998 года Сахаи и Траугер, пришло время для поиска новой парадигмы.

Попробуем по-другому

Исследователи заключили, что один из основных факторов – гравитационное поле звезды-компаньона –

ОБ АВТОРАХ:

Брюс Балик (Bruce Balick) и **Адам Франк** (Adam Frank) – авторы множества статей, посвященных наблюдениям и теории планетарных туманностей и их звезд-предшественниц. Балик, профессор в Рочестерского университета, занимается различными направлениями астрофизической динамики жидкостей: от смерти звезд до рождения планет.

Планетарные туманности не столь уж легки и спокойны, как выглядят. Напротив, они массивные и бурные.

становится решающим. По крайней мере половина всех светил, которые мы видим на небе, в действительности являются двойными. В большинстве систем компаньоны так далеки друг от друга, что живут независимо. Но у некоторых тесных пар притяжение одной звезды может значительно отклонить вещество, вытекающее из другой. Доля таких пар как раз соответствует доле биполярных объектов среди планетарных туманностей.

Согласно сценарию, предложенному Марио Ливио (Mario Livio) из Института космического телескопа и Ноамом Сокером (Noam Soker) из Института «Технион» (Израиль), компаньон захватывает вещество, оттекающее от умирающей звезды. В системе, где размер орбит меньше, чем у Меркурия, а орбитальный год измеряется земными сутками, такой обмен сложен. К моменту, когда вещество умирающей звезды достигает компаньона, последний стремительно перемещается по своей орбите. Вещество, оттянутое приливной силой от рыхлой умирающей звезды, образует хвост, тянущийся за более плотной звездой-компаньоном, и образует плотный толстый диск, обращенный вокруг компаньона. Моделирование показывает, что компаньон, находящийся на столь же далекой, как у Нептуна, орбите, может окружить себя аккреционным диском.

Раздуваясь, умирающая звезда способна проглотить своего компаньона вместе с диском. Оказавшись на спиральной орбите в теле большей звезды, они разрушают ее изнутри. При этом вытекающие потоки формируют изогнутые струи. Постепенно компаньон погружается в звезду и наконец сливается с ее ядром, а выброс вещества прекращается. Возможно, поэтому не-

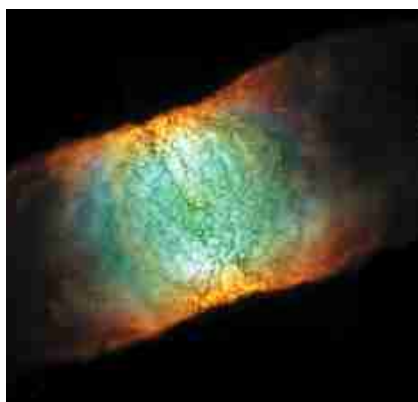

Планетарная туманность Сетчатка Глаза (IC 4406),

которые туманности выглядят так, будто бы его приток в них внезапно прекратился.

Магнитное управление

Звезда-соседка по двойной системе, вероятно, не единственный «скульптор» планетарной туманности. Другим игроком может быть мощное магнитное поле самой звезды или диска, окружающего звезду-соседку. Поскольку газ в космосе ионизован, магнитное поле способно управлять его движением. Сильные поля действуют как упругие резиновые нити, направляя газовые потоки.

В конце 1990-х гг. Роджер Шевалье (Roger A. Chevalier) и Динг Луо (Ding Luo) из Виргинского университета предположили, что оттекающий звездный ветер уносит петли магнитного поля. Борьба газа с полем может при-

ДОПОЛНИТЕЛЬНАЯ ЛИТЕРАТУРА:

НА РУССКОМ ЯЗЫКЕ:

Аллер Л. Атомы, звезды, туманности. М.: Мир, 1976.

Бок Б., Бок П. Млечный Путь. М.: Мир, 1978.

Костякова Е.Б. Физика планетарных туманностей. М.: Наука, 1982.

Масевич А.Г., Тутуков А.В. Эволюция звезд: теория и наблюдения. М.: Наука, 1988.

Потташ С. Планетарные туманности: изучение поздних стадий звездной эволюции. М.: Мир, 1987.

Хромов Г.С. Планетарные туманности: физика, эволюция, космогония. М.: Наука, 1985.

НА АНГЛИЙСКОМ ЯЗЫКЕ:

The Shapes of Planetary Nebulae. Bruce Balick in American Scientist, Vol. 84, No. 4, pages 342–351. July 1996.

Cosmic Butterflies: The Colorful Mysteries of Planetary Nebulae. Sun Kwok. Cambridge University Press, 2001.

Shapes and Shaping of Planetary Nebulae. Bruce Balick and Adam Frank in Annual Review of Astronomy and Astrophysics, Vol. 40, pages 439–486; 2002.

На многих сайтах в Интернете есть изображения планетарных туманностей, например:

www.astro.washington.edu/balick/WFPC2

www.blackskies.com/intro.html#NEBULAE

hubblesite.org/newscenter/archive/category/nebula/planetary

ad.usno.navy.mil/pne

ОБ ЭВОЛЮЦИИ ЗВЕЗД СМ.:

www.astronomynotes.com/evoltn/s1.htm

www.blackskies.com/neb101.htm

observe.arc.nasa.gov/nasa/space/stellardeath/stellardeath_intro.html

КОГДА УМИРАЕТ ЗВЕЗДА, РОЖДАЕТСЯ ТУМАННОСТЬ

Странные очертания планетарных туманностей, выявленные «Хабблом», похоронили старые теории их формирования. Современные же гипотезы предполагают многократный сброс газа. Форму туманности придает магнитное поле либо самой звезды, либо аккреционного диска вокруг ее компаньона.

УВЕЛИЧЕННОЕ ИЗОБРАЖЕНИЕ ЦЕНТРА ТУМАННОСТИ

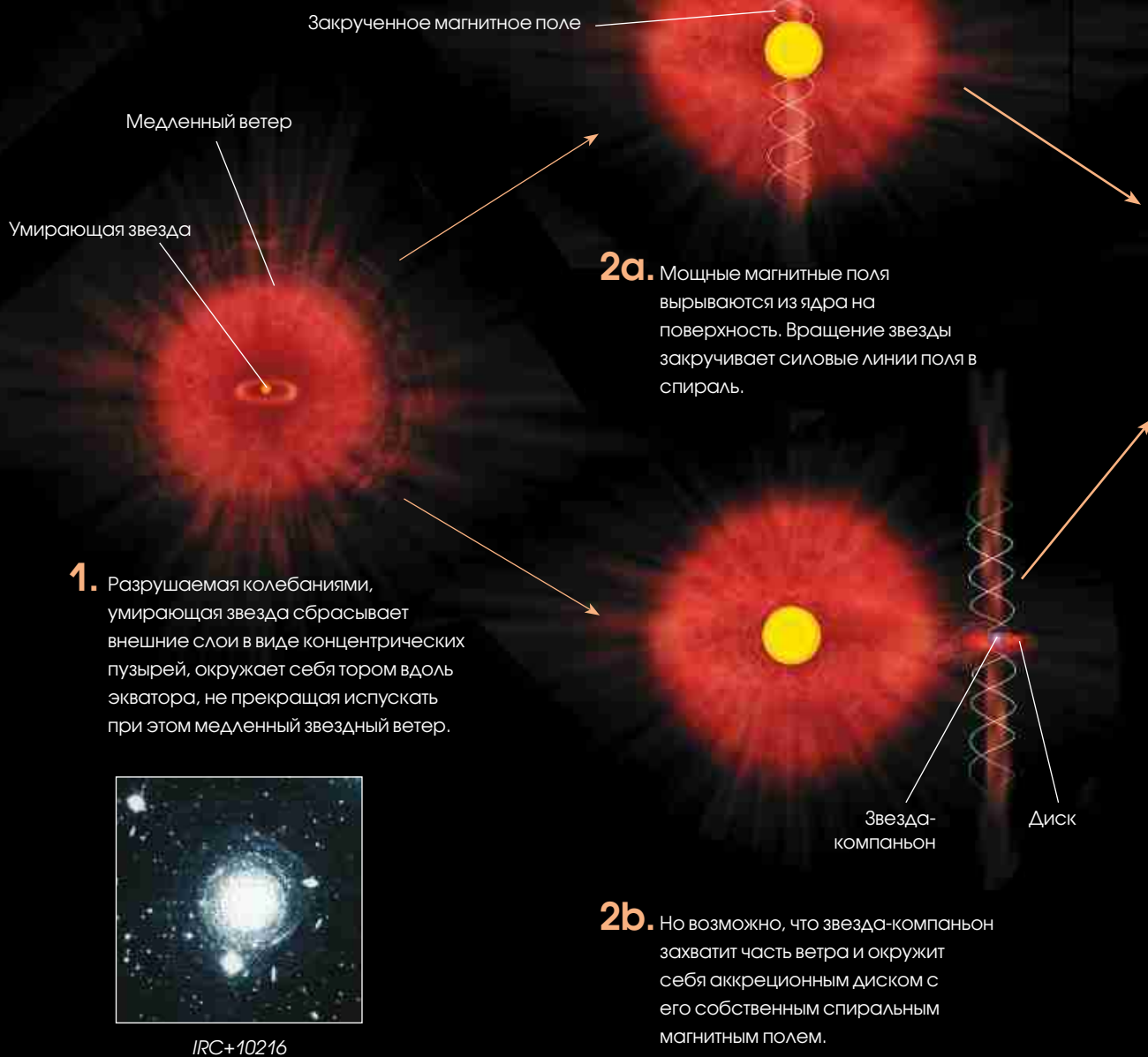

давать потоку экзотические формы, но, чтобы он мог его захватить, оно с самого начала должно быть довольно слабым, а значит, не может нести ответственность за генерацию ветра.

Как же сильные магнитные поля выбрасывают вещество в космос? Поскольку умирающая звезда бурлит из-за конвекции, связанное с ее ядром магнитное поле вместе с газом поднимается к поверхности. Если ядро вращается быстро, то поле наматывается на него, как пружина, а когда вырывается на поверхность, захватывает и выбрасывает вещество наружу. Подобное может происходить и в замагниченном аккреционном диске. Фактически как звезда, так и диск могут создать ветер. Несовпадение их осей объясняет некоторые странные многополюсные формы у молодых планетарных туманностей. Вместе с Эриком Блэкманом (Eric G. Blackman) из Рочестерского университета, Сином Мэттом (Sean Matt) из Университета Макмастера Адам Франк изучает эти эффекты. Магнитные поля, как и двойные звезды, дают дополнительные силы, способные создать намного большее разнообразие форм, чем это может модель взаимодействующих ветров.

Источники энергии звезд в процессе эволюции затухают, а внешние слои сбрасываются в космос. Фактически теория внутреннего строения и эволюции звезд – одна из самых успешных научных теорий XX столетия, которая объясняет наблюдаемые свойства большинства звезд: их излучение, цвет и даже большинство их причуд. Однако новая информация делает несостоятельными даже лучшие из теорий. Такова природа прогресса. Открытия часто, разрушая старое, позволяют решить наболевшие вопросы и открывают путь к стремительному движению вперед, часто – в неожиданном направлении. ■

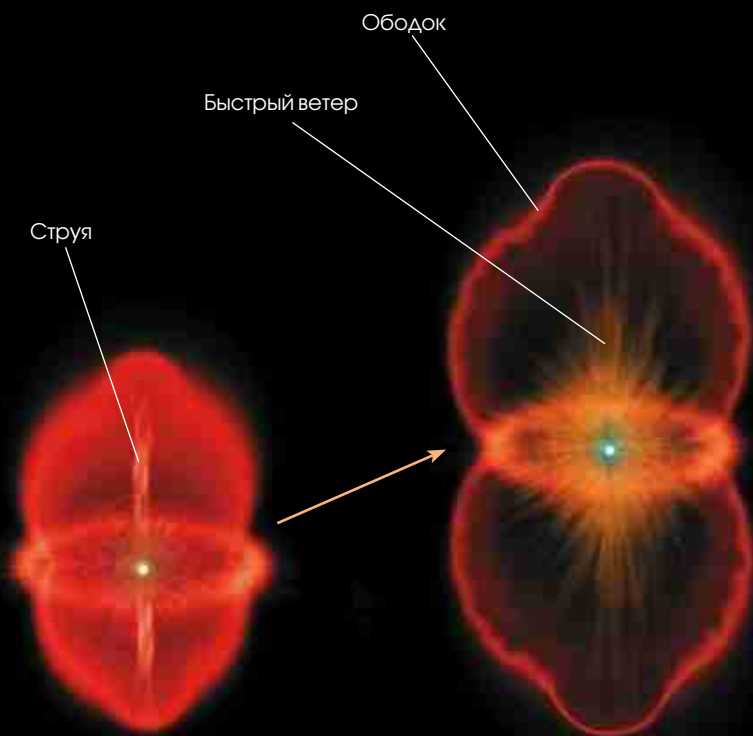

3. Где бы ни возникло магнитное поле, оно разгонит струю газа, которая врежется в медленный ветер. Тем временем тор придаст ветру форму песочных часов.

4. Звезда испускает быстрый ветер, который подпирает медленный ветер изнутри и создает газовый ободок.



Тыква (OH 231.8+4.2)



Двойной Пузырь Хаббла

DON DIXON (illustrations); COURTESY OF N. MAURON AND P. J. HUGGINS IN ASTRONOMY AND ASTROPHYSICS, VOL. 359; 2000 (IUC+ 10216); NASA/ESA AND V. BUJARABAL National Astronomical Observatory of Spain (Iwaga); B. BALICK, V. ICKE, G. MELLEMA AND WPC2/HST/NASA (Двойной пузырь Хаббла)

В ПОИСКАХ ИСТОРИЧЕСКОГО ОПЫТА



БАБИЧ М.В. Государственные учреждения XVIII века: Комиссии петровского времени. – М.: Российская политическая энциклопедия (РОССПЭН), 2003. – 480 с.

Изучение политической истории России предполагает анализ ранее существовавших идей и систем, которые могут быть использованы в современных условиях. Традиционный интерес вызывает эпоха Петра I – период мощных социальных, политических и культурных катаклизмов. Именно тогда были созданы особые учреждения – комиссии, призванные решать конкретные проблемы, например, «Следственная комиссия об А.Д. Меншикове», «Печальная комиссия о погребении Петра II» и др. Такие

группы создавались для проведения ревизий, осмотра архивов, рассмотрения дел о претензиях и взятках, сочинения нового Уложения и т.д.

Монография включает три раздела: «Комиссии петровского времени как государственные учреждения», «Комиссии петровского времени в их истории» и «Руководящий персонал комиссий петровского времени: опыт служебных биографий». Автор не только подробно характеризует 120 подобных учреждений и их роль в управлении государством, но впервые рассматривает их как систему. В книгу включены также сведения о лицах, возглавлявших комиссии. ■

ТОРГОВАТЬ ИЛИ УБЕЖДАТЬ?

До недавнего времени считалось, что дипломаты должны решать исключительно политические вопросы. Однако подобная позиция неверна даже с исторической точки зрения. Уже в древности предметом межгосударственных переговоров были не только политические, но и экономические вопросы, касающиеся, например, распределения рынков или безопасности торговых путей. Со временем обязанности разделились: дипломаты занялись политикой, а купцы – вопросами торговли. Однако это вовсе не означало, что экономические проблемы перестали входить в круг интересов международных чиновников. Неслучайно такие государственные деятели, как, например, Дж. Буш и Ж. Ширак, считают себя ответственными не только за по-

литическое, но и за экономическое благополучие своих стран.

В предлагаемой читателям книге прослеживаются история и механизмы формирования экономической дипломатии, становление современной системы торгово-экономических связей, а также анализируются отдельные аспекты работы дипломатов-экономистов. Не все выводы автора в равной степени применимы к российским условиям, но богатый и разнообразный фактический материал делает книгу полезной как с исторической, так и с практической точки зрения. ■



Каррон де ла Каррьер Г. Экономическая дипломатия. Дипломат и рынок. – М.: Российская политическая энциклопедия (РОССПЭН), 2003. – 296 с.

МЫ ЖДЕМ ПЕРЕМЕН

Древние китайцы, желая недругу неприятностей, говорили: «Чтоб тебе жить в эпоху перемен!» На долю нынешнего поколения выпало столько политических и социальных катаклизмов, что возникла настоятельная потребность систематизировать знания в области всевозможных механизмов демократических и рыночных преобразований и связанных с ними проблем. За считанные десятилетия неузнаваемо преобразилась политическая, экономическая и культурная карта мира, возникли новые страны, распались прежние и сложились новые межгосударственные отношения, а вместе с ними претерпели метаморфозы мировоззрение и мировосприятие людей, их нравственные критерии и системы ценностей. Перемены, охватившие мир на грани тысячелетий, носят глобальный характер, а потому требуют серьезного осмысления и обсуждения, в том числе в средствах массовой информа-

ции. Заполнить эту нишу в информационном пространстве намерен новый международный научно-общественный журнал «Мир перемен». Его издатель – Институт международных экономических и политических исследований РАН (ИМЭПИ РАН), который на протяжении четырех десятилетий изучает пути стран, бывших в составе СССР и социалистического лагеря, а теперь превратившихся в самостоятельные государства. Главным редактором журнала стал директор ИМЭПИ Р.С. Гринберг.

«Мир перемен» намерен содействовать восстановлению и развитию прерванных научных и культурных связей между государствами, способствовать выявлению закономерностей и особенностей развития стран бывшего социалистического лагеря. Журнал готов предоставить свои страницы ученым, общественным деятелям и предпринимателям разных стран с тем, чтобы сообща сформировать



представление о современном мире и форсировать принятие мудрых политических решений и реализацию различных международных проектов. Свою миссию редакция видит также в пропаганде идеалов плюрализма, демократии, социальной рыночной экономики и гражданского общества.

Новое издание должно стать надежным источником достоверной и актуальной информации для экономистов, социологов, политологов, политиков и всех тех, кто интересуется современной историей. ■

НЕФТЯНОЙ ВОПРОС

Данная книга входит в серию научных трудов, издаваемых МГИМО, и посвящена вопросам анализа и прогнозирования добычи нефти и других природных ресурсов. Проблема не нова, но в начале XXI в. она приобрела особую актуальность не только в связи с локальными конфликтами и угрозой исчерпания ресурсов, но и с развитием технической мысли, поиском альтернативных источников энергии. Так, академик Г. Месяц предполагает, что на смену нефтяной экономике придет водородная.

Стремясь дать независимую и объективную оценку состоянию и перспектив нефтедобычи в России, авторы не только излагают мнение зарубежных специалистов, таких как американ-

ский нефтегеолог К. Хуберт и французский ученый Ж. Лерье, но и выдвигают собственную модель. Она создана на основе данных, собранных по всем крупнейшим нефтеносным регионам Российской Федерации. Авторы затрагивают широкий круг вопросов, связанных с классификацией запасов и ресурсов, характеристиками нетрадиционных видов нефти, динамикой добычи, разведкой месторождений, а также ценовой политикой и политическими аспектами нефтедобычи. ■



Поляков Г.А., Полякова Т.В. Модели и прогнозные оценки перспектив добычи нефти. – М.: Московский государственный институт международных отношений (Университет); Российская политическая энциклопедия (РОССПЭН), 2004. – 152 с.



Евреи и XX век. Аналитический словарь. / Под ред. Э. Барнави, С. Фридлендера. – М.: Текст: Ле Хаим, 2002. – 1021 с.

ЭНЦИКЛОПЕДИЯ ЕВРЕЙСКОГО ВОПРОСА

История еврейского народа в XX в. неоднократно становилась предметом серьезных исследований. На сей раз авторы книги предлагают своеобразную форму подачи материала – в виде словаря.

Необычным представляется и сам замысел, и характер статей. Стремясь охватить все аспекты жизни еврейской нации, авторы анализируют ее доктрины, философию, идеи, поли-

тические пристрастия. Отдельные статьи посвящены национальной мифологии, литературе, взаимоотношениям с церковью, проблемам антисемитизма, интеграции, рассеяния, симбиоза, гражданства и т.д.

История народа неотделима от судьбы наиболее ярких его представителей. Поэтому особые разделы знакомят читателей со знаковыми фигурами нации – политиками, общественными деятелями, нобелевскими лауреатами (в частности, такими крупными писателями, как Сол Беллоу, Марсель Пруст) и др. ■

ВНИМАНИЮ ЭКОНОМИСТОВ

С января 2004 г. начал выходить новый научно-политический журнал «Инновации и инвестиции». В его редколлегию и редакционный совет входят известные российские экономисты, физики и математики, такие как Ю.А. Сулимов, А.Ю. Егоров, академики Н.П. Шмелев, О.Т. Богомолов и многие другие. Возглавляет издание доктор экономических наук, профессор М.В. Конотопов.

По мнению редколлегии, сегодня, когда наша страна окончательно отошла от социалистических методов хозяйствования, пережила период развала экономики и «дикого» капитализма, наступила пора проанализировать ошибки прошлого и приступить к закладке фундамента новой экономики, которая подразумевает интенсификацию общественного производства и повышение уровня жизни населения. Сегодня период хаоса и сумятицы в стране пошел на спад, но говорить о наличии у нас комплексной государственной программы развития экономики еще рано. На сегодня

перед Россией стоит главная задача – перейти от стабилизации экономики к ее поступательному развитию. И страна имеет для этого очень мощный потенциал, не использовать который – преступление. Интенсификация экономики должна стоять на двух китах – инновациях и инвестициях. Новые разработки, развитие технологий, рациональные методы организации и управления производством должны перевести экономику на более высокую ступень развития. Однако это невозможно без мощной финансовой поддержки.

Цель нового издания его сотрудники видят в активном участии в разработке программ инновационно-инвестиционной концепции развития России как важнейшей составляющей программы экономического развития, на его страницах будет также обсуждаться ход и проблемы ее реализации. Журнал публикует материалы, посвященные вопросам управления инвестиционной и инновационной деятельностью, экономической те-



ории, управления рисками, налогов и налогообложения и т.д. Много внимания уделяется также достижениям техники и технологии, открытиям и изобретениям – всему тому, что помогает нашей стране двигаться к процветанию. Кроме того, читатели смогут получать новейшую информацию о деятельности передовых российских вузов, министерств промышленности, науки и образования.

Редакция надеется, что их издание станет для читателей незаменимым помощником и консультантом по многим вопросам науки и экономики. ■

ЗАЩИТА НА КОНЧИКАХ ПАЛЬЦЕВ

Марк Алперт

Считыватели отпечатков пальцев защищают компьютерные данные.



Если злоумышленники пытаются украсть ваши файлы или взломать компьютерную сеть, вы можете установить систему идентификации пользователей по отпечаткам пальцев. Она регистрирует биометрические данные вашего пальца, и вы сможете использовать отпечаток вместо пароля для доступа к файлам, сетям или сетевым транзакциям.

Мое детство прошло в 60-х гг., поэтому я, как и большинство моих сверстников, хотел подражать Джеймсу Бонду, воображая себя агентом британской разведки, отслеживающим злодеев, стремящихся погубить мир.

Теперь, когда появился новый класс систем защиты, в том числе и в персональных компьютерах, подобные мечты легко осуществимы. Недорогие устройства, основанные на использовании отпечатков пальцев, способны надежно защитить секретные электронные файлы. Сначала пользователь регистрирует отпечаток с помощью миниатюрного считывающего устройства, подключенного к порту *USB* компьютера. Затем он или любой желающий, чтобы открыть файлы, должен приложить палец к считывателю. Если рисунок папиллярных линий не совпадет с зарегистрированным, доступ к файлам будет закрыт. Новый метод сможет обеспечить дополнительную защиту при выполнении транзакций через Интернет, а также помешает хакерам взламывать корпоративные и правительственные сети.

Работа над созданием биометрических систем идентификации личности ведется уже многие годы. Созданы различные устройства, спо-

способные распознавать голос, лицо, почерк, рисунок радужной оболочки или сетчатки. Однако идентификация по отпечатку пальца наиболее проста, поскольку папиллярные линии, рубчики эпидермиса, которые сличает полиция на месте преступления, неповторимы (см. статью *Марка Фишетти «Двух одинаковых не существует», «В мире науки», №7, 2003*).

Для того чтобы получился хороший оттиск, представителям правоохранительных органов достаточно прокатать палец подозреваемого по чернильной подушке или электронному сканеру. Коммерческие же системы проверки отпечатков пальцев для компьютера должны проверять отпечаток даже тогда, когда палец мокр или испачкан сахарной глазурью. Система защиты, разработанная калифорнийской компанией *DigitalPersona*, отвечает этим требованиям.

К овальному пластиковому окну считывателя *U.are.U 4000* прикладывается палец. Два светодиода направляют свет на внутреннюю сторону пластикового окошка под таким углом, что от внешней поверхности происходит полное внутреннее отражение. Но там, где с ней соприкасается кожа или другой материал с более высоким показателем преломления, чем у воздуха, например кожа, часть излучения поглощается (такое явление называется нарушением полного внутреннего отражения). Таким образом, отражение, которое считывается ПЗС-матрицей (матрицей приборов с зарядовой связью), содержит всю картину отпечатка пальца.

Считыватель передает полученное изображение (разумеется, зашифрованное) в микропроцессор компьютера. Программное обеспечение системы *DigitalPersona* с помощью ряда сложных алгоритмов определяет примерно 70 характерных особенностей, упаковывает полученные данные в шаблон объемом 300 байт, которые используются для сличения с отпечатками. Сами же изобра-

жения стираются, чтобы их нельзя было похитить. Поскольку каждый шаблон содержит и данные об углах папиллярных линий, система проводит идентификацию даже тогда, когда положение пальца отличается от первоначально зарегистрированного. Другие алгоритмы используются для анализа общей картины папиллярных линий (петель, завитков и треугольников) для расшифровки любых загрязненных мест у изображения. Весь процесс занимает около 200 мс.

Система *DigitalPersona* появилась в Калифорнийском технологическом институте, а алгоритмы распознавания отпечатков пальцев



В оптическом считывателе *U.are.U 4000* компании *DigitalPersona* изображение отпечатка пальца считывается с помощью отраженного света.

в 90-х гг. разработали Ванс Бьорн (Vance Bjorn) и Серж Белонжи (Serge Belongie). Ванс пришел в мой офис, чтобы показать новейшие продукты компании, и позволил мне зарегистрироваться с помощью считывателя *U.are.U 4000*, подключенного к моему ноутбуку. Четыре раза подряд я приложил указательный палец правой руки к светящемуся красным окну, чтобы прибор мог создать точную запись, после чего прибор стал каждый раз безошибочно опознавать именно этот палец, но отвергал все остальные. Создатели системы исходили из того, что вероятность

ошибки при идентификации отпечатка пальца должна быть не выше, чем 1:50000, а при работе с базой отпечатков погрешность не должна превышать 1%.

Затем Ванс показал мне считыватель под названием *U.are.U Firefly* – настолько миниатюрный, что его можно встроить в ноутбук и даже в персональный электронный секретарь (*PDA*). В устройстве пользователь «прокатывает» свой палец по прозрачному (вращается подобно скалке) стержню длиной 12,7 мм. При этом излучение светодиода отражается от разных участков поверхности пальца, создавая ряд линейных изображений (строк), которые затем «сшиваются», составляя полное изображение отпечатка. Стержень также можно использовать для прокрутки страниц вверх и вниз по экрану.

Система позволяет работать на одном компьютере нескольким пользователям, но доступ каждому человеку предоставляется только к его личным файлам. Я попытался найти способ обмануть систему. Сначала я сделал копию своего отпечатка пальца на кусочке скотча и провел им по считывателю. Но, поскольку в устройстве используется несколько светодиодов, что создает трехмерное изображение, двухмерная копия не может обмануть устройство. Затем я при помощи обычной замазки получил трехмерную копию и провел ею по считывателю. Но и эта попытка не увенчалась успехом.

Новые устройства не обременительны для кошелька. Розничная цена системы *U.are.U Personal* компании *DigitalPersona*, предназначенной для использования как в офисах, так и дома, составляет меньше \$100. Подобные системы предлагают по ценам \$100–\$200 и другие компании. Так, *Biolink Technologies International* продает устройство *U-Match Mouse*, оснащенное встроенным считывателем отпечатков пальцев, а *Identix* – плату *BioTouch PC* – оптический вариант, помещаемый в слот компьютера. ■

ПРАВДА ЛИ, ЧТО МЫ ИСПОЛЬЗУЕМ СВОЙ МОЗГ ВСЕГО НА 10%?

Отвечает **Барри Бейрстейн** (Barry L. Beyerstein) из Университета Симона Фрейзера в г. Ванкувер:

К сожалению, никакого неисчерпаемого резерва человеческого мозга нейробиологам обнаружить пока не удается. Более того, исследования, проведенные Национальным научно-исследовательским советом при Национальной академии наук США, показали, что ни один из так называемых стимуляторов умственной деятельности не вызывает сколько-либо заметного долгосрочного повышения работоспособности головного мозга.

Почему же предположение о том, что 90% мозга лежит мертвым грузом, сразу вызвало у большинства ученых серьезные сомнения? Во-первых, потому, что головной мозг, как и любой другой орган, сформировался в ходе естественного отбора. Метаболизм мозговой ткани обходится организму очень недешево, а потому наивно думать, что эволюция позволила бы ему растрчивать свои ресурсы на



Отель МОЗГ – свободных мест нет!

формирование и поддержание жизнедеятельности столь массивного «недогруженного» органа.

Во-вторых,стораживают многочисленные факты из области клинической неврологии. Потеря человеком (вследствие болезни или потрясения) даже небольшой части мозговой ткани имеет для организма катастрофические последствия. В го-

ловном мозге нет, похоже, ни одной структуры, повреждение которой в результате инсульта или травмы не вызвало бы у человека какого-либо серьезного физиологического нарушения. Электрическая стимуляция различных участков головного мозга в ходе нейрохирургических операций также не смогла выявить каких-либо «спящих» областей, раздражение которых слабым электрическим током не вызывало бы никаких ощущений, эмоций или движений. С помощью электроэнцефалографии, магнитоэнцефалографии, позитронной эмиссионной томографии, магнито-резонансной томографии и других методов ученым удалось соотнести мириады физиологических и психологических функций с определенными центрами и системами головного мозга. И несмотря на столь тщательную рекогносцировку, исследователи пока не обнаружили в нем ни одной бездействующей области. ■

КАК ОПРЕДЕЛИТЬ ВЕС ЗЕМЛИ?

Отвечает **Майкл Уайсесшн** (Michael Wysession), адъюнкт-профессор факультета наук о Земле и планетах Солнечной системы Вашингтонского университета:

Можно ответить на этот вопрос, воспользовавшись обычными напольными весами. В физике сложные вещи часто описывают с помощью простого уравнения. Чтобы определить массу Земли, воспользуемся формулой

$g = G \times (\text{масса Земли}) / (\text{расстояние до ее центра})^2$. Ускорение g , с которым любое тело движется в поле силы тяжести, зависит от массы притягивающего его объекта. По данным многолетних измерений, постоянная сила тяжести (гравитационная постоянная) G равна $6,67 \times 10^{-11}$ ($\text{м}^3 \text{кг}^{-1} \text{с}^{-2}$). Мы знаем также, что расстояние от поверхности Земли до ее центра равно 6371 км.

Чтобы ответить на поставленный читателем вопрос, выбросьте ваши напольные весы из окна и сосчитайте, через сколько секунд они упадут на тротуар. Затем измерьте расстояние от окна до земли и найдите ускорение, с которым падали весы. Ответ, который вы получите, равен $9,8 \text{ м/с}^2$. Теперь, зная ускорение g , постоянную силы тяжести и расстояние до центра Земли, вы можете рассчитать массу Земли – она равна 6×10^{24} кг. ■

как фитонциды ВОЗДЕЙСТВУЮТ НА ОКРУЖАЮЩУЮ СРЕДУ?

На вопрос отвечает кандидат медицинских наук врач-иммунолог **Галина Рыбачевская:**

Известно, что все растения выделяют особые летучие вещества – фитонциды, которые служат естественным средством самозащиты растений от вредных микроорганизмов и оказывают активное воздействие на состав окружающей среды. Многие растения способны противостоять не только микробам, но даже вирусам. Поэтому даже 20 минут пребывания в обществе дезинфицирующих растений достаточно, чтобы восстановить работоспособность, бодрость и позитивное мироощущение.

Древние египтяне, в отличие от нас, любителей всевозможной лекарственной химии, предпочитали использовать целебные свойства растений. Алоэ, анис, лен, лотос, мята, можжевельник, дурман – ими не только лечились, но даже обрабатывали саркофаги для лучшей сохранности погребенных тел. У всех этих растений есть одно общее свойство: повышенное выделение фитонцидов. Все они способны воздействовать на организм человека на расстоянии – достаточно, чтобы они находились в одном с вами помещении. Разбросанные в комнате ветки багульника и пихты в десять раз снижают количество микроорганизмов в воздухе.

Фитонциды лимона действуют на кишечную палочку, и, между прочим, гораздо эффективнее, нежели такие сильнодействующие лекарства, как стрептомицин и эритромицин. А если на вашем подоконнике приживется такое средиземноморское растение, как мирт обыкновенный, то у вашей семьи будет больше шансов противо-



стоять ангине, ОРЗ и прочим осенне-зимним заразным вирусным хворям. Кстати, оно хорошо помогает детям, склонным к аллергиям.

Розмарин лекарственный поможет вам, если вы подвержены болезням верхних дыхательных путей (даже таким, как бронхиальная астма). Все знают, что листья лавра незаменимы в кулинарии, но не всем известно, что отвар из них рекомендуют больным диабетом, а фитонциды этого растения улучшают самочувствие людей с сердечно-сосудистыми заболеваниями и стенокардией.

Жители Индии предпочитали засыпать на подушках, набитых лепестками роз. Их фитонциды благотворно влияют на нервную систему человека и считаются отличным средством от бессонницы.

Исследования показали, что некоторые растения, содержащие большое количество эфирных масел – душица,

змееголовник, котовник, лаванда, мелисса и даже обыкновенная комнатная герань, – оказывают успокаивающее действие при расстройствах нервной системы и бессоннице.

Помимо очистки воздуха домашние растения могут быть полезны и в других отношениях. Многие ежедневно испытывают на себе негативное влияние компьютера, вызывающее повышенную усталость, сонливость, головную боль, резь в глазах. Английские ученые выяснили, что южноамериканские кактусы способны гасить слабые радиационные излучения компьютерных систем. Специалисты предполагают, что уникальные свойства колючих растений объясняются тем, что в ходе эволюции они приспособились к условиям повышенной радиации у себя на родине – в высокогорьях Перу и Мексики. Неплохо поставить такой кактус и возле телевизора. ■



Читайте в следующем выпуске журнала:

Генный допинг

Диагностика коровьего бешенства

Сенсорные сети

Загадка манускрипта Войнича

Оформить подписку на журнал «В мире науки» можно:

- по каталогам «Пресса России», подписной индекс 45724; «Роспечать», подписной индекс 81736; периодических изданий для библиотек, подписной индекс Б392; изданий органов НТИ, подписной индекс 69970;
- подписка на **Украине** по каталогу подписных изданий агентства KSS, подписной индекс 10729
- через редакцию (**только по России**), перечислив деньги через Сбербанк или по почте, отправив копию квитанции (**с указанием Ф.И.О., точного адреса и индекса подписчика**) в РосНОУ по почте, по факсу: (095) 105-03-72; 727-35-30 или по e-mail: distr@sciam.ru. Стоимость подписки на полугодие – 390 руб., на год – 780 руб.

Подписаться можно со следующего номера, в квитанции обязательно указать номер, с которого пойдет подписка.

Бланк подписки можно взять в любом номере журнала; получить в редакции или на сайте www.sciam.ru; высылаем по факсу или по e-mail.

Где купить журнал (текущие номера):

- в передвижных киосках «Метрополитеновец» около станций метро;
- в киоске «Деловые люди», 1-я Тверская-Ямская ул., 1;
- в киосках МГУ, МГИМО, РУДН, МИРЭА;
- в киосках г. Зеленограда;
- в Новосибирске, АРПИ «Сибирь», тел. (3832) 20-36-26;
- в Нижнем Новгороде, тел. (8312) 65-74-29;
- в Киеве, KSS, тел. (044) 464-02-20.

Все номера журналов можно купить в редакции журнала по адресу: ул. Радио, дом 22

	<p>ЗАО «В мире науки» Расчетный счет 40702810100120000141 в ОАО «Внешторгбанк» г. Москва БИК 044525187 Корреспондентский счет 30101810700000000187 ИНН 7709536556; КПП 770901001</p> <hr/> <p>Фамилия, И.О., адрес плательщика</p> <hr/> <table border="1"> <thead> <tr> <th>Вид платежа</th> <th>Дата</th> <th>Сумма</th> </tr> </thead> <tbody> <tr> <td>Подписка на журнал «В мире науки»</td> <td></td> <td></td> </tr> </tbody> </table> <hr/> <p>Плательщик</p>	Вид платежа	Дата	Сумма	Подписка на журнал «В мире науки»		
Вид платежа	Дата	Сумма					
Подписка на журнал «В мире науки»							
	<p>ЗАО «В мире науки» Расчетный счет 40702810100120000141 в ОАО «Внешторгбанк» г. Москва БИК 044525187 Корреспондентский счет 30101810700000000187 ИНН 7709536556; КПП 770901001</p> <hr/> <p>Фамилия, И.О., адрес плательщика</p> <hr/> <table border="1"> <thead> <tr> <th>Вид платежа</th> <th>Дата</th> <th>Сумма</th> </tr> </thead> <tbody> <tr> <td>Подписка на журнал «В мире науки»</td> <td></td> <td></td> </tr> </tbody> </table> <hr/> <p>Плательщик</p>	Вид платежа	Дата	Сумма	Подписка на журнал «В мире науки»		
Вид платежа	Дата	Сумма					
Подписка на журнал «В мире науки»							